

# Vlaanderen gepeild!

Studiedag

20 september 2005

Brussel

Een initiatief van  
administratie Planning en Statistiek



*Vlaanderen gefeild!*

Administratie Planning en Statistiek  
Departement Algemene Zaken en Financiën  
Ministerie van de Vlaamse Gemeenschap  
Boudewijnlaan 30 te 1000 Brussel



*Vlaanderen gefeild!*

Ministerie van de Vlaamse Gemeenschap, uitgave 2005  
Wettelijk Depot D/2005/3241/177

*Delen uit deze uitgave mogen worden verveelvoudigd en openbaar gemaakt indien de auteur van de bijdrage en de titel van dit congresboek uitdrukkelijk als bron worden vermeld.*

*Elke auteur is verantwoordelijk voor de inhoud van zijn of haar artikel.*

## Voorwoord

*Surveyonderzoek neemt een prominente plaats in bij het beleidsgericht onderzoek in Vlaanderen. Het is een wenselijke en vaak noodzakelijke aanvulling op de informatie die gehaald kan worden uit administratieve registers.*

*Via enquêtes kan men bijvoorbeeld feitelijke gegevens verzamelen bij een representatieve steekproef van het doelpubliek. Vaak wordt de techniek ook toegepast om inzicht in waarden, houdingen en gedragingen van personen of huishoudens te verwerven, om meningen en opvattingen van bedrijven te leren kennen, om naar de tevredenheid van gebruikers te polsen over verleende diensten of producten.*

*Sinds 1996 organiseert de administratie Planning en Statistiek een face-to-face enquête bij 1500 personen tussen 18 en 85 jaar, woonachtig in het Vlaamse Gewest of Nederlandstalige inwoners van het Brusselse Hoofdstedelijke Gewest. De bedoeling van dit onderzoek is culturele verschuivingen waar te nemen op gebied van waarden, houdingen en gedragingen bij de burgers en om uitspraken te verzamelen over beleidsopaties. Deze enquête wordt aan strenge kwaliteitsnormen onderworpen en kan aldus als basis dienen voor wetenschappelijk onderzoek.*

*De APS-survey van 2004 leverde 1.554 gevalideerde interviews op van 2.413 gecontacteerde Vlamingen. Dit komt neer op een respons van 64,4%, wat een behoorlijk resultaat is. Net als in 2002 werd - in de context van het International Social Survey Program (ISSP) - na het face-to-face interview ook een vragenlijst bij de respondenten achtergelaten met de vraag deze per post terug te sturen. Deze zogenaamde drop-off vragenlijst was uitgewerkt rond het thema burgerschap. 1.398 respondenten hebben de drop-off vragenlijst beantwoord. Dit komt neer op 90% van de gevalideerde face-to-face interviews of 58% van de gecontacteerde Vlamingen. Ook dat is een behoorlijk resultaat.*

*Begrijpelijk wordt wellicht de vraag gesteld of resultaten uit een peiling bij een beperkte groep wel kunnen worden doorgetrokken naar het 'totale universum' Vlamingen. Dit kan, maar dan onder bepaalde statistische voorwaarden. Allereerst moet de steekproef aselekt worden getrokken uit de doelpopulatie, wat er in principe op neer komt dat iedereen in deze populatie een berekenbare - in principe gelijke - kans moet hebben om getrokken te worden. Ten tweede moet de omvang van de steekproef voldoende groot zijn. Aan beide voorwaarden is zeker voldaan. De steekproef werd trapsgevijs getrokken. Eerst werd een aselekte trekking uitgevoerd op gemeenten en vervolgens een aselekte trekking van personen binnen de getrokken gemeenten. Deze laatste trekking gebeurt op basis van een personenbestand op het rijksregister. Een steekproef van om en rond de 1.500 waarnemingseenheden (of 1.554 effectief in 2004) is ook voldoende groot opdat schattingen van parameters in de populatie toelaatbaar zijn.*

*Om de twee jaar, nu al de vierde keer, worden de data van de APS-surveys ter beschikking gesteld van universitaire onderzoekscentra. Zij kunnen dat empirisch materiaal gebruiken om eigen onderzoeksvragen te beantwoorden. Die data-analyse laat eveneens toe te ontdekken welke informatie uit de survey kan worden gehaald.*

*Telkens opnieuw verrassen de onderzoekers ons met een interessant maatschappelijk discours en met stellingen die de politieke klasse tot nadenken stemmen. Ook in de editie 2005 komen zeer uiteenlopende thema's aan bod, wat wijst op de rijke bron aan data die de APS-survey wel vormt. We hopen met deze publicatie dan ook een breed publiek te bereiken.*

*De artikels zijn van een hoog kwalitatief niveau en geven daarmee aan dat het sociaal-wetenschappelijke onderzoek in Vlaanderen internationale vergelijkingen kan doorstaan.*

*Graag bedanken wij de auteurs, zowel uit de onderzoekscentra als uit de administratie van de Vlaamse gemeenschap, voor hun excellente bijdrage. Ook de verschillende reviewers die eerdere versies van de artikels hebben nagelezen en er met hun waardevolle opmerkingen voor gezorgd hebben dat de stellingen van de auteurs nog duidelijker verwoord werden, willen we bedanken. De externe reviewers voor deze editie waren Jef Breda, Joep de Hart, Edith de Leeuw, Wilfried Goossens, Peer Scheepers, Patrick Stouthuysen, Jef Van den Broeck en Enid Zwerts. Ten slotte nog een woordje van dank aan de cel Taaladvies van het ministerie van de Vlaamse Gemeenschap die enkele teksten hebben nagelezen op taal.*

*De Studiedag Vlaanderen gepeild anno 2005 gaat door onder de auspiciën van de minister bevoegd voor planning en statistiek, minister-president Yves Leterme, die we hierbij willen bedanken voor het ter beschikking stellen van de middelen voor het survey-onderzoek in opdracht van de Vlaamse regering.*

**Josée Lemaître**

Directeur-generaal

**Jan Pickery**

projectcoördinator

Administratie Planning en Statistiek

# Inhoudstafel

*De smalle toegang tot cultuur.  
Een empirische analyse van cultuurparticipatie  
en van de samenhang tussen sociale participatie  
en cultuurparticipatie* . . . . . 7

**Jan Claeys, Mark Elchardus & Dieter Vandebroeck**

*Etnocentrisme in Vlaanderen: opmars of afname?  
De evolutie van de perceptie van etnische  
deling tussen 1991 en 2007 en  
de relatie met institutioneel vertrouwen* . . . . . 37

**Bart Meuleman & Jaak Billiet**

*Wie is bezorgd over zijn privacy?  
Een analyse van de gevoeligheid voor privacy  
bij de Vlaming* . . . . . 61

**Vicky Storms & Geert Loosveldt**

*Burgerschap in Vlaanderen anno 2007  
De perceptie van de rol van de burger en  
de overheid in de wijk* . . . . . 87

**Ann Carton & Guy Pauwels**

*Koning Auto regent?  
Pondgedrag en attitudes tegenover aspecten  
van het mobiliteitsbeleid in Vlaanderen* . . . . . 131

**Jan Pickery**

*Een sociaal – cultureel uitstapje langs de  
gevels van nieuwe stedelijkheid, van Mitaan  
naar Bandhoven, van Bandhoven naar Chicago  
en terug naar Bandhoven* . . . . . 163

**Hendrik Van Geel**

*Vlamingen met een handicap of langdurige  
gezondheidsproblemen.  
Integratie in sociale netwerken en publieke  
opinie over inclusie* . . . . . 205

**Jan Verbelen**



## EEN EMPIRISCHE ANALYSE VAN CULTUURPARTICIPATIE EN VAN DE SAMENHANG TUSSEN SOCIALE PARTICIPATIE EN CULTUURPARTICIPATIE

**Jan Claeyns, Mark Elchardus & Dieter Vandebroeck**

Onderzoeksgroep TOR – Vakgroep Sociologie  
Vrije Universiteit Brussel

### **Samenvatting**

Deze bijdrage behandelt twee hoofdvragen. Ten eerste, heeft sociale participatie een effect op cultuurparticipatie? Ten tweede, heeft cultuurparticipatie effecten op individuele mens- en maatschappijbeelden? In de analyse wordt gebruik gemaakt van de *surveys* van de Administratie Planning en Statistiek (APS) van 1999, 2001, 2003 en 2004. Dit laat tevens toe de evolutie van cultuurparticipatie tussen 1999 en 2004 te bekijken.

Slechts 3 à 4% van de volwassen bevolking participeert regelmatig (maandelijks of meer) aan zogeheten “hogere” of “legitieme” cultuur. Grote groepen van de bevolking, twee derde tot 86%, bezochten nooit een opvoering van theater, opera of ballet. Daarenboven vinden we aanwijzingen dat die bijzonder kleine mate van participatie van 2001 tot 2004 een verdere daling vertoont. Vooral socialiserende instellingen (school, ouderlijk gezin, massamedia) beïnvloeden de cultuurparticipatie.

Beide onderzoeksvragen worden bevestigend geantwoord. De participatie aan verenigingen met een sociaal-cultureel karakter gaat gepaard met een hogere graad van cultuurparticipatie. Controlerend voor een aantal andere mogelijke invloeden, blijkt “legitieme” cultuurparticipatie daarenboven gepaard te gaan met grotere verdraagzaamheid.



## Inleiding

In deze bijdrage beantwoorden we twee centrale onderzoeksvragen. Ten eerste, heeft sociale participatie een effect op cultuurparticipatie? Ten tweede, heeft cultuurparticipatie effecten op de individuele mens- en maatschappijbeelden? Binnen de krijtlijnen die door deze twee vragen worden uitgezet, nemen we bovendien de ontwikkeling van deze cultuurparticipatie over de tijd onder de loep en plaatsen we enkele methodologische kanttekeningen bij de recente aandacht voor de vermeende 'omnivorisering' van cultuurparticipatie. Vooraleer we de aanpak van de analyse verder verduidelijken, is het nuttig te specificeren wat hier precies onder "effect" wordt verstaan. Aangezien het om niet-experimenteel onderzoek gaat, kan causaliteit niet worden aangetoond. "Effect" betekent hier derhalve een verband dat blijft bestaan, ook na controle voor de invloed van mogelijke verklaringen voor dat verband. Als na dergelijke controles het verband verdwijnt, kunnen we vrij zeker zijn dat er geen effect is van de ene op de andere beschouwde variabele. Verdwijnt dat verband niet, dan is zo'n effect plausibel en kan het, mits de nodige voorzichtigheid, worden gebruikt bij het opzetten en evalueren van beleid.

Om de geformuleerde onderzoeksvragen te beantwoorden maken we gebruik van de surveys van de Administratie Planning en Statistiek (APS) van de Vlaamse Gemeenschap die werden uitgevoerd in 1999, 2001, 2003 en 2004. Voor elk van die meetpunten onderzochten we de volwassen Vlaamse bevolking tussen de 18 en 75 jaar. Aldus worden onze bevindingen op vier verschillende datapunten getoetst, wat het risico op verkeerde interpretaties ten gevolge van de onvermijdelijke steekproeffluctuaties sterk reduceert. Tevens laat deze aanpak toe van, weliswaar heel voorzichtig, uitspraken te doen over de evolutie van het participatiegedrag van de Vlamingen in de periode van 1999 tot 2004.

We behandelen eerst de wijze waarop cultuurparticipatie werd gemeten (sectie 1). Het meten van de andere geconstrueerde variabelen (o.a. sociale participatie, mediavorkeur) wordt beschreven in de bijlage. In secties 2 en 3 worden respectievelijk de twee centrale onderzoeksvragen behandeld, waarbij de aandacht gaat naar de maatschappelijke en wetenschappelijke relevantie van die vragen en naar de in de APS-surveys beschikbare empirische evidentie.

## 1. | Cultuurparticipatie gemeten: smalle en brede cultuur

### 1.1. | De structuur van de cultuurparticipatie

In de vier gebruikte APS-surveys vond een uitvoerige bevraging plaats van de vrijetijdsbesteding van de Vlaming. Om uit deze waaier van activiteiten een eenduidige indicator van cultuurparticipatie te distilleren, maakten we gebruik van een principale componentenanalyse. Na een exploratieve analyse opteerden we voor een oblieke rotatie omdat er zich, zoals vooropgesteld door de these van de culturele omni-vorisering (Peterson & Simkus, 1992; Peterson & Kern, 1996; Van Eijck & Bargeman, 2004) en reeds vastgesteld in eerdere analyses van de APS-gegevens (Glorieux & Moens, 2002; Laermans & Vander Stichele, 2004), twee verschillende, maar verwante dimensies bleken af te tekenen. De verschillende vormen van cultuurdeelname blijken twee dimensies te omvatten, waarbij de ene de meer “legitieme”, “hoge”, “elitaire”, “gecanoniseerde” vormen van cultuurbeleving, de andere de meer “volkse”, “gewone”, “populaire” vormen vat (zie tabel 1). De componentcorrelaties voor de vier meetpunten lijken in ieder geval op een matige samenhang tussen beide dimensies te wijzen. Tot de eerste soort van cultuurparticipatie behoren het bijwonen van opvoeringen van klassieke muziek en van balletvoorstellingen, het bezoek aan de opera, het bezoek van musea en galerijen. Tot de tweede soort behoren bioscoopbezoek, het bijwonen van festivals van jazz of rockmuziek, het bijwonen van sportwedstrijden, maar ook het bezoek aan de bibliotheek dat blijkbaar meer tot de “populaire” dan de “elitaire” cultuurvormen is gaan behoren. Het gevonden onderscheid is inmiddels vertrouwd, de problemen om de onderscheiden soorten cultuurparticipatie een gepaste naam te geven, zonder al te veel ongewenste connotaties, zijn dat eveneens. Het lijkt ons voorbarig een naam te geven die een inhoudelijk onderscheid tussen de dimensies suggereert. We zullen daarom, zo neutraal en sociologisch mogelijk, spreken van de “smalle cultuur” die een klein deel van de bevolking bereikt (de eerste dimensie) en de “brede cultuur” die een groter, breder deel van de bevolking bereikt (de tweede dimensie)<sup>2</sup>.

Allereerst valt op dat de vrijetijdsbesteding en de cultuurparticipatie, in tegenstelling tot wat heel wat postmoderne auteurs beweren geen ruimte van turbulente *flux* is, waarin de individuen op een strikt individuele manier *bricoleren*. In het gedrag tekenen zich daarentegen duidelijke structuren af en worden verschillende soorten cultuurparticipatie vrij netjes van elkaar gescheiden. Vlamingen kiezen op de

1. Aangezien de bevraagde items omtrent vrijetijdsbesteding niet identiek zijn over de verschillende meetpunten heen, werden een aantal items samengevoegd of geweerd, dit teneinde enige vergelijkbaarheid over de verschillende jaren te bekomen. Zo sneuvelden bijvoorbeeld uit de survey van 1999 de items omtrent het bezoeken van een archeologische site en een multimediaspektakel. Bij de selectie van de items hanteerden we tevens als criterium dat de activiteit zich buitenshuis afspeelt. Waar in de bevraging een onderscheid werd gehanteerd tussen amateur- en professionele producties, of tussen activiteiten die in het binnen- of buitenland plaatsvonden, werden deze categorieën voor de principale componentenanalyse samengevoegd. We verwijzen de lezer naar de bijlage voor een meer gedetailleerde bespreking.
2. Dezelfde factoranalyse werd herhaald voor de vier verschillende meetpunten, waarbij we de gehanteerde items zo identiek mogelijk trachtten te houden om een vergelijking tussen de surveys toe te laten. De factorladingen maken duidelijk dat de gevonden tweedeling zich voor de opeenvolgende surveys handhaaft.

markt van cultuur niet à la carte. Niet enkel is een samenhang tussen de culturele activiteiten te onderscheiden -zo zullen mensen die regelmatig een theaterzaal binnenstappen doorgaans ook geregeld een museum of tentoonstelling aandoen- bovendien krijgt de mate van deelname, zoals we straks zullen zien (sectie 2.1), sterk vorm door een aantal determinanten van sociale of collectieve aard. Op geen van de vier meetpunten blijkt er sprake te zijn van een gedestructureerde of gefragmenteerde vrijetijdsbesteding. Van een individualisering van smaak en preferenties is dus eigenlijk geen sprake. Het is misschien mogelijk dat op de lange termijn de cultuurconsumptie en de vrijetijdsbesteding meer geïndividualiseerd werden (hoewel dat volgens ons nog niet overtuigend werd aangetoond), maar zij kunnen op dit ogenblik zeker niet als geïndividualiseerde praktijken worden beschouwd, noch in de zin van het toevallig samenvoegen van activiteiten (het kiezen à la carte), noch in de zin van een individuele keuze die zich los van collectieve, sociale kenmerken en invloeden voltrekt. Op basis van de APS-gegevens van 1999 kwamen Glorieux en Moens (2002) al eerder tot hetzelfde besluit.

TABEL 1

Factorladingen cultuurparticipatie APS 1999 (N=1467), 2001 (N=1347), 2003 (N=1337) en 2004 (N=1430) (PCA – Oblique rotatie – Structuurmatrix)

	APS1999		APS2001		APS2003		APS2004	
	Smal	Breed	Smal	Breed	Smal	Breed	Smal	Breed
Klassiek concert/festival	<b>0,618</b>	-0,025	<b>0,781</b>	0,173	<b>0,774</b>	0,236	<b>0,726</b>	0,105
Museum, tentoonstelling of galerij	<b>0,763</b>	0,244	<b>0,728</b>	0,371	<b>0,683</b>	0,448	<b>0,712</b>	0,388
Opera	<b>0,764</b>	0,011	<b>0,698</b>	-0,110	<b>0,705</b>	-0,169	<b>0,648</b>	-0,151
Gebouw / Monument	<b>0,758</b>	0,233	<b>0,665</b>	0,363	<b>0,641</b>	0,424	<b>0,647</b>	0,367
Theater	<b>0,691</b>	0,304	<b>0,674</b>	0,336	<b>0,562</b>	0,441	<b>0,622</b>	0,328
Ballet of dans	<b>0,671</b>	0,338	<b>0,638</b>	0,047	<b>0,631</b>	0,142	<b>0,610</b>	0,012
Bioscoop	0,286	<b>0,768</b>	0,252	<b>0,771</b>	0,324	<b>0,682</b>	0,282	<b>0,709</b>
Concert/festival (jazz, blues, rock, folk)	0,312	<b>0,716</b>	0,491	<b>0,592</b>	0,401	<b>0,623</b>	0,502	<b>0,514</b>
Naar sportwedstrijd gaan kijken	-0,078	<b>0,593</b>	-0,059	<b>0,533</b>	-0,143	<b>0,527</b>	-0,141	<b>0,453</b>
Bibliotheek	0,467	<b>0,530</b>	0,379	<b>0,588</b>	0,287	<b>0,501</b>	0,306	<b>0,628</b>
<i>Eigenwaarde</i>	3,683	1,438	3,652	1,304	3,378	1,234	3,361	1,185
<i>Component-correlaties (r)</i>	0,236		0,229		0,241		0,190	

Bij nader toezien dienen wel vragen gesteld bij de wijze waarop *brede* cultuurparticipatie op basis van de APS-gegevens kan worden gemeten. Dat gebeurt op basis van een beperkt aantal indicatoren (bioscoop, concert/festival, sportwedstrijd en bibliotheek). Het bijwonen van een concert/festival van populaire muziek, bioscoop en, in mindere mate, van sportwedstrijden is vrij sterk leeftijdsgebonden en veeleer kenmerkend voor jongeren. In recent Nederlands onderzoek van Van Eijck en

Bargeman (2004), dat soortgelijke indicatoren van populaire cultuur hanteert, wordt de sterke band tussen de aldus gemeten brede cultuur en leeftijd toegeschreven aan generationale verschillen in socialisatie. De culturele socialisatie van de jongeren zou hen in grotere mate richten op de vormen van brede, populaire cultuur. Die verklaring klinkt plausibel en kan overigens theoretisch worden onderbouwd, maar de APS-maat voor brede cultuur lijkt ons onvoldoende valide om ze te schragen. Door het kleine aantal items krijgen cultuurvormen die sterk leeftijdsgebonden zijn (bijvoorbeeld de concerten populaire muziek) immers een groot gewicht in de maat van brede cultuur waardoor er een ten dele artificiële relatie kan ontstaan tussen de leeftijd en die vormen van cultuurparticipatie. Dat risico lijkt ons alleszins voldoende groot om af te zien van het gebruik van de APS-maat van brede cultuur. Wil men de brede cultuurparticipatie meten, dan zal moeten worden gewerkt aan een maat die uitgebreider is en het gevaar van een ingebouwde of artificiële relatie met jongeren- en adolescentencultuur zoveel mogelijk vermijdt. Overigens maakt de bijzonder sterke relatie tussen de leeftijd en de brede cultuur zoals hier gemeten, elke verdere analyse oninteressant (zie tabel 2). De correlatie tussen leeftijd en brede cultuurparticipatie ligt op de vier meetpunten tussen de 0,45 en de 0,58. Na controle voor dit leeftijdseffect blijken alle mogelijke andere determinanten van 'brede' cultuurparticipatie statistisch niet significant. Ook dit suggereert dat het hier gaat om een deficiënte maat<sup>3</sup>.

TABEL 2

**Samenhang leeftijd en modi van cultuurparticipatie (Pearson's R)**

		APS1999 (N = 1526)		APS2001 (N = 1347)		APS2003 (N = 1337)		APS2004 (N = 1430)	
		Smal	Breed	Smal	Breed	Smal	Breed	Smal	Breed
Leeftijd	R	-0,027	-0,584	-0,014	-0,554	-0,047	-0,451	-0,077	-0,507
	P	(n.s)	***	(n.s.)	***	(n.s.)	***	**	***

\* : p < .05 \*\* : p < .01 \*\*\* : p < .001 n.s. : niet-significante waarde

We besloten daarom verder te werken met enkel de maat voor smalle cultuurparticipatie. Tabel 3 geeft de resultaten weer van een nieuwe principale componentenanalyse waarin enkel de indicatoren voor smalle cultuurparticipatie werden weerhouden. Opnieuw bekomen we voor de verschillende meetpunten oplossingen die onderling heel sterk op elkaar gelijken. De factorscores die resulteerden uit deze analyses weerhielden we als indicatoren van smalle cultuurparticipatie.

3. Analyses die gebruik maakten van APS-gegevens om de stellingen van de omnivoriteit te toetsen (Glorieux & Moens, 2002; Laermans & Vander Stichele, 2004) zouden in het licht van deze vaststelling moeten worden herbekeken omdat een maat van brede cultuur die zo sterk aan de leeftijd van de participanten gebonden is onvermijdelijk leidt naar de conclusie dat de jongere generaties meer 'omnivoor' zijn.

TABEL 3

Factorladingen smalle cultuurparticipatie APS 1999 (N=1486), 2001 (N=1351), 2003 (N=1339) en 2004 (N=1430) (PCA)

	APS1999	APS2001	APS2003	APS2004
Museum, tentoonstelling of galerij	0,776	0,782	0,767	0,780
Gebouw of monument	0,775	0,729	0,727	0,722
Klassiek concert/festival	0,596	0,761	0,721	0,698
Opera	0,742	0,646	0,596	0,583
Theater	0,717	0,710	0,648	0,668
Dans of ballet	0,688	0,606	0,614	0,577
<i>Eigenwaarde</i>	<i>3,096</i>	<i>3,012</i>	<i>2,788</i>	<i>2,736</i>

## 1.2. | De omvang van de cultuurparticipatie

Als we de participatiecijfers in tabel 4 bekijken, valt allereerst op dat de term smalle cultuurparticipatie juist gekozen is.<sup>4</sup> De deelname aan de cultuurvormen die in deze dimensie zijn opgenomen, is uitermate gering. Afhankelijk van het meetpunt verklaart 67 tot 86% van de bevolking nooit naar een klassiek concert te zijn geweest. 43 tot 69% zag nooit theater. 67 tot 88% ging nooit naar een ballet- of dansvoorstelling. De percentages die dit maandelijks of frequenter doen variëren voor ballet en dans van 0,1 tot 3,6%; voor opera van 0,3 tot 0,8%; voor theater van 0,6 tot 2,1%. De fluctuaties in de percentages van het ene tot het andere meetpunt zijn mede een direct gevolg van veranderingen in de vraagstelling. In 2001, 2003 en 2004 werd immers in de vraag zélf rechtstreeks naar de cultuurparticipatie ‘in het afgelopen jaar’ verwezen, terwijl in 1999 naar de participatie ‘tout court’ werd gevraagd. In plaats van vijf antwoordmogelijkheden, zoals voor de laatste drie meetpunten, beschikten de respondenten in 1999 daardoor over zeven antwoordcategorieën, waaronder de mogelijkheid om ‘ooit’ te antwoorden. Dat deze categorie door een aanzienlijk deel van de respondenten werd gekozen, biedt mogelijk een verklaring voor de relatief lage percentages in de ‘nooit’-categorie voor 1999. Of deze keuze vanuit sociale wenselijkheid is gemotiveerd of een weerspiegeling biedt van het daadwerkelijke participatiegedrag, laten we hier noodgedwongen in het midden. Het leek ons echter niet gerechtvaardigd om voor dit meetpunt de ‘nooit’- en ‘ooit’-categorieën samen te nemen en we opteerden er dan ook voor om deze laatste bij de categorie ‘minstens éénmaal per jaar’ onder te brengen.<sup>5</sup> Door deze verschillen in verwoording van de vraag en de aangeboden antwoordcategorieën dient dus zeer voorzichtig te worden omgesprongen met uitspraken over de evolutie van de cultuurdeelname, zeker voor de eerste drie meetpunten. Toch zien we ook bij een identieke vraagstelling, zoals voor de meetpunten van 2003 en 2004, een niet onbelangrijke procentuele afname. Het verdient krachtige aanbeveling in de toekomst over te stappen op een meer gestandaardiseerde wijze van

4. Voor de overzichtelijkheid worden in deze tabel enkel de antwoordcategorieën ‘nooit’ en maandelijks of meer’ gepresenteerd. In de verdere multivariate analyses wordt echter wel gebruik gemaakt van de factorschalen die op basis van alle antwoordcategorieën werden geconstrueerd.

5. Voor een overzicht van de hercoderingen die werden doorgevoerd om de vier meetpunten beter op elkaar af te stemmen, verwijzen we naar de appendix, sectie 6.1.

TABEL 4  
Cultuurparticipatie in Vlaanderen in 1999 (N = 1335), 2001 (N = 1341) en 2004 (N = 1432) (%)

	AP51999		AP52001		AP52003		AP52004	
	Nooit	Maandelijks of meer	Nooit	Maandelijks of meer	Nooit	Maandelijks of meer	Nooit	Maandelijks of meer
Museum, tentoonstelling of galerij	23,6	3,1	42,6	3,8	46,6	3,4	53,4	2,5
Ballet of dans	38,7	1,0			60,6	0,9	64,5	0,6
	66,6	0,6	84,1	0,7	84,0	0,2	87,2	3,6
	70,9	0,5			84,9	0,1	87,3	3,5
Gebouwen of monumenten	21,4	2,9	42,6	3,8	38,5	3,3	44,4	2,4
	27,9	1,7						
Opera	67,8	0,8	89,7	0,4	90,2	0,5	92,3	0,3
	77,1	0,4						
Theater	42,5	1,3	44,7	1,2	63,7	2,1	67,6	1,3
	35,8	1,1			60,3	0,7	66,6	0,6
Klassiek concert/festival	85,5	0,2	67,3	2,3	65,2	2,5	68,2	2,0
<b>Gemiddelde Participatie</b>	<b>50,7</b>	<b>1,2</b>	<b>61,8</b>	<b>2,0</b>	<b>66,0</b>	<b>1,5</b>	<b>70,2</b>	<b>1,9</b>

meting. De bestaande fluctuaties doen echter geen afbreuk aan de vaststelling dat de participatie aan de smalle cultuur inderdaad bijzonder gering is.

In tabel 4 werden de verschillende vormen van smalle cultuurparticipatie, ondanks de fluctuerende vraagstelling, zo consistent en vergelijkbaar mogelijk voorgesteld. Daarbij blijkt dat zich voor het merendeel van de onderscheiden cultuurvormen over de tijd, van 1999 tot 2004, een afname van de participatie aftekent. Deze afname blijkt zich vooral tussen 2001 en 2004 voor te doen. We schatten het aantal regelmatige cultuurparticipanten (maandelijks *minstens één* deelname aan een culturele activiteit) in 2001 op 4,0% en in 2004 op 2,7 %. Met dergelijke vaststellingen dient echter zeer voorzichtig te worden omgesprongen. Er is enerzijds de niet-consistente vraagstelling in de APS-surveys, anderzijds de mogelijkheid van steekproeffluctuatie. Het is niet denkbeeldig dat in sommige jaren de hoger opgeleiden sterker oververtegenwoordigd zijn dan in andere jaren, wat de schatting van de cultuurparticipatie kan beïnvloeden. Verder (sectie 2.2) schatten we de trend op een manier die de invloed van inconsistente metingen en steekproeffluctuaties minimaliseert. Dan zal het mogelijk zijn een gebeurlijke trend met meer vertrouwen te beoordelen.

Binnen de smalle cultuurparticipatie tekent zich bovendien nog een duidelijke participatiehiërarchie af. Zo blijkt bijvoorbeeld de opera op basis van de bezoekfrequenties tot de minst beoefende activiteiten te behoren, op de voet gevolgd door ballet- of dansvoorstellingen. Het bezoek aan musea, tentoonstellingen of galerijen neemt een intermediaire positie in. Afhankelijk van het meetpunt heeft 24 tot 53% van de respondenten dat nog nooit in het binnenland gedaan. De meest toegankelijke vorm van cultuurparticipatie blijkt het bezoek aan historische gebouwen of monumenten te zijn. Op drie van de vier meetpunten deed 38 à 44% dat nog nooit.

## 2. | Sociale participatie en cultuurparticipatie

### 2.1. | Cultuurparticipatie verklaren: de rol van het sociaal-culturele veld

Bij Bourdieu (& Passeron, 1964, 1979) worden de aard en de frequentie van de cultuurparticipatie grotendeels verklaard op basis van de primaire socialisatie in het gezin. Het onderwijs versterkt volgens hem vooral de invloed van het gezin, met het gevolg dat de invloed van de school zich niet of slechts in geringe mate als onafhankelijk naast die van het gezin kan manifesteren. Mettertijd is binnen de sociologie de aandacht voor andere invloeden toegenomen. Het effect van sociale en sociaal-culturele participatie op culturele voorkeuren werd in Vlaanderen reeds onderzocht. Stevens (2002) bekeek de invloed van middenveldparticipatie op de smaakvoorkeuren van jongeren uit het secundair onderwijs. In vergelijking met de primaire socialisatie die gezin en onderwijs verzorgen, blijkt het verenigingsleven een significante, maar eerder zwakke invloed uit te oefenen op de individuele smaak. Bij de structurering van de smaak blijkt nog altijd de 'law of primacy' te gelden: ervaringen die vroeg in het

leven worden opgedaan wegen het zwaarst door bij het bepalen van de latere keuzes in cultuurconsumptie en –participatie. Nagel (2003) weegt, gebruik makend van retrospectieve longitudinale data, de invloed van gezin en school tegen elkaar af. Zij bevestigt het belang dat Bourdieu aan het ouderlijke milieu hecht, maar stelt tevens een invloed van de school vast. Over de levensloop blijkt de invloed van het gezin trouwens af te nemen, die van het genoten onderwijs toe te nemen. Het is dus best mogelijk dat andere invloeden dan het milieu van herkomst in de loop van het leven belangrijker worden. Verschillende auteurs richten de aandacht op de sociale netwerken waarin de mensen zich bevinden. Hoe heterogener de sociale samenstelling van het milieu waarin een individu zich beweegt, hoe breder zijn kennis van bepaalde vormen van cultuur volgens hen moet zijn, wil dat individu zich in die verschillende milieus kunnen handhaven (zie o.a. Erickson, 1996; Relish, 1997; Warde & Tampubolon, 2002). De sociologische lens wordt op die manier geopend om ook indicatoren van *sociale participatie* te betrekken bij de studie van cultuurparticipatie. Het is die wetenschapsinterne ontwikkeling die aan de basis ligt van onze eerste onderzoeksvraag. Deze sluit tevens aan bij aan de gang zijnde maatschappelijke discussie over de relatie tussen het sociaal-culturele werk, dikwijls verbonden aan het verenigingsleven, en de kunstsector. Is het verdelen van de subsidies tussen kunst en de sociaal-culturele sector een zero-sum game, waarbij de ene wint wat de andere verliest, of zijn die twee cultuursectoren verbonden op een manier die synergie mogelijk maakt?

Het is binnen de krijtlijnen van de ‘sociale netwerk-these’ dat de eerste onderzoeksvraag zich aftekent. Wat we willen weten is of het Vlaamse verenigingsleven al dan niet een ‘autonoom milieu’ vormt (Stevens, 2002: 7) waarin bepaalde culturele voorkeuren, gewoonten en praktijken vorm krijgen, los van de invloed van gezin, onderwijs en andere invloeden. We onderscheiden twee vormen van sociale participatie: enerzijds participatie in een brede waaier van verenigen met een sociaal-cultureel karakter (gepensioneerdenverenigingen, vrouwenbewegingen, vredesbewegingen...), anderzijds participatie aan verenigingen die verbonden zijn aan sportclubs en plaatselijke cafés<sup>6</sup>. Beide maten werden met behulp van een princals-analyse geconstrueerd en geven niet enkel de *breedte* (aantal verenigingen) maar ook de *diepte* (aard van het lidmaatschap, namelijk passief, actief of bestuurslid) van de participatie weer.

Om met enige plausibiliteit van een effect van sociale participatie op cultuurparticipatie te kunnen spreken, dient uiteraard te worden nagegaan of de samenhang tussen die twee vormen van participatie blijft bestaan nadat wordt gecontroleerd voor andere factoren die zowel met sociale als met culturele participatie kunnen samenhangen. Daarbij dienden we uiteraard rekening te houden met de beschikbaarheid van gegevens in de APS-databanken. We controleerden onder meer voor de invloed van de leeftijd<sup>7</sup>, het geslacht van de respondenten en de socio-professionele status van hun

6. De motivatie van deze keuze voor een dichotomie in de sociale participatie vindt de lezer in de bijlage.

7. Leeftijd voegen we in als een categorische variabele met zes klassen waarbij de categorie 46-55 jaar als referentiepunt fungeert.



vader<sup>8</sup>, het inkomen<sup>9</sup> en de eigen socio-professionele status<sup>10</sup>. Verder werden controles ingevoerd voor het opleidingspeil<sup>11</sup> en het gebruik van moderne massamedia, in het bijzonder de televisie. Om de invloed van de media te achterhalen, hanteerden we twee verschillende veranderlijken. Ten eerste construeerden we met behulp van principals-analyse een continue maat die de voorkeur voor televisiezenders meet. Hoge, positieve scores op deze maat staan gelijk aan een 'cultureel correcte' voorkeur voor zenders als Canvas en Arte, terwijl hoge, negatieve scores een voorliefde voor sterk commercieel georiënteerde televisiezenders als Kanaal2 en VT4 uitdrukken. Om ook een maat te hebben die de *intensiteit van de blootstelling* aan de media meet, construeerden we een veranderlijke die het gemiddelde aantal uren meet die een gegeven respondent per dag voor de beeldbuis doorbrengt.

Tabel 5 presenteert de resultaten van de lineaire regressies voor onze vier meetpunten. Eén veranderlijke werd uit deze uiteindelijke modellen geweerd, namelijk de socio-professionele status van de respondent. Deze variabele bleek significante verschillen in de cultuurparticipatie aan te tonen tussen de bedienden en arbeiders en dit voor de vier meetpunten, maar als deze aan het model werd toegevoegd, daalde het aantal respondenten gevoelig en kwam de representativiteit in het gedrang. Voor de vier meetpunten namen we telkens een daling waar van respectievelijk 1094 naar 992, van 1155 naar 704, van 1184 naar 722 en van 1296 naar 799. Daarenboven zorgde de simultane aanwezigheid in het model van de socio-professionele status van de vader, de socio-professionele status van de respondent en het onderwijspeil van de respondent voor lichte multicollineariteit. Daarom werd beslist verder te werken zonder deze variabele. Zijn statistische significantie kan immers slechts voor een sterk gereduceerde en daarom waarschijnlijk niet representatieve steekproef worden aangetoond en dan nog in een model dat lijdt aan (lichte) multicollineariteit.

Op basis van de vermelde, beperkte reeks variabelen, kan de smalle cultuurparticipatie op de vier datapunten voor bij de 26 à 34% worden verklaard. Dat is een aanzienlijke proportie verklaarde variabele die nogmaals, en inmiddels ten overvloede, bevestigt dat cultuurparticipatie sterk aan sociale determinanten gebonden is. De interpretatie van de modellen wordt enigszins bemoeilijkt omdat niet alle variabelen

- 
8. De socio-professionele status van de vader werd opgesplitst in drie categorieën: de arbeiders, de zelfstandigen en de bedienden. De vrije beroepen en de ondernemers werden ter wille van hun geringe aantal bij de bediendecategorie ondergebracht. Deze keuze laat zich rechtvaardigen op basis van hun daadwerkelijk participatieprofiel dat veel dichter bij laatstgenoemde groep aansluit dan bij de arbeiders of de zelfstandigen. Ook deze veranderlijke werd herleid tot twee dummy-variabelen waarbij de arbeiders als referentiecategorie dienen.
  9. Inkomen wordt geoperationaliseerd als het netto maandelijkse gezinsinkomen en bestaat uit drie categorieën: een inkomen onder de 1 000 euro/ 40.000 BEF per maand; een inkomen *tussen* de 40.000 en de 80.000 BEF (1 000 euro - 2 000 euro) per maand en een inkomen dat zich boven de grens van de 80.000 BEF per maand bevindt. Een inkomen van meer dan 80.000 BEF (2 000 euro) namen we als referentiecategorie.
  10. Net zoals voor de socio-professionele status van de vader splitsten we de socio-professionele status van de respondent op in drie categorieën: de arbeiders, de bedienden en de zelfstandigen. Ook hier maakten we twee dummy-variabelen aan en gelden de arbeiders als referentiecategorie.
  11. Het onderwijspeil werd geoperationaliseerd op basis van het hoogst behaalde diploma. De veranderlijke bestaat uit zes categorieën gaande van geen of lager onderwijs tot hoger onderwijs, zowel niet-universitair als universitair. Om het specifieke effect van onderwijsvorm te achterhalen, hercodeerden we deze veranderlijke naar vijf dummy's waarbij respondenten zonder of met enkel lager formeel onderwijs als referentiecategorie dienden.

TABEL 5

Lineaire regressie van achtergrondkenmerken en sociale participatiematen op smalle cultuurparticipatie voor 1999 (N = 924), 2001 (N = 1028), 2003 (N = 1184) en 2004 (N = 1074)

	APS1999			APS2001			APS2003			APS2004		
	B	Beta	p	B	Beta	p	B	Beta	p	B	Beta	p <sub>s</sub>
<i>Constante</i>	-0,127		***	-0,260		*	-0,331		**	-0,479		***
<i>Geslacht (ref: man)</i>	0,127	0,067	*	0,076	0,037	(n.s.)	0,173	0,087	**	0,059	0,031	(n.s.)
<i>Leeftijd (ref: 46 tot 54 jaar)</i>												
18 tot 25 jaar	-0,399	-0,038	**	-0,198	-0,050	(n.s.)	-0,273	-0,070	*	-0,218	-0,050	(n.s.)
26 tot 35 jaar	-0,319	-0,136	***	-0,174	-0,069	*	-0,283	-0,111	**	-0,192	-0,078	*
36 tot 45 jaar	-0,279	-0,124	***	-0,092	-0,038	(n.s.)	-0,217	-0,090	**	-0,066	-0,029	(n.s.)
55 tot 65 jaar	0,198	0,078	*	0,028	0,010	(n.s.)	0,014	0,005	(n.s.)	0,195	0,075	*
+ 65 jaar	0,081	0,030	(n.s.)	-0,044	-0,016	(n.s.)	-0,087	-0,030	(n.s.)	0,029	0,011	(n.s.)
<i>Prof. statuut vader (ref: arbeider)</i>												
Vader bediende	0,271	0,121	***	0,238	0,104	***	0,304	0,148	***	0,214	0,105	***
Vader zelfstandige	0,099	0,038	(n.s.)	0,263	0,090	**	0,192	0,058	*	0,177	0,060	*
<i>Onderwijsniveau (ref: lager of geen onderwijs)</i>												
-Lager T/BSO	0,095	0,039	(n.s.)	0,016	0,006	(n.s.)	0,160	0,061	*	0,183	0,071	*
-Lager ASO	-0,030	-0,008	(n.s.)	0,118	0,025	(n.s.)	0,280	0,062	*	0,312	0,066	*
-Hoger T/BSO	0,156	0,067	(n.s.)	0,343	0,137	***	0,296	0,124	**	0,385	0,170	***
-Hoger ASO	0,522	0,167	***	0,445	0,136	***	0,297	0,081	*	0,486	0,148	***
-Hoger onderwijs	0,925	0,405	***	0,759	0,316	***	0,833	0,388	***	0,924	0,410	***
<i>Inkomen (ref: &gt; 2000 euro/80 000 Bef)</i>												
- Minder dan 1000 euro/40 000Bef	-0,545	-0,193	***	0,030	0,010	(n.s.)	/	/	/	-0,217	-0,066	*
- Tussen 40 000Bef en 80 000Bef	-0,179	-0,093	**	0,050	0,024	(n.s.)	/	/	/	-0,101	-0,050	(n.s.)
<i>Aantal uren TV per dag</i>												
Mediavoorkeuren	-0,051	-0,108	***	-0,041	-0,063	*	-0,062	-0,101	***	/	/	/
Sociaal-culturele participatie	0,006	0,006	(n.s.)	0,139	0,138	***	/	/	/	/	/	/
Participatie aan sport- en caf�everenigingen	0,153	0,166	***	0,299	0,287	***	0,237	0,249	***	0,248	0,252	***
<i>R<sup>2</sup></i>	-0,041	-0,045	(n.s.)	-0,007	-0,007	(n.s.)	-0,008	-0,008	(n.s.)	0,022	0,025	(n.s.)
	<b>0,345</b>			<b>0,327</b>			<b>0,285</b>			<b>0,263</b>		

\*: p < .05 \*\* : p < .01 \*\*\* : p < .001 n.s. : niet-significante waarde

op alle meetpunten beschikbaar zijn. Toch tekenen zich een aantal duidelijke conclusies af. Een aantal variabelen laten hun invloed consistent op de vier meetpunten gelden. Dat is het geval voor het onderwijsniveau, de participatie aan het sociaal-culturele verenigingsleven en de professionele status van de vader. Het gemiddeld aantal uren televisie dat per dag wordt gekeken, is beschikbaar op drie van de vier meetpunten en heeft op die drie meetpunten een consistent effect.

Geslacht blijkt verbazend genoeg een geringe of zelfs onbetekenende invloed te hebben op de cultuurparticipatie. Dit ligt niet in de lijn van veel van de bestaande onderzoeksliteratuur. Van vrouwen wordt geregeld vastgesteld dat zij in iets grotere mate deelnemen aan culturele evenementen. In de sociologische literatuur, waar genderverschillen nu al geruime tijd bijzonder veel aandacht krijgen, wordt druk gespeculeerd over de oorzaken van dat verschil (zie onder meer Bihagen en Katz-Gerro 2000; Kane, 2004; Collins, 1992). Dat genderverschil blijkt, op drie van de vier meetpunten, echter te verdwijnen van zodra wordt gecontroleerd voor de andere variabelen in het model. Ook voor leeftijd worden geen consistent significante of sterke statistische invloeden gevonden.

Eén van de weinige factoren waarover haast alle sociologen het eens zijn, namelijk het onderwijspeil, komt ook uit deze analyse als belangrijk naar voor (zie ook Bourdieu & Passeron, 1964; Bourdieu, 1979; Maas, 1991; Kirchberg, 1996; Glorieux & Moens, 2002; Stevens, 2002; Laermans & Vander Stichele, 2004; van Eijck & Bargeman, 2004). Daarbij blijkt dat pas vanaf hoger algemeen secundair onderwijs een effect op cultuurparticipatie merkbaar wordt. Mensen die hoger algemeen secundair volgden, participeren ook meer dan degenen die hoger technisch of beroepssecundair liepen. Onder degenen die hoger, dus post-secundair onderwijs volgden, is de cultuurparticipatie veel groter dan voor de andere onderwijsniveaus. De smalle cultuurparticipatie blijkt toch sterk een zaak voor hogeschoolden.

Over de redenen *waarom* opleiding zo een sterke impact heeft op de cultuurparticipatie bestaat weinig consensus. Aanhangers van de 'informatieverwerkings-theorie' (Bourdieu, 1969; Ganzeboom, 1989) stellen dat culturele artefacten (schilderijen, beeldhouwwerken, klassieke muziekstukken) steeds gecodeerde bronnen van informatie zijn, waarvoor men de sleutels moet hebben meegekregen. Een bevredigende esthetische beleving wordt pas mogelijk als de waarnemer over de juiste sleutels en decodeerschema's beschikt. Die zogeheten 'culturele competentie' komt meer voor bij hoog- dan bij laaggeschoolden. De 'sociale dispositie-theorieën' (Bourdieu, 1979; Gaxie, 1978) stellen dat voortgezet onderwijs niet enkel de intellectuele vaardigheden aanreikt, die de culturele competentie vergroten, maar tevens de dispositie, het sociaal geproduceerde verlangen voortbrengen om aan de legitieme of canonische cultuur te participeren. Hoger onderwijs reikt, volgens deze theorie, niet alleen de sleutels aan, maar scheidt ook de goesting om deze te gebruiken. Het ontwikkelt het zelfbeeld van het 'gecultiveerde individu' (Bourdieu, 1979) en de daarbij horende smaken en praktijken. Van deze laatste theorieën is het slechts een kleine stap naar verklaringen van cultuurparticipatie in termen van statusstreven of van culturele praktijken als condities van integratie en aanvaarding in bepaalde sociale milieus.

We zien ook een effect van de beroepsstatus van de vader. Daarbij gaat het vooral om het verschil tussen arbeiders en bedienden. De kinderen van bedienden hebben, controlerend voor de andere invloeden die in het model zijn opgenomen, een hogere graad van cultuurparticipatie. Dat geldt op overtuigende wijze voor alle meetpunten. Deze variabele dient ongetwijfeld te worden beschouwd als een (wat zwakke) indicator van de cultuur van het gezin van herkomst. De sociologische studie van de cultuurparticipatie erkende reeds vanaf haar prille begin de rol van de familie als socialiserende eenheid. Zo stelden Bourdieu & Passeron (1964) dat ouders in ongelijke mate een zogenaamd 'cultureel erfgoed', een vertrouwdheid met vormen van legitieme cultuur, aan hun kinderen doorgeven, die daardoor reeds vanaf jonge leeftijd al dan niet een belangstelling voor kunst en literatuur ontwikkelen. Deze vaststelling werd sindsdien herhaaldelijk en in verschillende landen bevestigd (DiMaggio & Mohr, 1995; Ganzeboom & De Graaf, 1991; Ganzeboom & Niehof; Van Eijck, 1997). Ook in Vlaanderen blijken de esthetische voorkeuren van de ouders in niet geringe mate bij te dragen tot de smaken van hun kinderen (Mestdag & Siongers, 2002; Stevens, 2002; Elchardus & Siongers, 2002). Ouders die er een hoogcultureel smaakpatroon op nahouden, dragen dit over op hun kinderen. Omgekeerd worden kinderen van ouders met een eerder brede of populair getinte smaakvoorkeur geremd in het ontwikkelen van een voorkeur voor smalle cultuur (Stevens, 2002).

De invloed van het maandelijkse netto-inkomen op de smalle cultuurparticipatie blijkt niet consistent te zijn. Voor het eerste meetpunt zien we relatief sterke en significante verschillen opduiken tussen de inkomensklassen voor wat betreft hun graad van participatie. In 2001 blijkt deze invloed echter volledig te verdwijnen en ook voor het meetpunt in 2004 zien we nauwelijks een verband tussen inkomen en de mate waarin men aan smalle cultuur participeert. Voor 2003 bleek er geen bruikbare inkomensveranderlijke aanwezig te zijn, waardoor we niet in staat zijn om de relatie 'inkomen-smalle cultuur' voor dit meetpunt te schatten.<sup>12</sup>

Ook wat de invloed van de media op de cultuurparticipatie betreft, is het beeld enigszins verdeeld. Het effect van de hoeveelheid televisiekijken kan op drie van de vier meetpunten worden onderzocht (1999, 2001, 2003). Het effect is nooit echt sterk, maar blijft op twee van de drie meetpunten significant, in 2001 is de invloed ternauwernood significant. Het lijkt derhalve verantwoord aan te nemen dat veel televisiekijken inderdaad gepaard gaat met een lagere cultuurparticipatie. Die vaststelling is consistent met de zeer bekende stelling van Putnam (1995) die de televisie verantwoordelijk stelt voor de achteruitgang van alle vormen van participatie, de erosie van het sociale kapitaal en de ontrafeling van het sociale weefsel. Ook in Vlaanderen werd de invloed van televisie op maatschappelijke houdingen en gedragingen, zoals sociale participatie, reeds waargenomen (Elchardus & Smits, 2002; Elchardus, Hooghe & Huyse, 2000). Putnam's these wordt daarbij wel sterk genuanceerd. Niet alleen en niet zozeer de hoeveelheid televisiekijken blijkt een rol te spelen, wel de voorkeur voor spe-

12. Aangezien we niet voor alle meetpunten over een valabele inkomensveranderlijke beschikken en gezien de relatief zwakke effecten dat inkomen in 2001 en 2004 produceert, opteren we ervoor om deze variabele niet in het model met de gecombineerde data op te nemen (zie Sectie 2.2 'Korte termijnontwikkeling van de cultuurparticipatie').

cifieke zenders (Elchardus & Smits, 2002). Op twee meetpunten, 1999 en 2001, kan aan de hand van de APS-surveys worden nagegaan of dit ook voor cultuurparticipatie geldt. Het effect van de mediavorkeur op de cultuurparticipatie is zeer sterk en statistisch significant in 2001, maar statistisch niet significant in 1999. In 2001 zien we dat mensen die zenders als Canvas of Arte verkiezen boven commerciële zenders als VTM of VT4, aan meer culturele evenementen deelnemen. Het verschil tussen de effecten van de mediavorkeur op de twee meetpunten is hoogstwaarschijnlijk te wijten aan verschillen in de vraagstelling. Voor het meetpunt van 1999 dienden de respondenten één zendervoorkeur aan te geven; voor het meetpunt van 2001 dienden de drie favoriete zenders gesignaleerd te worden. De maat voor 2001 lijkt meer valide (zie ook bijlage).

De participatie aan sport- en caféverenigingen heeft geen effect op de cultuurparticipatie; de deelname aan het verenigingsleven met een meer sociaal-cultureel karakter is daarentegen wel van belang. Ook na controle voor factoren als beroep van de vader, opleidingsniveau en mediagebruik, blijkt de sociale participatie een positieve, sterke en statistisch significante invloed te hebben op de graad van cultuurparticipatie en dat op de vier meetpunten. Dat de sociale of sociaal-culturele participatie dat effect heeft en de participatie aan sport- en caféverenigingen niet, kan waarschijnlijk worden verklaard omdat in de eerste explicieter voor cultuurdeelname wordt gesocialiseerd.

Het geheel van de hier gerapporteerde vaststellingen is ook relevant in het kader van de theorie van de symbolische samenleving (Elchardus, 2002a, 2002b, 2005). Die theorie stelt dat traditie, levensbeschouwing en ideologie en materiële condities minder belangrijk zijn geworden voor de gedragssturing van een individu, terwijl socialisatie en beïnvloeding via onderwijs, media, verenigingsleven, reclame, de semiotiek van de consumptie, begeleiding en therapie aan belang hebben gewonnen. Toegepast op cultuurconsumptie zou dit onder meer inhouden dat het inkomen nog weinig effect heeft, onderwijs, sociale participatie en het gebruik van de massamedia des te meer. Die predictie werd bevestigd voor de cultuurparticipatie in Nederland (Van Eijck & Bargeman, 2004). Volgens de stelling van de symbolische samenleving gaan de belangrijke invloeden nu uit van onderwijs, media en verenigingsleven. Dat geldt in Vlaanderen zeker voor onderwijs en sociale participatie, voor mediagebruik op twee van de drie beschikbare meetpunten en voor mediavorkeur op één van de twee beschikbare meetpunten.

Met het vastgestelde en belangrijke effect van sociaal-culturele participatie op cultuurparticipatie is ook onze eerste centrale onderzoeksvraag beantwoord. Daarbij blijkt dat het niet zozeer sociale participatie op zich is, die positief samenhangt met cultuurparticipatie, maar wel het lidmaatschap van bepaalde (sociaal-culturele) segmenten van het maatschappelijke middenveld. Het effect van die vormen van sociale participatie is echter sterk. We zijn in Vlaanderen weliswaar nog ver verwijderd van het scenario dat Relish (1999) naar voren schuift en waarin de indicatoren van sociale participatie de invloed van onderwijs zouden overschaduwen. Maar naast onderwijs verschijnt het sociaal-culturele middenveld toch als een belangrijke toeleider naar de smalle en blijkbaar nog steeds moeilijk toegankelijke of weinig aantrekkelijke cultuurparticipatie.

Men kan natuurlijk de vraag stellen of het vastgestelde verband tussen sociale en culturele participatie meteen oorzakelijk mag worden geïnterpreteerd, als een effect van het ene op het andere. Kan wel van “toeleiding” worden gesproken? We raakten deze vraag reeds aan in de inleiding: in de sociale wetenschappen kunnen oorzakelijke verbanden niet worden waargenomen. Dergelijke verbanden zijn altijd een interpretatie die aan de vaststellingen wordt toegevoegd<sup>13</sup>. In het geval dat ons hier aanbelangt, lijkt het ons heel plausibel dat actieve sociaal-culturele participatie (zoals hier gedefinieerd) en waarbij, afhankelijk van het meetpunt en de precieze vraagstelling, 25 à 34% van de bevolking betrokken is, een invloed heeft op de smalle cultuurparticipatie waarbij, afhankelijk weer van meetpunt en precieze vraagstelling, 2,7 tot 3,8% van de bevolking betrokken is. Het omgekeerde, dat veranderingen in een participatievorm waaraan minder dan 4% van de bevolking regelmatig participeert een invloed heeft op de omvang van participatievormen die zowat een derde van de bevolking bereiken, lijkt daarentegen bijzonder onwaarschijnlijk. De sterkte van het verband en het gegeven dat het werd waargenomen na controle voor andere belangrijke invloeden, maakt zo'n interpretatie nog plausibeler. We denken derhalve dat er voorlopig voldoende grond is om het sociaal-culturele werk te beschouwen als een sociale ruimte die een groot deel van de bevolking bereikt en die, los van de invloed van het onderwijsniveau, de kans op smalle cultuurparticipatie vergroot.

## 2.2. | Korte termijnontwikkeling van de cultuurparticipatie

Zoals tabel 6 nog maar eens duidelijk maakt, blijkt de smalle cultuurparticipatie vooral weggelegd voor hoger opgeleiden die aan het sociaal-culturele verenigingsleven deelnemen of althans voor een klein deel van hen. Wanneer we de participatiecijfers van deze groep afzetten tegenover die van de mensen die geen of enkel lager onderwijs hebben genoten en nauwelijks aan het verenigingsleven participeren,

**TABEL 6**

**De gecombineerde invloed van sociaal-culturele participatie en onderwijsniveau op cultuurparticipatie voor 2001 (%)**

	Geen of lager onderwijs en zwakke <sup>14</sup> participatie (N = 136)		Hoger onderwijs en sterke participatie (N = 146)		Rest van de bevolking (N = 987)	
	Nooit	Maandelijks of meer	Nooit	Maandelijks of meer	Nooit	Maandelijks of meer
<i>Museum, tentoonstelling of galerij</i>	76,6	0,0	18,0	7,9	45,0	3,2
<i>Theater</i>	79,1	0,0	13,3	7,0	51,4	2,7
<i>Ballet of dans</i>	96,1	0,0	61,7	1,5	86,1	0,4

13. Dat is ook het geval als longitudinale variabelen worden gebruikt want dan kan het vastgestelde effect nog steeds het gevolg zijn van een specificatiefout in de plaats van een verband.

14. Met 'zwakke' of 'sterke' sociale participatie bedoelen we die tertielen van onze princips-maat voor sociale participatie die respectievelijk de laagste en de hoogste componentscores hebben.

duiken er sterke contrasten op. Van de mensen die hoger onderwijs genoten en sociaal participeren bezocht 18% nog nooit een museum; van de mensen die enkel een diploma van het lager onderwijs hebben en zwak sociaal participeren zette iets meer dan 76% nog nooit een voet in een museum.

De participatie aan wat Bourdieu “legitieme” cultuur noemt, is inderdaad ontlusterend en voor sommigen waarschijnlijk ontmoedigend laag. Daarenboven stelden we vast dat die cultuurparticipatie tussen 1999 en 2004 een dalende trend vertoont. We toetsen die bevinding hier door, enerzijds te werken met een globale maat van smalle cultuurparticipatie, anderzijds de evolutie over de tijd uit te zuiveren voor de onderkende determinanten en aldus voor een aantal van de mogelijke relevante steekproeffluctuaties. Om dat laatste te kunnen doen, werden de data van 1999, 2001, 2003 en 2004 samengevoegd. De maat van cultuurparticipatie werd geschat voor die samengevoegde gegevens. We controleren voor de invloed van geslacht, leeftijd, de professionele status van de vader, het onderwijsniveau en de deelname aan het sociaal-cultureel verenigingsleven. De mediavariabelen werden niet opgenomen omdat zij op het meetpunt 2004 niet en voor 2003 slechts gedeeltelijk beschikbaar zijn. We construeerden tevens een variabele die het tijdstip van de bevraging aangeeft. Dat maakt het mogelijk na te gaan of er zich over de tijd significante verschuivingen in de cultuurparticipatie voordoen, na controle voor de andere invloeden (en dus voor mogelijke steekproeffluctuaties) (zie tabel 7). Vooraleer dit model werd geschat, werd nagegaan of de invloed van de andere factoren (geslacht, onderwijspeil enzovoort) dezelfde blijft over de tijd. We controleerden, met andere woorden, voor alle 2de orde interactie-effecten tussen tijdstip en de andere variabelen in het model. Enkel voor sociaal-culturele participatie en het meetpunt 2001, deed zich een significant interactie-effect voor. In dat jaar blijkt de invloed van de sociaal-culturele participatie sterker dan in de andere jaren. De interactie-effecten tussen tijdstip en sociale participatie werden mee in het model opgenomen.

Bij de interpretatie van dit model beperken we ons tot het effect van het meetpunt omdat het model toch minder volledig is dan de modellen voor de afzonderlijke jaren (de mediavariabelen ontbreken) en het daarenboven de eerder getrokken besluiten bevestigt, zeker wat betreft de belangrijke variabelen. Terwijl we voor de periode 1999-2001 een zeer lichte toename in de cultuurparticipatie van de Vlamingen vaststellen met een zwak significantieniveau, zien we van 2001 tot 2003 een vrij sterke daling en nog eens een sterke en significante daling van 2003 naar 2004<sup>15</sup>. De smalle cultuurparticipatie, al laag om te beginnen, zit vanaf 2001 schijnbaar in een neerwaartse trend.

Bij het interpreteren van deze vaststelling blijft voorzichtigheid geboden. De verschillende metingen van cultuurparticipatie zijn, zoals reeds gemeld, niet strikt

15. Om de significantie van deze laatste daling (2003 naar 2004) te toetsen, werd opnieuw een model geschat, maar ditmaal enkel met de data van deze twee meetpunten. De resultaten van die analyse bevestigden de significante daling in de deelname. De dummy-veranderlijke voor het meetpunt van 2004 met 2003 als referentiecategorie had een beta-coëfficiënt van -0,064 en een b-coëfficiënt van -0,126 met een significante p-waarde kleiner dan 0,001. De totale N van het model bedroeg 2517 respondenten.

TABEL 7

**Cultuurparticipatie over de tijd - samengevoegde data APS1999, APS2001, APS2003 en APS2004 (lineaire regressie - N= 4822)**

	B	Beta	p
<i>(Constant)</i>	-0,419		***
<i>Geslacht (ref: man)</i>	0,088	0,044	***
<i>Leeftijd (ref: 46 tot 54 jaar)</i>			
18 tot 25 jaar	-0,241	-0,062	***
26 tot 35 jaar	-0,248	-0,099	***
36 tot 45 jaar	-0,126	-0,053	**
55 tot 65 jaar	0,050	0,018	(n.s.)
+ 65 jaar	-0,089	-0,030	*
<i>Professionele status vader (ref: arbeider)</i>			
- Vader bediende	0,277	0,131	***
- Vader zelfstandige	0,196	0,068	***
<i>Onderwijsniveau (ref: geen of lager onderwijs)</i>			
- Lager T/BSO	0,097	0,036	*
- Lager ASO	0,107	0,028	(n.s.)
- Hoger T/BSO	0,316	0,132	***
- Hoger ASO	0,509	0,158	***
- Hoger onderwijs	0,885	0,404	***
<i>Sociaal-culturele participatie</i>	0,198	0,207	***
<i>Tijd (ref: APS1999)</i>			
APS2001	0,089	0,038	*
APS2003	-0,141	-0,061	***
APS2004	-0,259	-0,116	***
APS2001*Sociaal-culturele participatie	0,184	0,092	***
APS2003*Sociaal-culturele participatie	0,029	0,015	(n.s.)
APS2004*Sociaal-culturele participatie	0,032	0,016	(n.s.)
R <sup>2</sup>	0,301		

\* : p < .05    \*\* : p < .01    \*\*\* : p < .001    n.s. : niet-significante waarde

vergelijkbaar over de verschillende meetpunten heen. De termijn waarop de vergelijking betrekking heeft, 5 jaar, is relatief kort om culturele trends te beoordelen. De waargenomen daling steunt uiteindelijk op de vergelijking van drie meetpunten, 2001, 2003 en 2004<sup>16</sup>. Anderzijds dient gemeld dat het hier samengebrachte materiaal voorlopig het enige is waarop een oordeel over de evolutie van de cultuurparticipatie kan steunen. Dat oordeel luidt dat er zeker geen reden is tot triomfalisme en misschien wel tot bezorgdheid. Met de participatie aan de wat kunstzinniger vormen van cultuur is het in Vlaanderen slecht gesteld en werd het over de laatste vijf jaar waarschijnlijk nog slechter.

16. Cijfers die verder in de tijd teruggaan, zoals beschikbaar in Nederland, (van den Broek e.a., 2005), zouden helpen, maar daar wordt tussen 1983 en 2003 geen eenduidige trend vastgesteld.



### 3. | De effecten van cultuurparticipatie

Telkens als er rond smalle cultuurparticipatie een polemiek oplaait, worden aan die participatie en aan de confrontatie met kunst heilzame gevolgen toegeschreven. Daarin speelt de inspiratie van de romantische denkers (zie Doorman, 2004: hoofdstukken 5 en 6) nog steeds sterk door. Dat bleek, ten tijde van de redactie van dit artikel, uit bijvoorbeeld het door Van Den Dries opgestelde pamflet van de Vlaamse theaters naar aanleiding van een uitspraak van cultuurminister Bert Anciaux, alsook uit de openingspeech van Van Istendael voor het Kunstenfestival/Festival des Arts<sup>17</sup> van 2005, die in dezelfde polemische context tot stand kwam. Van de confrontatie met kunst wordt dan onder meer beweerd dat zij vertrouwd maakt met het vreemde en daarom ook aanzet tot tolerantie. Dat geloof in de transformerende rol van kunst is een erfenis van de romantiek. Kunst en gevoel, meer dan rede en wetenschap, werden toen beschouwd als de sleutel tot het ontdekken van het ware zelf en die ontdekking wordt op haar beurt beschouwd als een voorwaarde voor identificatie met de ander en dus verbondenheid met de samenleving (Doorman, 2004:29-30, 34). Dat soort ideeën duikt steeds weer op, wat Doorman trouwens doet besluiten dat we nog steeds in een “romantische orde” leven.

Gegeven het zeer kleine aantal mensen dat op enigszins regelmatige basis aan meer kunstzinnige cultuur participeert, is het uiteraard absurd te verwachten dat de effecten van die participatie voelbaar zullen zijn in de mens- en maatschappijopvattingen van de bevolking in haar geheel. Smalle cultuurparticipatie is zo bijzonder smal dat het bezwaarlijk kan gelden als een doorgeefluik van gewenste mens- en maatschappijopvattingen. Wil men die laatste beïnvloeden, dan moeten andere vehikels worden gevonden. Als de redding van de wereld afhangt van de opvattingen van de mensen, kan kunst de wereld niet redden. Zoveel is zeker. Dat neemt niet weg dat smalle cultuurparticipatie bij de participanten wel tot bepaalde houdingen kan leiden. Dat is in feite de stelling die dikwijls wordt geponeerd en die we hier onderzoeken. We doen dat met betrekking tot ethnocentrisme omdat van kunst dikwijls wordt gesteld dat precies de confrontatie met het vreemde en ongewone tot meer openheid en verdraagzaamheid leidt.

Met behulp van factoranalyse werd een maat voor ethnocentrisme geconstrueerd waarbij we ons baseerden op de vragenbatterijen die voor twee meetpunten beschikbaar bleken, namelijk 2001 en 2004.<sup>18</sup> Na controle voor de mogelijke invloed van geslacht, leeftijd, onderwijspeil, het inkomen, het aantal uren dat televisie wordt gekeken, de mediavorkeur en de sociaal-culturele participatie, blijft op beide meetpunten een sterk en statistisch significant verband tussen cultuurparticipatie en ethnocentris-

17. 'KunstenFestivaldesArts: artistieke elites bestaan' De Standaard, 18 maart 2005, mcl.

18. Voor een volledig overzicht van de specifieke items die in deze factorschaal werden opgenomen, verwijzen we de lezer naar de appendix.

me bestaan<sup>19</sup>. Smalle cultuurparticipatie verhoogt verdraagzaamheid en drukt ethnocentrisme. Dat effect behoort samen met die van leeftijd, onderwijspeil en mediavorkeur, tot de sterke in het model. In dat opzicht sluiten onze bevindingen aan bij die van DiMaggio (1996), die een significant verband tussen museumbezoek en een tolerant mensbeeld onderkent, zelfs na controle voor andere sociale en demografische factoren. Inkomen, dat hier als indicator van materiële positie wordt beschouwd, blijkt voor beide meetpunten geen enkele significante invloed uit te oefenen. De participatie aan sociaal-culturele verenigingen gaat gepaard met een lagere graad van ethnocentrisme in 2004, maar heeft geen significant effect in 2001. De modellen voor 2001 en 2004 zijn echter niet zo goed vergelijkbaar omdat in de survey van 2004 geen maat voor media-gebruik werd opgenomen.

TABEL 8

**De relatie tussen de graad van cultuurparticipatie en ethnocentrische waarden voor APS 2001 (N = 769) en 2004 (N = 888).**

<i>Bivariaat</i>	APS2001		APS2004	
	<i>Pearson's R</i>	<i>p</i>	<i>Pearson's R</i>	<i>P</i>
Cultuurparticipatie (res.)	-0,243	***	-0,202	***
<i>Multivariaat (lineaire regressie)</i>				
	<i>Beta</i>	<i>p</i>	<i>Beta</i>	<i>P</i>
Cultuurparticipatie (res.)	-0,202	***	-0,181	***
Geslacht (ref: man)	0,030	(n.s.)	0,074	*
Leeftijd	0,232	***	0,120	**
Onderwijsniveau	-0,219	***	-0,284	***
Inkomen (res.)	-0,055	(n.s.)	0,003	(n.s.)
Mediavorkeur (res.)	-0,182	***	/	/
Aantal uren televisiekijken	0,032	(n.s.)	/	/
Sociaal-culturele participatie	-0,053	(n.s.)	-0,125	***
<i>R</i> <sup>2</sup>	0,226		0,181	

Onze vaststellingen zijn dus consistent met de stelling dat smalle cultuurparticipatie de verdraagzaamheid verhoogt. Natuurlijk kan men bij die oorzakelijke interpretatie van het vastgestelde verband dezelfde kanttekeningen plaatsen als bij de causale duiding van het verband tussen sociale en culturele participatie. Het is niet ondenkbaar dat een maatschappelijke houding als verdraagzaamheid bepaalde smaken waaronder een smaak voor kunst in de hand kan werken. DiMaggio (1996) spreekt

19. De analyse werd verricht met lineaire regressie. Die keuze steunt op de vaststelling dat de lineariteitstesten uitwijzen dat de afhankelijke variabele zich lineair tot de onafhankelijke variabelen verhoudt. Bij de schatting van het model werden we wel geconfronteerd met het probleem van sterk multicollineaire onafhankelijken. Vooral tussen opleiding enerzijds en cultuurparticipatie, inkomen en mediavorkeuren anderzijds, bleken de intercorrelatiecoëfficiënten groter dan de correlaties tussen de afhankelijke en de respectievelijke predictor. Om dit probleem op te lossen, opteerden we ervoor om de gemeenschappelijke variantie van de vier prediktoren toe te kennen aan het opleidingsniveau. Voor onze maten van cultuurparticipatie, inkomen en mediavorkeuren gingen we vervolgens verder met de gestandaardiseerde residuen. Dat betekent dat het effect van het onderwijspeil artificieel groot en overschat is ten opzichte van die van cultuurparticipatie, inkomen en media-gebruik.

in dit opzicht van een sterke 'verwantschap' tussen cultuurparticipatie, in zijn specifieke onderzoeksgeval museumbezoek, en een progressief en open maatschappijbeeld. Bryson (1996:887) gaat er op haar beurt van uit dat muzikale smaak kan worden beschouwd als een gevolg van de houding ten opzichte van minderheden, eerder dan omgekeerd. Over hoe het vastgestelde verband tot stand komt, heerst dus zeker geen eensgezindheid. De relatie tussen de participatie aan kunstzinnige cultuur en de waardeoriëntaties van individuen is overigens een opvallend weinig empirisch verkende thematiek. De overvloed aan romantische beweringen staat in schrill contrast met de grote schaarste aan empirische vaststellingen. Een drietal denkpistes kristalliseren zich uit.

De eerste daarvan is sterk schatplichtig aan de romantiek. De oorzaak van het tolerantere en, meer in het algemeen, democratische en progressievere mens- en maatschappijbeeld, wordt gezocht in de intrinsieke kenmerken van de esthetische of culturele ervaring. Zo speculeert DiMaggio (1996) over een mogelijk verband tussen de postmoderne, gefragmenteerde en 'gedecontextualiseerde' organisatie van objecten binnen een museum en het mensbeeld van de museumbezoeker dat op zijn beurt toleranter zou staan ten aanzien van de 'decontextualized other' (Ibid. : 177) zoals die zich onder andere in de vorm van andere etnische gemeenschappen aandient. Zijn theoretische speculaties blijven echter beperkt tot de museumervaring, die zich in dit opzicht sterk zou onderscheiden van andere vormen van cultuurparticipatie (Ibid.). Een tweede denkpiste, die vanuit het idee van *culturele socialisatie* vertrekt, beschouwt onder meer tolerantie als een kenmerk van de houding tegenover mensen en tegenover genres in muziek en kunst. Tolerantie op één vlak zou tot tolerantie op een ander vlak leiden. Voor Bethany Bryson (1996) loopt het verband van de maatschappelijke attitude naar de smaak. Elchardus en Siongers (2003) beschouwen de smaakpatronen veeleer als oorzaken van de maatschappelijke attitudes. Zij tonen aan dat de collectieve smaakpatronen waarin individuen zijn ingebed sterk verband houden met de mate van ethnocentrisme. Van Eijck en Bargeman (2004) wijzen in recent onderzoek op hun beurt op significante relaties tussen de politieke houdingen en cultuurparticipatie, waarbij de gehanteerde participatie-indicatoren sterk gelijken op diegenen die voor deze bijdrage werden gebruikt. Hun onderzoek vertrekt echter van een vrij sterke causaliteit waarbij politieke ideologieën, geordend volgens de aloude links-rechts tegenstelling, net als godsdiensten, als socialiserende referentiekaders fungeren, die het gedrag en dus ook de cultuurparticipatie vormgeven. Een derde groep theorieën plaats de notie van participatie en *socialiaal kapitaal* centraal (zie o.a. Putnam, 2000; Elchardus e.a.). Deze verklaringen beklemtonen vooral het tweede lid van de term 'cultuur-participatie' en zien het verband niet zozeer in het specifiek esthetische of culturele aspect van de deelname, maar stellen dat het eerder het 'uit-huizig-zijn' en het ontmoeten van de ander zijn, die een open en tolerante houding in de hand werken (zie ook Jeanotte, 2003; Elchardus & Smits, 2003). De deelname aan culturele activiteiten vormt dan naast de massamedia en het middenveld een mogelijke manier waarop individuen met hun samenleving in contact treden en communiceren.

## 4. | Besluiten en discussie

We zetten de belangrijkste bevindingen nog eens op een rij. Daarna trekken we twee soorten besluiten en reiken op die manier een paar discussiepunten aan. De eerste reeks besluiten betreft de implicaties voor de APS-surveys en het wetenschappelijk onderzoek, de tweede reeks de mogelijke beleidsimplicaties.

### 4.1. | De bevindingen

De vrijetijdsbesteding en cultuurparticipatie van de Vlaming wordt niet gekenmerkt door veel *bricolage*, maar is duidelijk gestructureerd. In die structuur tekenen zich twee dimensies af die we smalle en brede cultuurparticipatie hebben genoemd. Wie al eens een klassiek concert bijwoont, heeft ook een relatief grote kans musea te bezoeken, naar balletvoorstellingen te gaan, en regelmatig theatervoorstellingen bij te wonen. De mate waarin men dat doet, zegt weinig over de frequentie waarmee men naar de bioscoop gaat, rockconcerten bijwoont of naar de voetbal gaat kijken, al zal iemand die frequent één van die drie activiteiten verricht, ook relatief veel kans hebben de andere regelmatig te beoefenen (zie Tabel 1).

In de APS-surveys wordt de brede of populaire cultuurparticipatie op een gebrekkige wijze gemeten. We vermoeden dat daardoor een kunstmatig sterke relatie met de leeftijd ontstaat. Wat als brede cultuurparticipatie wordt gemeten, lijkt ten dele typische jeugd- en adolescentiecultuur.

De deelname aan de meer gevestigde, “legitieme”, smalle cultuur is bijzonder laag. We schatten de regelmatige participanten (maandelijks of meer) op 3 à 4% van de volwassen bevolking. Vrij grote groepen van de bevolking, twee derde tot 86%, verklaart nog nooit een klassieke opvoering, opera-, ballet- of dansvoorstelling te hebben bijgewoond. Er zijn ernstige aanwijzingen dat die bijzonder kleine mate van participatie tussen 2001 en 2004 nog een verdere daling vertoont.

Smalle cultuurparticipatie doet zich meer voor bij hooggeschoolden, die actief zijn in het sociaal-culturele werk, die niet uit arbeidersgezinnen afkomstig zijn en die relatief weinig televisie kijken. Vooral socialiserende instellingen (invloed van ouderlijk gezin, school en massamedia) blijken belangrijk bij het bepalen van de cultuurparticipatie, die overigens sterk door die factoren wordt bepaald.

Participatie aan het verenigingsleven met een sociaal-cultureel karakter houdt sterk verband met cultuurparticipatie en dient ons inziens te worden beschouwd als een belangrijke determinant van die participatie.

Controlerend voor een vrij groot aantal andere mogelijke invloeden en verklaringen, blijkt smalle cultuurparticipatie of participatie aan cultuur met een kunstzinnig karakter, verdraagzaamheid sterk in de hand te werken en ethnocentrisme te drukken.

## 4.2. | Implicaties voor de APS-surveys en voor wetenschappelijk onderzoek

In de APS-surveys of in andere Vlaamse wederkerende onderzoeken, moet dringend een betere, meer valide maat van brede of populaire cultuurparticipatie worden opgenomen. Dat is ook nodig voor betrouwbaar onderzoek over de mogelijke 'omnivorisering' van de cultuurparticipatie. Ook een verfijning van de indicatoren van smalle of legitieme cultuurparticipatie lijkt aangewezen. Zo toonde Maas (1991) hoe een hele reeks sociale contrasten opduiken in de vorm en de intensiteit van het bezoek aan podiumkunsten, van zodra de algemene noemer 'theater' wordt vervangen door een meer genre-specifieke indeling. Kirchberg (1996) kwam tot gelijkaardige vaststellingen voor het bezoek aan musea, waarbij hij vaststelt dat tussen bezoekers van historische, kunst- en natuurkundige musea, significante verschillen in sociale samenstelling bestaan. Een derde kanttekening bij de bevraging van cultuurparticipatie betreft de nood aan een consistente en strikt vergelijkbare bevraging van de culturele activiteiten over de verschillende meetpunten heen. Het verdient ook aanbeveling dat als een thema, zoals bijvoorbeeld sociale of culturele participatie, in de APS-surveys wordt opgenomen, eveneens de betrouwbaar gekende determinanten daarvan in dezelfde survey worden bevestigd. Dat is nu geenszins het geval, met het gevolg dat vergelijkingen over de tijd sterk bemoeilijkt worden.

De twee onderzoeksvragen – is er een effect van sociale participatie op cultuurparticipatie en heeft cultuurparticipatie gevolgen voor de mens- en maatschappijopvattingen van de participanten – worden bevestigend beantwoord. Elk antwoord roept weer nieuwe vragen op. In dit geval gaat het dan om de vraag hoe en waarom die verbanden tot stand komen. Hoe beïnvloedt sociale participatie cultuurparticipatie? Waarom is er zo'n duidelijk verband tussen een hoge mate van smalle cultuurparticipatie en een hoge graad van verdraagzaamheid of een lage mate van ethnocentrisme?

## 4.3. | Beleidsimplicaties

De deelname aan kunstzinnige culturele activiteiten is laag, sterk beperkt tot de groep van hoog opgeleiden en lijkt over de laatste vier jaar een dalende trend te vertonen. Indien het cultuurbeleid wil streven naar een hoge en brede deelname aan dat soort activiteiten is er dus flink wat werk aan de winkel en dient het beleid dat tussen 2001 en 2004 werd gevoerd toch eens met de nodige kritische zin te worden bekeken.

De vaststelling dat sociaal-culturele vormen van middenveldparticipatie, die een derde van de bevolking bereiken, gepaard gaan met verhoogde cultuurparticipatie kan daarbij helpen. Het stimuleren van het sociaal-culturele leven verschijnt als een van de weinige manieren waarop participatie aan de meer kunstzinnige vormen van cultuur kan worden bevorderd.

Het nastreven van dergelijke beleidsdoelen zou natuurlijk baat hebben bij een nauwkeuriger kennis van de wijze waarop het verband tussen sociale en culturele participatie tot stand komt.

## 5. | Literatuurlijst

- Beerten, R., J. Billiet, A. Carton & M. Swyngedouw (1997), 1995 General Election Study – Flanders, data en codeboek. Leuven: ISPO.
- Bihagen & Katz-Gerro (2000), Culture consumption in Sweden: the stability of gender differences. *Poetics*, 27, 327-349.
- Bourdieu, P. (1969), *Zur Soziologie der Symbolischen Formen*. Frankfurt a.M.: Suhrkamp.
- Bourdieu, P. & J.C. Passeron (1964), *Les Héritiers. Les étudiants et la culture*. Paris: Minuit.
- Bourdieu, P. (1979), *La Distinction. Critique social du Jugement*. Paris: Minuit.
- Collins, R. (1992), Women and the production of status cultures, pp. 213-231 in M. Lamont & M. Fournier (eds.), *Cultivating Differences. Symbolic boundaries and the making of inequality*. Chicago: Chicago University Press.
- DiMaggio, P. (1996), Are art-museum visitors different from other people? The relationship between attendance and social and political attitudes in the United States, *Poetics*, 24, 161-180.
- Doorman, M. (2004), *De romantische orde*. Amsterdam: Bert Bakker.
- Elchardus, M., Huyse, L. & M. Hooghe (2001), *Het maatschappelijk middenveld in Vlaanderen*. Brussel: VUB Press.
- Elchardus, M. (2002a), *Op in rook?*, pp. 7-30 in M. Elchardus & I. Glorieux (eds.), *De Symbolische Samenleving. Een exploratie van de nieuwe sociale en culturele ruimtes*. Tiel: Lannoo.
- Elchardus, M. (2002b), *De dramademocratie*. Tiel: Lannoo.
- Elchardus, M. & W. Smits (2002), *Anatomie van het wantrouwen*. Brussel: VUB Press.
- Elchardus, M. & J. Siongers (2003), *Racisme, een kwestie van smaak? Een onderzoek bij jongeren uit het 4de en het 6de jaar secundair onderwijs in Vlaanderen*, *Sociologische Gids*, 50 (3), 259-284.
- Elchardus, M & W.Smits (2003), *Bedreigd, kwetsbaar en hulpeloos: onveiligheidsgevoel in Vlaanderen 1998-2000*, pp. 99-136 in APS, *Vlaanderen Gepeild!* Brussel: Ministerie van de Vlaamse Gemeenschap.
- Elchardus, M. (2005), *Tegenstellingen en conflicten in de symbolische samenleving*, pp. in P. Dekker (ed.), *Maatschappelijke tegenstellingen en de civil society*. Driebergen: Stichting Synthesis.
- Erickson, B.H. (1996), Culture, class and connections, *American Journal of Sociology*, 102, 217-251.
- Ganzeboom, H. B. G. & P.M. de Graaf (1991), *Culturele socialisatie en culturele participatie. Over de invloed van het ouderlijk milieu*, pp. 133-157 in H.G.B. Ganzeboom & R. Verhoeff (eds.), *Cultuur en publiek. Multidisciplinaire opstellen over de publieke belangstelling voor kunst en cultuur in Nederland*. Amsterdam: SISWO.
- Glorieux, I. & M. Moens (2002), *Hoe vrij is de vrije tijd? Over de symbolische structuren van het vermaak*, in M. Elchardus & I. Glorieux (eds.), *De Symbolische Samenleving. Een exploratie van de nieuwe sociale en culturele ruimtes*. Tiel: Lannoo.
- Kane, D. (2004), A network approach to the puzzle of women's cultural participation, *Poetics*, 32, 105-127.

- Kirchberg, V. (1996), Museum-visitors and non-visitors in Germany. A representative survey, *Poetics*, 24, 239-258.
- Jeanotte, S. (2003), Singing Alone? The Contribution of Cultural Capital to Social Cohesion and Sustainable Communities, *The International Journal of Cultural Policy*, 9(1), 35-49.
- Laermans, R. & A. Vander Stichele (2004), Cultuurparticipatie in Vlaanderen. Een toetsing van de these van de culturele omnivoor, *Tijdschrift voor Sociologie*, 25 (2), 195-219.
- Maes, I. (1991), Sociale omgeving en cultuurdeelname. De rol van het sociale netwerk bij podiumbezoek en mediagebruik, pp. 105-131 in H.B.G. Ganzeboom & R. Verhoeff (eds.), *Cultuur en publiek. Multidisciplinaire opstellen over de publieke belangstelling voor kunst en cultuur in Nederland*. Amsterdam: SISWO.
- Mestdag, I. & J. Siongers (2002), Cultuur met de paplepel ingegoten? Over de overdracht van media- en smaakvoorkeuren tussen ouders en kinderen, pp. 127 – 150 in M. Elchardus & I. Glorieux (eds.), *De Symbolische Samenleving. Een exploratie van de nieuwe sociale en culturele ruimtes*. Tiel: Lannoo.
- Nagel, I. (2004), Cultuurdeelname in de levensloop. Proefschrift ter verkrijging van de graad van doctor aan de Universiteit Utrecht.
- Peterson, R. A. & A. Simkus (1992), How musical tastes mark occupational status groups, pp. 152-186 in M. Lamont & M. Fournier (eds), *Cultivating Differences. Symbolic boundaries and the making of inequality*. Chicago: Chicago University Press.
- Peterson, R.A. & R. Kern (1996), Changing highbrow taste: from snob to omnivore, *American Sociological Review*, 61, 900-907.
- Putnam, R.D. (2000), *Bowling Alone: The Collapse and Revival of American Community*. New York: Simon & Schuster.
- Relish, M. (1997), It's not all education. Network measures as sources of cultural competency, *Poetics*, 25, 121-139.
- Stevens, F. (2002), Kan het middenveld bijdragen tot de vorming van culturele praktijken? pp. 169-207 in *Steunpunt Re-Creatief Vlaanderen, Jaarboek 2002*.
- van den Broek, A., F. Huysmans & J. de Haan (2005), *Cultuurminnaars en cultuurmijders. Trends in de belangstelling voor kunsten en cultureel erfgoed*. Den Haag: Sociaal en Cultureel Planbureau.
- Van Eyck, K. & B. Bargeman (2004), The changing impact of social background on lifestyle: "culturalization" instead of individualization?, *Poetics*, 32(6), 447-469.
- Warde, A. & G. Tamboulon (2002), Social capital, networks and leisure consumption, *The Sociological Review*, 50 (2), 156-180.

## 6. | Bijlagen

### 6.1. | Constructie van maten voor smalle cultuurparticipatie

Om bij de constructie van de factoren tot zo gelijk mogelijke maten van cultuurparticipatie te komen, werden voor bepaalde meetpunten een reeks items ghecodeerd. Op die manier werden amateur- en professionele producties in theater-, dans-, ballet- en operavoorstellingen, die soms worden onderscheiden, maar niet altijd, voor de surveys van 1999, 2003 en 2004 samengevoegd. Ook het onderscheid tussen het binnenlandse en buitenlandse bezoek aan musea, galerijen, tentoonstellingen, gebouwen of monumenten werd voor de factoranalyse genegeerd door ook deze veranderlijken telkens samen te nemen voor de respectievelijke meetpunten (1999, 2003 en 2004).

Voor de survey van 1999 dienden de respondenten, in vergelijking met de drie andere meetpunten, tevens op een andere manier de frequentie van hun cultuurparticipatie aan te geven. Hiervoor kregen ze acht antwoordmogelijkheden: 0 = *heb ik nog nooit gedaan*, 1 = *heb ik ooit gedaan*, 2 = *hoogstens één keer per jaar*, 3 = *meerdere keren per jaar*, 4 = *ongeveer één keer per maand*, 5 = *meerdere keren per maand*, 6 = *ongeveer één keer per week*, 7 = *meerdere keren per week*, 8 = *dagelijks* (9 = *weet niet* en 10 = *geen antwoord*). Voor de surveys uit 2001, 2003 en 2004 werden slechts vijf antwoordmogelijkheden aan de respondenten voorgelegd: 1 = *nooit*, 2 = *één keer per jaar*, 3 = *meerdere keren per jaar*, 4 = *één keer per maand* en 5 = *meerdere keren per maand*. Om vergelijkbaarheid na te streven, werden de categorieën 'ooit' en 'hoogstens één keer per jaar' voor 1999 samengevoegd tot de 'één keer per jaar'-categorie, en werden de categorieën 'meerdere keren per maand', 'ongeveer één keer per week', 'meerdere keren per week' en 'dagelijks' samengevoegd tot de categorie 'meerdere keren per maand'.

### 6.2. | Sociale participatie

In de verschillende vormen van sociale participatie tekent zich geen duidelijke structuur af (vergelijk Elchardus, Hooghe & Huyse, 2001). De exploratieve analyses brachten wel steeds het onderscheid tussen sport- en caféverenigingen enerzijds, de rest van het verenigingsleven anderzijds aan het licht. Het laatste kan, in vergelijking met het eerste, worden beschouwd als meer sociaal-cultureel georiënteerd. Dat onderscheid werd gebruikt om twee verschillende maten van sociale participatie op te bouwen. Daarbij wordt rekening gehouden met zowel de breedte (aantal verenigingen) als de diepte (intensiteit van het lidmaatschap) van de participatie. We opteerden voor de princips-techniek die het toelaat een continue maat te distilleren uit onze indicatoren van lidmaatschap aan verenigingen. Elk item bestaat daarbij uit vijf antwoordcategorieën (1= *geen lid*; 2= *vroeger lid*; 3= *passief lid*; 4= *actief lid*; 5= *bestuurslid*), die binnen de princips-analyse een onderscheiden kwantificatie krijgen. Tabel 9 toont de ladingen van deze items op de respectievelijke componenten. We opteerden daarbij



**TABEL 9**  
**Principale componentenanalyse (princals) voor participatie aan verenigingsleven (APS 1999, 2001, 2003 en 2004)**

	APS1999 (N = 1533)		APS2001 (N = 1332)		APS2003 (N = 1341)		APS2004 (N = 1471)	
	Sociaal- cultureel	Sport & Café	Sociaal- cultureel	Sport & Café	Sociaal- cultureel	Sport & Café	Sociaal- cultureel	Sport & Café
Milieu- en natuurverenigingen	0,385		0,364		0,480		0,429	
Vereniging die gehandicapten, bejaarden,... helpt	0,411		0,442		0,521		0,522	
Vereniging voor kunstbeoefening	0,385		0,471		0,425		0,409	
Vrouwenbeweging	0,556		0,251		0,244		0,215	
Socio-culturele vereniging	0,203		0,594		0,605		0,561	
Politieke vereniging of partij	0,492		0,504		0,428		0,500	
Religieuze of kerkelijke vereniging	0,464		0,520		0,526		0,453	
Wijk- of buurtcomité	0,423		0,374		0,246		0,354	
Vredesvereniging	0,537		0,432		0,612		0,512	
Vakbond- of werkgevers-organisatie	0,400		0,239		0,363		0,185	
Gemeentelijke adviesraad, schoolraad	0,491		0,567		0,536		0,510	
Gezinsverenigingen	0,424		0,484		0,437		0,417	
Rode kruis, vrijwillige brandweer	0,429		0,397		0,312		0,335	
Gepensioneerdenvereniging	0,556		0,266		0,279		0,201	
Sportverenigingen		0,651		0,762		0,797		0,759
Cafégebonden verenigingen		0,863		0,754		0,797		0,759
<b>Total fit</b>	<b>0,200</b>	<b>0,584</b>	<b>0,190</b>	<b>0,574</b>	<b>0,200</b>	<b>0,635</b>	<b>0,175</b>	<b>0,575</b>

telkens voor een ééndimensionele oplossing voor elk participatietype. Aangezien we als onderste leeftijdsgrens van onze steekproefbevolkingen telkens 18 jaar namen, werden de jeugdverenigingen en -clubs uit onze analyses geweerd. Hetzelfde gebeurde met hobbyclubs die niet voor elk meetpunt bevraagd bleken.

De princalsanalyse leverde op die manier twee continue maten op voor alle meetpunten. Hoge scores op deze maten staan gelijk met een intensieve en brede participatie aan het respectievelijke verenigingstype.

### 6.3. | Mediavorkeuren

De voorkeur voor media werd voor de analyse geoperationaliseerd als de favoriete televisiezender die de respondenten dienden op te geven. We maakten opnieuw gebruik van de princals-techniek om tot een continue maat te komen. De componentladingen in Tabel 10 tonen hoe de verschillende zenders door de respectievelijke dimensies worden weergegeven. In 1999 zien we een duidelijke tweedeling tussen een voorkeur voor VTM enerzijds en TV1 anderzijds, de andere zenders blijken niet sterk te discrimineren en centreren zich rond het nulpunt. Voor 2001 blijkt er zich wel een meer logische ordening voor te doen. Commerciële zenders zoals VT4 blijken zich sterk af te zetten tegenover de publieke cultuurzenders als Canvas en buitenlandse zenders als BBC en Arte. De verschillen in coëfficiënten die we registreren, zijn hoogstwaarschijnlijk te wijten aan de onderscheiden manier van bevraging voor de twee meetpunten. Voor 2001 dienden de drie favoriete zenders te worden geordend terwijl de respondenten in 1999 enkel die zender moesten opgeven die hun absolute voorkeur wegdroeg.

TABEL 10

#### Principale componentenanalyse (princals) voor mediavorkeur (APS 1999 en 2001)

Zender	APS 1999 (N = 1449)	APS 2001 (N = 1332)
TV1	-0,890	-0,525
Canvas	0,062	-0,639
Buitenlandse zenders (BBC, Arte,...)	0,023	-0,423
VTM	0,825	0,456
VT4	0,032	0,676
Kanaal2	0,024	0,651
<i>Total Fit</i>	0,247	0,325

Voor de analyse vertrokken we dus met twee continue maten, waarbij hoge positieve scores overeenstemmen met een eerder cultuurgerichte zendervoorkeur en negatieve scores overeenkomen met een voorkeur voor eerder commerciële zenders met een hoog entertainmentgehalte.

## 6.4. | Samenvoegen van data voor 1999, 2001, 2003 en 2004

TABEL 11  
Principale componentenanalyse voor samengevoegde data

Cultuurparticipatie	Componentladingen (PCA)	Sociaal-culturele participatie	Componentladingen (Princals)
Museum, tentoonstelling of galerij	,772	Milieu- en natuurverenigingen	0,406
Gebouw of monument	,729	Vereniging die gehandicapten, bejaarden,... helpt	0,465
Theater	,687	Vereniging voor kunstbeoefening	0,430
Klassiek concert/ festival	,652	Vrouwenbeweging	0,260
Opera	,639	Socio-culturele vereniging	0,583
Dans/ballet	,625	Politieke vereniging of partij	0,472
<i>Eigenwaarde</i>	2,822	Religieuze of kerkelijke vereniging	0,476
<i>N</i>	5630	Wijk- of buurtcomité	0,334
		Vredesvereniging	0,522
		Vakbond- of werkgeversorganisatie	0,291
		Gemeentelijke adviesraad, schoolraad	0,540
		Gezinsverenigingen	0,453
		Rode kruis, vrijwillige brandweer	0,369
		Gepensioneerdenvereniging	0,305
		<i>Total fit</i>	0,187
		<i>N</i>	5677

## 6.5. | Constructie van maat voor ethnocentrisme

Voor onze maat van ethnocentrisme hanteren we een schaal die werd verkregen via een factoranalyse op de vragenbatterijen die voor de twee meetpunten waarop naar deze houding werd gevraagd, beschikbaar zijn. De specifieke items waaruit deze vragenbatterij is samengesteld werden door APS ontleend aan een schaal ontwikkeld door het Interuniversitair Steunpunt Politieke-Opinieonderzoek (ISPO), voor een gedetailleerde beschrijving verwijzen we dan ook naar de beschikbare literatuur (zie o.a. Beerten e.a., 1997). Deze vragen dienden door de respondenten telkens met behulp van een vijfpuntenschaal te worden beantwoord (volledig oneens; oneens; noch eens, noch oneens; eens; volledig eens). Om beide afhankelijken zo goed mogelijk met mekaar te kunnen vergelijken, hanteerden we voor de factoranalyses enkel die items die voor de beide meetpunten overeenkwamen. Onderstaande tabel toont de componentladingen van de items voor respectievelijk 2001 en 2004. Gezien de richting van de ladingen voor 2001 werd de factor voor dit meetpunt omgekeerd.

**TABEL 12**  
**Componentladingen facorschaal ethnocentrisme (PCA)**

	APS2001	APS2004
Migranten zijn niet te vertrouwen	-0,777	,735
Moslimgezinnen zijn heel gastvrij	0,577	-,458
Migranten komen profiteren van onze sociale zekerheid	-0,772	,798
Migranten dragen bij tot welvaart van ons land	0,709	-,689
Moslims zijn bedreiging voor cultuur en gebruiken	-0,726	,737
Verschillende culturen zijn verrijking van onze samenleving	0,716	-,694
Als arbeidsplaatsen vermindert moet men migranten terugsturen	-0,770	,740
Buitenlanders hartelijk welkom heten	0,715	-,597
Vreemdelingen die meer dan 5 jaar legaal in België wonen moeten gemeentelijk stemrecht krijgen	0,683	-,627
Mensen die tot etnische minderheden behoren, moeten onder elkaar huwen	-0,580	,551
Als men Turken en Marokkanen beter leert kennen dan blijken dat vriendelijke mensen	0,724	-,632
Vreemdelingen moeten zich aanpassen aan de cultuur en gebruiken van ons land	-0,456	,514
<i>Eigenwaarde</i>	<i>5,717</i>	<i>5,152</i>
<i>N</i>	<i>950</i>	<i>1145</i>



*Etnocentrisme in Vlaanderen:  
opmars of afname?*

ETNOCENTRISME IN VLAANDEREN:

OPMARS OF AFNAME?

## DE EVOLUTIE VAN DE PERCEPTIE VAN ETNISCHE DREIGING TUSSEN 1991 EN 2004 EN DE RELATIE MET INSTITUTIONEEL VERTROUWEN

**Bart Meuleman, Jaak Billiet**

K.U. Leuven, departement Sociologie

### Samenvatting

In deze bijdrage onderzoeken we een welbepaald aspect van etnocentrisme, nl. de perceptie dat immigranten een economische, culturele en politieke bedreiging vormen. Het gevoel bedreigd te worden door migranten blijkt niet constant te zijn gedurende de periode 1991-2004. Tijdens de jaren '90 nam het gevoel van etnische dreiging beduidend af. Sinds het einde van de jaren '90 zit de perceptie van etnische bedreiging in Vlaanderen echter opnieuw in de lift. Waarschijnlijk kan een samenspel van factoren, zoals de economische conjunctuur en de aanwezigheid van een politieke partij met een racistisch discours, deze evolutie deels verklaren.

De perceptie van etnische dreiging hangt vrij sterk samen met vertrouwen in maatschappelijke instellingen, zo blijkt uit het APS-survey van 2004. Vertrouwen in politieke instellingen, de administratie en het gerecht temperen het gevoel bedreigd te worden door migranten. Vertrouwen in het leger daarentegen, gaat hand in hand met een sterkere perceptie van etnische bedreiging.

## 1. | Inleiding

Migratie is een fenomeen van alle tijden. De laatste decennia is de omvang van dit fenomeen echter gevoelig toegenomen. Anno 2000 schatte het bevolkingsfonds van de Verenigde Naties (VN) het aantal migranten – mensen die in een ander land wonen dan dat waar ze geboren zijn – over de hele wereld op om en bij de 175 miljoen mensen.<sup>1</sup> In vergelijking met 25 jaar geleden betekent dit meer dan een verdubbeling. Ongeveer één derde van alle migranten, nl. 56 miljoen, woont in Europa.<sup>2</sup> Ook in België is deze trend merkbaar. In 2001 bijvoorbeeld, kwamen 66.000 personen met een andere nationaliteit naar België, terwijl er 35.000 terug vertrokken. Dit is een netto-aangroei van 31.000 (Office for Official Publications of the European Communities, 2004).

Nog veel sterker dan de toename van migratiestromen is de groei van de aandacht die aan migratie en de consequenties ervan geschonken wordt. Dagelijks berichten kranten en televisiezenders uitgebreid over allerhande aspecten van het migrantenthema. Zo konden we in het voorbije jaar het ‘hoofdzoekendebat’ en de zaak van de met de dood bedreigde werkneemster Naïma Amzil op de voet volgen. Ook in de politiek staat migratie hoog op de agenda. Inburgeringscursussen, snel-Belg wet, asielpcedure...: het zijn termen die in ieders woordenschat zijn geslopen. De toegenomen aandacht voor het migrantenthema heeft ertoe geleid dat de aanwezigheid van migranten in de perceptie van veel Vlamingen op de voorgrond is getreden.

Het is een understatement te zeggen dat deze perceptie vaak niet positief gekleurd is. Uit verschillende onderzoeken is gebleken dat grote groepen van de bevolking er veeleer negatieve gevoelens op na houden tegenover personen van een vreemde afkomst (Billiet e.a., 1990; Dekker & Van Praag, 1990; Meireman e.a., 2004). Dit maakt het samenleven van autochtonen en allochtonen er niet gemakkelijker op. De receptiviteit van de gastcultuur is immers van cruciaal belang voor het vreedzaam samenleven van autochtonen en allochtonen (Pellerieaux & Elchardus, 1999, 32). Met oog op deze coëxistentie is het relevant om op tijd en stond te peilen hoe het met de attitudes ten opzichte van migranten gesteld is. De *Administratie Planning en Statistiek* (APS) komt sinds 1997 aan deze behoefte tegemoet door in haar jaarlijkse survey regelmatig items op te nemen die de houding tegenover migranten meten.

In deze bijdrage onderzoeken we etnocentrisme in Vlaanderen. Sumner (1906) definieerde de term ‘etnocentrisme’ als de neiging om de eigen sociale groep positief te evalueren en andere etnische groepen systematisch negatief te beoordelen. We zullen ons hier echter enkel toespitsen op de tweede component van Sumner’s etnocentrisme-concept, nl. de negatieve houding t.o.v. outgroups.<sup>3</sup> Meer precies zullen

1. Dit cijfer mag niet worden verward met het aantal mensen dat op de vlucht is. In 2000 bedroeg dit aantal zestien miljoen. In tegenstelling tot de meeste migranten, leeft het grootste deel van deze mensen in ontwikkelingslanden, meer bepaald in landen van Azië en Afrika.
2. <http://www.un.org/esa/population/publications/ittmig2002/press-release-fr.htm>, geconsulteerd op 8.12.2004.
3. In vorig onderzoek werd gevonden dat er in Vlaanderen een verband bestaat tussen negatieve houdingen t.o.v. vreemdelingen en een sterk (Vlaams) identiteitsgevoel (Billiet, Maddens & Beerten, 2003).

we het hebben over de perceptie van etnische dreiging of het gevoel dat culturele en economische belangen bedreigd worden door migranten. Hoewel de perceptie van etnische dreiging in de klassieke literatuur als een onderdeel van etnocentrisme beschouwd wordt (Levine & Campbell, 1972), is nadien discussie ontstaan of dit gevoel van dreiging een aspect dan wel een determinant van etnocentrisme is (Coenders e.a., 2001).

We benaderen de perceptie van etnische dreiging vanuit drie concrete invalshoeken. Ten eerste bekijken we een aantal items die in het licht van recente gebeurtenissen vrij actueel zijn. Vervolgens wordt onderzocht of de perceptie van etnische dreiging in de positieve dan wel negatieve richting evolueert. Verstrakt de houding van Vlamingen tegenover vreemdelingen, of is er eerder sprake van een versoepeling? In een derde en laatste onderdeel zoeken we naar een verklaring voor (negatieve) houdingen tegenover migranten door de relatie tussen de perceptie van etnische dreiging en institutioneel vertrouwen onder de loep te nemen. Speelt een gebrek aan vertrouwen in instellingen het gevoel bedreigd te worden in de kaart? Maar alvorens dit empirisch drieluik aan te vatten, gaan we even dieper in op de maatschappelijke relevantie van onderzoek naar attitudes tegenover migranten.

## 2. | De maatschappelijke relevantie van attitudeonderzoek

Naarmate migratie steeds meer op het voorplan trad in het maatschappelijke debat, groeide ook de behoefte om beter te begrijpen wat de oorsprong is van (negatieve) houdingen tegenover migranten. In Vlaanderen gaf de eerste grote doorbraak van het Vlaams Blok in 1989 de concrete aanleiding voor het survey-onderzoek 'Onbekend of onbemind?' van Billiet e.a. (1990). Deze studie peilde bij 1.600 Belgen naar hun kennis van, hun houding en hun gedrag tegenover vreemdelingen. Sindsdien is er in België een heuse onderzoekstraditie ontstaan rond dit thema. De vraagstelling vond ook weerklank in internationale studies zoals de *Europese Waardenstudie* (EVS) en het *European Social Survey* (ESS).

Uit het vele onderzoek naar attitudes tegenover migratie is herhaaldelijk gebleken dat een vrij groot deel van de Belgen en Europeanen eerder negatieve houdingen heeft tegenover immigranten. Maar al te vaak worden dergelijke bevindingen politiek gebruikt als argument voor een strenger migratie- of asielbeleid. In het debat rond het invoeren van gemeentelijk stemrecht voor migranten bijvoorbeeld, lieten bepaalde politieke partijen zich eerder leiden door opiniepeilingen bij hun kiezerskorpsen dan door inhoudelijke argumenten.

Hierbij wordt vergeten dat deze attitudes geen absoluut gegeven zijn. Attitudes of houdingen zijn *aangeleerde neigingen om een object op een consistente wijze te evalueren* (Fishbein en Ajzen, 1975, 6). Aangezien attitudes zijn aangeleerd, zijn ze in principe ook veranderbaar. Attitudes ontstaan én wijzigen op basis van concrete



ervaringen en (al dan niet correcte) informatie uit allerlei bronnen. Attitudeonderzoek is dan ook maatschappelijke relevant in de zin dat het de processen blootlegt waardoor negatieve houdingen tegenover migranten kunnen ontstaan. In plaats van electoraal munt te slaan uit negatieve attitudes zou beter gewerkt worden aan een klimaat van attitudes dat het samenleven tussen verschillende bevolkingsgroepen bevordert in plaats van belemmert.

### 3. | Enkele actuele items

We starten het empirische drieluik met de beschrijving van een aantal actuele items. De gepresenteerde gegevens zijn afkomstig uit de APS-peiling van 2004.<sup>4</sup> Achtereenvolgens komen aan bod: de houding t.o.v. het dragen van hoofddoeken, attitudes t.o.v. de multiculturele samenleving en de kwestie van gemeentelijk stemrecht voor vreemdelingen.

#### 3.1. | Houdingen t.o.v. het dragen van een hoofddoek

In het voorbije jaar was de hoofddoek bij momenten niet uit de pers weg te slaan. Af en toe leek het wel alsof het ganse migrantendebat verengd werd tot een 'hoofddoekendebat'. In oktober 2004 ontstond heisa toen een Hasseltse rechter zes moslim-meisjes in kortgeding verbood hun hoofddoek nog langer te dragen op school. Enkele weken later verklaarde Vlaams Blok-topfiguur Filip Dewinter dat "elke moslim-vrouw die een hoofddoek draagt, een terugkeercontract tekent."<sup>5</sup> Kort daarna begon de zaak Remmery. Een anonieme briefschrijver uitte herhaaldelijk bedreigingen aan het adres van de zaakvoerder van delicatessenbedrijf Remmery omdat één van zijn werkneemsters een hoofddoek droeg op het werk. Toen bleek dat de publieke opinie de dreigbrieven scherp veroordeelde, zag Frank Vanhecke – voorzitter van Vlaams Belang – zich genoodzaakt om de eerder vermelde uitspraak van Dewinter bij te schaven.

Uit tabel 1 blijkt dat de heel wat Vlamingen het er moeilijk mee hebben dat vrouwen overal een hoofddoek zouden dragen. Ruim 55% is het niet eens of helemaal niet eens met de stelling dat Islamitische meisjes en vrouwen overal een hoofddoek moeten kunnen dragen (v96\_13). Slechts een kwart van de Vlamingen vindt dat de moslima's wel het recht hebben om bij elke gelegenheid een hoofddoek te dragen. Enige voorzichtigheid is geboden bij de interpretatie. Er werd de respondenten gevraagd of ze vinden dat vrouwen *overal* een hoofddoek mogen dragen. Hiermee is dus niet gezegd dat een meerderheid van de Vlamingen ook tegen een hoofddoek tout court zou zijn.

4. De onderzoekspopulatie van deze survey is de Nederlandstalige bevolking van Belgische nationaliteit tussen 18 en 85 jaar, woonachtig in het Vlaamse Gewest of Brussel. Door non-respons bleek deze steekproef echter niet representatief te zijn voor de populatie wat de gezamenlijke verdeling van sekse, leeftijd en opleiding betreft. Daarom zijn antwoordverdelingen gewogen naar deze kenmerken.  
5. De Standaard, "Blok-kopstukken ergeren zich aan Dewinter", 13/11/2004.

Het is ook belangrijk om voor ogen te houden dat de gegevens verzameld werden in 2004, nog vóór de zaak Remmery losbarstte. Het is niet ondenkbeeldig dat het plaatje er vandaag volledig anders zou uitzien. Via het televisiescherm en de kranten maakten Vlaamse gezinnen kennis met de bedreigde werkneemster Naïma Amzil. Dergelijk contact – al is het dan indirect via de media – kan de negatieve stereotypering rond hoofddoeken doorbreken en tot attitudewijzigingen leiden. Het zou bijzonder interessant zijn om deze vraag vandaag opnieuw voor te leggen aan de Vlaamse bevolking.

### 3.2. | Houdingen t.o.v. de multiculturele samenleving

Eigenlijk is de Belgische samenleving altijd al multicultureel geweest (Morelli, 1993). Nochtans is het pas in de laatste decennia dat de bevolking zich daarvan bewust geworden is (Coffé e.a., 2001, 95). Uit de gegevens blijkt dat heel wat Vlamingen niet gewonnen zijn voor een multiculturele samenleving, waar verschillende culturen naast elkaar bestaan. Bijna negen Vlamingen op tien zijn het eens of helemaal eens met de stelling dat vreemdelingen die zich hier komen vestigen, zich moeten aanpassen aan de Belgische cultuur en gebruiken (v96\_11). Amper 3,5 procent van de Vlamingen vindt dat nieuwkomers hun eigen cultuur mogen behouden.

Dat veel Vlamingen afwijzend staan tegenover andere culturen in België, hoeft niet automatisch te betekenen dat deze mensen ook vijandig staan tegenover migranten als persoon. Bijna 60% van de Vlamingen vindt dat Turken en Marokkanen over het algemeen vriendelijke mensen zijn als men ze beter leert kennen (v96\_12). Nog geen 10% is van het tegendeel overtuigd. Opvallend is dat bijna 35% van de respondenten voor het middenalternatief (noch eens, noch oneens) kiest. Dit wijst erop dat veel mensen geen uitgesproken mening hebben over de stelling, waarschijnlijk omdat ze geen Turkse of Marokkaanse mensen kennen.

### 3.3. | Houdingen t.o.v. gemeentelijk stemrecht voor migranten

In 2004 werd het gemeentelijk stemrecht goedgekeurd voor niet-EU-burgers die reeds vijf jaar op legale wijze in België verblijven. Tegenstanders van deze wet beriepen zich op allerhande opiniepeilingen – de één al betrouwbaarder dan de ander – als argument tegen de invoering van gemeentelijk stemrecht voor migranten. Uit de opiniepeilingen zou namelijk blijken dat het overgrote deel van de Vlamingen zich niet kan vinden in het zogenaamde ‘migrantenstemrecht’.

De APS-survey van 2004 bevat twee verschillende items die peilen naar de houding t.o.v. gemeentelijk stemrecht voor niet-EU-burgers. Eerst werd aan respondenten gevraagd om op volgende stelling te reageren: “Vreemdelingen die meer dan vijf jaar legaal in België wonen, moeten gemeentelijk stemrecht krijgen.” Bijna 60% van de Vlamingen blijkt het oneens of volledig oneens te zijn met deze stelling. Daarenboven is zowat 15% van de Vlaamse bevolking onbeslist. Op het eerste zicht lijkt

een conclusie voor de hand te liggen: een meerderheid van de Vlamingen is tegen het migrantenstemrecht.

Op het einde van het interview werd aan de respondent nog een tweede vraag gesteld betreffende gemeentelijk stemrecht voor niet-EU-burgers. Er werd de respondent gevraagd te kiezen tussen vier mogelijke scenario's voor vreemdelingen die minimaal vijf jaar legaal in België verblijven. Deze vraagstelling biedt de respondenten de mogelijkheid om meer nuances in hun antwoord te leggen. Het tweede item toont aan dat conclusie van daarnet voorbarig was. Slechts een minderheid nl. 38%, blijkt absoluut tegen gemeentelijk stemrecht voor migranten te zijn. De grootste groep, nl. ruim 50%, is van mening dat niet-EU-burgers mogen stemmen bij gemeenteraadsverkiezingen op voorwaarde dat ze verklaren bepaalde juridische normen na te leven, zoals de Belgische grondwet of het verdrag ter bescherming van de rechten van de mens. Ongeveer 10% van de Vlamingen wil onvoorwaardelijk stemrecht aan migranten toekennen.

De conclusie is dat voorzichtigheid geboden is bij de interpretatie van opiniepeilingen. Bepaalde vragen zijn bijzonder gevoelig voor de context waarin ze gesteld worden en voor de precieze vraagformulering. Als enkele woorden veranderd worden, kan een minderheid al vlug omgebogen worden in een meerderheid (Heerwegh e.a., in

TABEL 1

**Antwoordverdeling voor een aantal actuele items – gegevens APS 2004  
(horizontale percentages)**

	Volledig oneens	Oneens	Noch eens, noch oneens	Eens	Volledig eens	N
v96_13 Islamitische meisjes en vrouwen moeten overal een hoofddoek kunnen dragen	19,8	37,3	18,3	21,3	3,4	1542
v96_11 Vreemdelingen die zich hier vestigen moeten zich aanpassen aan de cultuur en de gebruiken van ons land.	0,9	2,6	8,4	40,5	47,5	1551
v96_12 Als men Turken en Marokkanen beter leert kennen, dan blijken dat over het algemeen vriendelijke mensen.	1,6	7,3	34,0	47,8	9,3	1463
v96_9 Vreemdelingen die meer dan vijf jaar legaal in België wonen moeten gemeentelijk stemrecht krijgen.	21,5	37,8	14,6	20,4	5,8	1543

druk). Helemaal gevaarlijk wordt het als beleidsmakers blindelings opiniepeilingen zouden volgen. Bepaalde beleidskwesties kunnen immers niet door de ‘publieke opinie’ opgelost worden, maar vereisen weloverwogen keuzes.

TABEL 2

**Antwoordverdeling voor v16o – gegevens 2004 APS (verticale percentages) – N = 1548**

v16o	Vreemdelingen die hier vijf jaar lang aan een stuk wettelijk verblijven...	
	...mogen gemeentelijk stemrecht krijgen.	10,4
	...kunnen alleen gemeentelijk stemrecht krijgen als ze verklaren dat ze de grondwet en de wetten van het Belgische volk naleven.	18,1
	...kunnen alleen gemeentelijk stemrecht krijgen als ze verklaren dat ze de grondwet en de wetten van het Belgische volk naleven én het verdrag ter bescherming van de rechten van de mens en de fundamentele vrijheden.	33,2
	...mogen geen gemeentelijk stemrecht krijgen.	37,7
	geen mening	0,6

## 4. | De evolutie van de perceptie van etnische dreiging: afname of opmars?

Uit de cijfers van 2004 blijkt dat er bij een grote groep Vlamingen negatieve attitudes tegenover migranten leven. Maar in welke richting evolueren deze attitudes? Neemt etnocentrisme af in Vlaanderen, of winnen xenofobe gevoelens net terrein? Om deze vraag te beantwoorden blikken we terug op de evolutie van de perceptie van etnische bedreiging in de periode 1991-2004.

Alvorens dit vraagstuk empirisch aan te pakken, schetsen we in een eerste punt een aantal hypothesen rond de evolutie van etnocentrisme in Vlaanderen. Statistici weten dat het onderzoeken van veranderingen in attitudes doorheen de tijd geen eenvoudige opgave is. Er schuilen heel wat methodologische addertjes onder het spreekwoordelijke gras. Daarom worden de gebruikte onderzoeksmethodes kort en bondig uiteengezet in een tweede punt. In een derde en laatste paragraaf ten slotte, komen de onderzoeksresultaten aan bod.

### 4.1. | Hypothesen omtrent de evolutie van de perceptie van etnische dreiging

Attitudes zoals de perceptie van etnische dreiging zijn aangeleerd en kunnen dus wijzigen doorheen de tijd. Allerhande factoren in de onmiddellijke omgeving en de ruimere maatschappelijke context kunnen dergelijke wijzigingen veroorzaken. Hieronder sommen we een aantal hypothesen op over attitudewijzingen in Vlaanderen gedurende de periode 1991-2004.

De klassieke assimilatietheorieën (Gordon, 1964) stellen dat groepen immigranten hun eigen karakter verliezen naarmate ze langer in het gastland verblijven. Na het doorlopen van een aantal verschillende fasen – een proces dat meerdere generaties kan duren - zouden ze niet meer te onderscheiden zijn van de autochtone bevolking. Op deze assimilatietheorie kan de kritiek geuit worden dat ze integratie voorstelt als de eenzijdige aanpassing van immigranten aan de ontvangende samenleving. Het is echter zinvoller integratie te beschouwen als een aanpassingsproces in twee richtingen. Deze wederzijdse aanpassing zal vlotter verlopen als de respectievelijke culturen dichter bij elkaar aansluiten (Coffé e.a., 2002). Op basis van deze theorieën zouden we kunnen verwachten dat de sociale afstand afneemt naarmate autochtonen en allochtonen langer zich in één en dezelfde maatschappij bewegen. Een eerste hypothese luidt dan ook als volgt: *“ten gevolge van een zekere vorm van gewenning aan de aanwezigheid van nieuwkomers gaat de autochtone bevolking immigranten minder als een etnische dreiging percipiëren”*. Veel van de negatieve houdingen ten opzichte van migranten zijn gericht tegen de Turkse en Marokkaanse gemeenschappen in België. De eerste Turkse en Marokkaanse immigranten zijn naar België gekomen als arbeidsmigrant tussen ongeveer 1960 en 1974. Het is de vraag of dit gewenningseffect na ruim 40 jaar aanwezigheid van allochtonen nog altijd een rol speelt.

Partijen met een uitgesproken racistisch discours, zoals het Vlaams Blok / Belang, kunnen een niet te onderschatten invloed uitoefenen op attitudes tegenover etnische minderheden. De aanhang van deze partij groeide gestaag uit tot bijna één miljoen kiezers bij de verkiezingen van 13 juni 2004. Als zweeppartij is het Vlaams Blok erin geslaagd de tegenstellingen tussen autochtonen en allochtonen op de spits te drijven en het denken over migranten cruciaal te beïnvloeden. Naarmate het kiezerscorps van het Vlaams Blok in de jaren '90 groeide, stelde dit deze partij in de mogelijkheid negatieve attitudes tegenover migranten verder aan te wakkeren. Het is dus niet ondenkbeeldig dat de groei van het Vlaams Blok samenging met een toenemende perceptie van etnische dreiging. Ondertussen is het Vlaams Blok na een veroordeling wegens racisme 'verveld' tot het Vlaams Belang. Na de veroordeling heeft de partij - naar eigen zeggen tenminste - haar racistische verleden afgezworen. Op deze wijze is ze voor veel mensen salonfähig geworden en kan ze ongestoord verder gaan met het verkondigen van haar gedachtegoed. Uit dit alles volgt een tweede hypothese: *“door de groei van het Vlaams Blok / Belang is de perceptie van etnische dreiging toegenomen”*. Aan de andere kant zijn in Vlaanderen ook heel wat organisaties actief die de strijd tegen racisme aangebonden hebben.

Een aantal theorieën zoeken de basis van spanningen tussen etnische groepen in economische verhoudingen. De *etnische competitietheorie* bijvoorbeeld, stelt dat etnocentrisme ontstaat wanneer autochtonen en allochtonen met elkaar concurreren om bepaalde schaarse goederen, zoals woningen, jobs of sociale zekerheid (Jacobs e.a., 2001, 10-12). Uit deze redenering volgt dat etnocentrisme varieert volgens de economische conjunctuur. Als de economie in het slop zit wordt de concurrentie om jobs bijvoorbeeld scherper, en zou etnocentrisme toenemen. In een meer ontspannen economische situatie zou minder aanleiding zijn voor xenofobe gevoelens. Onze derde

hypothese is bijgevolg: *“in periodes van economische laagconjunctuur neemt de perceptie van etnische dreiging toe”*.

Als we evoluties in houdingen t.o.v. vreemdelingen willen onderzoeken, kunnen we niet voorbijgaan aan de nasleep van de aanslagen van 11 september 2001. Sinds de aanslagen op de WTC-torens worden de woorden ‘moslim’ en ‘terrorisme’ steeds vaker in dezelfde zin gebruikt. De uitgebreide media-aandacht voor de wereldwijde ‘war on terrorism’ kunnen de associatie tussen Islam en terrorisme enkel versterkt hebben, met alle gevolgen vandie voor houdingen t.o.v. vreemdelingen. Ook de sterke mediatisering van de moord op de Nederlandse cineast Theo van Gogh zou attitudewijzigingen veroorzaakt kunnen hebben, zelfs over de grenzen heen. *“De perceptie van etnische dreiging is toegenomen onder invloed van the war on terrorism”* is de vierde en tevens laatste hypothese.

## 4.2. | Onderzoeksmethode

Attitudes zoals de perceptie van etnische dreiging zijn subjectieve toestanden die niet rechte reeks gemeten kunnen worden. Daarom worden attitudes in survey-onderzoek indirect gemeten via een aantal concrete vragen die betrekking hebben op verschillende aspecten van de attitude in kwestie. Via meetmodellen is het dan mogelijk na te gaan of de antwoorden op de afzonderlijke items voldoende verklaard kunnen worden door één achterliggende, latente houding. Indien dit het geval is, kan besloten worden dat deze latente variabele een goede meting is van de houding waarover we uitspraken willen doen. Het is het gemiddelde van deze latente variabele die over de jaren heen vergeleken zal worden.

Om de evolutie van de perceptie van etnische bedreiging in Vlaanderen op te sporen, hebben we een aantal verschillende tijdsmetingen nodig. In de APS-surveys van 1997, 1998, 2001, 2002 en 2004 werden items opgenomen die naar attitudes t.o.v. migranten peilen. Om het tijdspectrum wat uit te breiden, zullen we ook de data van het ISPO-verkiezingsonderzoek van 1991 gebruiken. Alles samengenomen beschikken we dus over 6 crosssecties in de periode 1991 – 2004.

Het volstaat echter niet om een aantal willekeurige metingen te hebben op verschillende tijdstippen. Bij de verschillende metingen moet bovendien een vergelijkbaar of equivalent meetinstrument gebruikt zijn (Van de Vijver, 2003; Steenkamp & Baumgartner, 1998). Zo moet de vraagverwoording van de items volledig vergelijkbaar zijn. Zes items m.b.t. etnocentrisme komen in identieke vorm in alle datasets voor; deze items zullen gebruikt worden om het meetinstrument te construeren. Maar dat de vragen op elk tijdstip op exact dezelfde wijze geformuleerd zijn, is op zich nog geen garantie dat het meetinstrument equivalent is over de tijd heen. Bepaalde woorden kunnen immers van betekenis veranderen. Sommige termen roepen vandaag andere connotaties op dan pakweg tien jaar geleden. Pas als de betekenis van de items voldoende stabiel blijkt over de tijd heen, kunnen metingen uit verschillende jaren vergeleken worden. De meetequivalentie voor cross-secties kan nagegaan worden via multi-group meetmodellen (Van de Vijver & Leung, 1997; Harkness e.a., 2003).

Zelfs als de meetequivalentie aangetoond is, zijn nog niet alle problemen van de baan. De bevolking waarop de verschillende steekproeven betrekking hebben, moet dezelfde zijn. Als onderzoekspopulatie nemen we de grootste gemene deler van de zes steekproeven, nl. de inwoners van het Vlaams Gewest tussen 18 en 75 jaar.

Uit vorig onderzoek is geweten dat een aantal achtergrondkenmerken zoals leeftijd, geslacht en opleiding een rol spelen bij ethnocentrische gevoelens. Hoger opgeleiden voelen zich gemiddeld minder bedreigd door etnische minderheden dan laaggeschoolden. Naarmate de structuur van de bevolking verandert over de tijd, zal dus ook de gemiddelde houding t.o.v. migranten (licht) wijzigen. Dat er nu meer hooggeschoolden zijn dan 15 jaar geleden, heeft bijvoorbeeld een temperend effect voor ethnocentrisme. In effecten tengevolge van de wijzigende bevolkingsstructuur zijn we echter in eerste instantie niet geïnteresseerd. Attitudewijzigingen tengevolge van andere factoren, zoals politiek, economie of media dragen onze voornaamste interesse weg. Daarom hebben we besloten om de steekproeven van de verschillende tijdstippen te herwegen volgens de bevolkingsstructuur van één referentiejaar. Op die manier vertonen de 6 steekproeven dezelfde structuur wat betreft sekse, leeftijd en opleiding. 1998 werd gekozen als referentiejaar, omdat het ongeveer in het midden van de tijdsreeks ligt.

Kort samengevat zullen we evolutie van ethnocentrisme op volgende wijze proberen na te gaan. We beschikken over zes steekproeven die op verschillende tijdstippen (1991, 1997, 1998, 2001, 2002 en 2004) werden getrokken uit dezelfde bevolking, nl. de inwoners van het Vlaams Gewest tussen 18 en 75 jaar. De steekproeven zullen m.b.t. sekse, leeftijd en opleiding representatief gemaakt worden voor de bevolkingsstructuur in 1998. Vervolgens zal getest worden in welke mate het meetinstrument vergelijkbaar is over de jaren. Indien het meetinstrument voldoende equivalent blijkt te zijn, zullen we evoluties opsporen in het gemiddelde van de latente houdingsvariabele.

## 4.3. | Onderzoeksresultaten

### 4.3.1 | *De evolutie van de perceptie van etnische dreiging aan hand van frequentieverdelingen*<sup>6</sup>

Vóór we met deze vrij omslachtige analyse van start gaan, vergelijken we eerst – bij wijze van achtergrond – de percentages op een aantal items over de tijd heen. Deze items indiceren verschillende deelaspecten van de perceptie van etnische bedreiging (zoals economische en culturele dreiging). Zoals gezegd zijn alle steekproeven gewogen naar de bevolkingsstructuur wat betreft sekse, leeftijd en opleiding in 1998.

---

6. We bespreken hier slechts vijf van de zes items die in alle meetjaren terugkeren. Dit omdat gebleken is dat één item niet sterk genoeg laadt op de latente variabele 'perceptie van etnische dreiging'. Dit item wordt dan ook uit alle analyses geweerd.

Drie items, nl. items één, drie en vijf, volgen exact hetzelfde patroon. Het percentage Vlamingen dat van oordeel is dat migranten over het algemeen niet te vertrouwen zijn, bedraagt 26,2 in 1991. In 1998 zakt dit percentage terug tot 23,2. In 2004 echter, is er opnieuw een stijging tot 26,5. Nog meer uitgesproken is de evolutie m.b.t. het derde item. Het percentage Vlamingen dat meent dat moslims een bedreiging zijn voor onze cultuur en gebruiken, daalt van 42,5 in 1991 tot 31,5 in 1998. In 2004 zit het gevoel van culturele bedreiging met 41,2% terug op het niveau van 1991. Het gevoel van economische bedreiging – gemeten aan de hand van item vijf – volgt ongeveer dezelfde trend als de culturele bedreiging. In 1991 wilde bijna de helft (46,8%) van de Vlamingen migranten terugsturen naar hun land bij stijgende werkloosheid. Deze indicator voor economische bedreiging zakt heel sterk tot 31% in 1998. Nadien nemen we opnieuw een stijging waar tot 38,3% in 2004. Afgaand op deze drie items zijn we geneigd te besluiten dat perceptie van etnische bedreiging niet constant was in de jaren 1991 – 2004. Percentages die een sterk gevoel van bedreiging uitdrukken zijn vrij hoog in 1991. In de jaren 1998 en 2001 lijken ze af te kalven, om daarna terug te stijgen in 2004. Kortom, de perceptie van etnische bedreiging lijkt afgenomen in het vorige decennium, maar steekt sinds eind jaren '90 opnieuw sterk de kop op.

TABEL 3

**Geobserveerde percentages respondenten die het 'eens' of 'volledig eens' zijn met de uitspraken (tussen haakjes staan de gemiddelden op de items<sup>7</sup>) – gewogen naar bevolkingsgegevens m.b.t. sekse, leeftijd en opleiding voor 1998**

	ISPO 1991	APS 1997	APS 1998	APS 2001	APS 2002	APS 2004
1. Migranten zijn over het algemeen niet te vertrouwen.	26,2 (2,84)	26,6 (2,83)	23,2 (2,75)	25,0 (2,78)	25,8 (2,87)	26,5 (2,87)
2. De migranten komen hier profiteren van onze sociale zekerheid.	57,7 (3,53)	51,4 (3,41)	51,6 (3,37)	50,1 (3,42)	45,3 (3,36)	46,6 (3,38)
3. Moslims zijn een bedreiging voor onze cultuur en gebruiken.	42,5 (3,15)	33,6 (2,9)	31,5 (2,94)	31,9 (2,92)	34,0 (2,97)	41,2 (3,11)
4. De aanwezigheid van verschillende culturen is een verrijking van onze samenleving.	57,2 (3,48)	49,2 (3,26)	43,7 (3,22)	50,8 (3,29)	48,2 (3,24)	51,4 (3,32)
5. Als het aantal arbeidsplaatsen vermindert, moet men de migranten naar hun land terugsturen.	46,8 (3,32)	37,7 (3,04)	31,0 (2,92)	33,7 (2,96)	36,0 (3,02)	38,3 (3,06)
Omvang steekproef (100%)	2656	1370	1390	1280	1328	1433

7. De items werden als volgt gecodeerd: volledig oneens (1); oneens (2); noch eens, noch oneens (3); eens (4); volledig eens (5). Een groter gemiddelde drukt dus een grotere instemming met de stelling uit.



Twee items bevestigen deze trend niet. De stelling ‘migranten komen hier profiteren van onze sociale zekerheid’ heeft door de tijd heen steeds minder weerklank gevonden bij de Vlamingen. Hier observeren we geen beduidende toename van de perceptie van etnische bedreiging in 2004. Het vierde item is het buitenbeentje in de reeks, omdat het als enige item een positieve houding t.o.v. migranten uitdrukt. Het percentage Vlamingen dat de aanwezigheid van migranten apprecieert omwille van de culturele verrijking die dit met zich meebrengt, bedroeg in 1991 ruim 57%. In 1998 zakt deze appreciatie tot een dieptepunt (43,7%), om in 2004 terug te klimmen tot 51,4%. Item 4 vertoont m.a.w. exact het tegenovergestelde patroon als item één, drie en vijf: het sterkste gevoel van etnische bedreiging meten we in 1998.

#### 4.3.2 | *Een meetmodel voor de evolutie van de perceptie van etnische bedreiging*

We hebben een vermoeden dat het gevoel bedreigd te worden door migranten zijn laagste niveau gekend heeft eind jaren '90 en daarna terug is toegenomen. Het is echter niet eenvoudig uit deze frequentieverdelingen op zicht een evolutie in de perceptie van etnische bedreiging te bepalen. De percentages vormen een te wankele basis om uitspraken te doen over evoluties door de tijd. Uit vorig onderzoek weten we dat latente variabelen veel stabielier gemeten worden dan afzonderlijke indicatoren (Billiet, Swyngedouw & Waege, 2004).

Bovendien kunnen de geobserveerde verschillen aan toeval te wijten zijn aangezien we met steekproeven werken. Er moet getest worden of de evolutie statistisch significant is. Pas dan kunnen we besluiten dat de geobserveerde evolutie met een geringe kans op foute beslissing ook in de populatie plaats had. Dit kan, zoals reeds in punt 4.2 beschreven werd, door het schatten van een meetmodel.

In het meetmodel<sup>8</sup> zijn er zes verschillende groepen, nl. de zes tijdsmetingen. In elke groep bepalen we dat de vijf indicatoren<sup>9</sup> door één achterliggende houding verklaard worden, nl. de perceptie van etnische dreiging. In het startmodel vertrekken we van factoriële invariantie. Dit wil zeggen dat we de factorladingen ( $\lambda$ 's) en de intercepten ( $\tau$ 's) over de jaren heen aan elkaar gelijk stellen. Dit doen we om na te gaan of de betekenis van het achterliggende concept en de indicatoren niet gewijzigd is. Hoewel dit niet strikt nodig is, preciseren we dat ook de residuelen ( $\delta$ 's) invariant zijn over de tijd heen.<sup>10</sup> De varianties van de latente variabelen laten we vrij variëren.

De fit van het startmodel blijkt aanvaardbaar te zijn. De Root Mean Square Error of Approximation (RMSEA) bedraagt 0,052. Vuistregels suggereren dat het model

8. Het meetmodel werd getest m.b.v. Lisrel 8. De indicatoren zijn Likert-items en moeten bijgevolg als ordinale variabelen beschouwd worden. Daarom hebben we ervoor geopteerd om het model te schatten op basis van polychorische correlaties tussen de indicatoren (Jöreskog & Sörbom, 1993).

9. Eén van de zes items die in alle meetjaren terugkeert, wordt niet in de analyses opgenomen omdat het niet sterk op de latente factor laadt.

10. De residuelen ( $\delta$ 's) zijn de fracties variantie in de geobserveerde indicatoren die niet verklaard worden door de gemeten latente variabele. Deze residuelen worden beschouwd als toevalfouten. Daarom mogen ze onderling niet correleren.

een aanvaardbare beschrijving van de data geeft als de RMSEA niet veel groter is dan 0,05. De Normed Fit Index (NFI) ligt voldoende dicht bij 1, wat wijst op een goede fit. Modellen met NFI-waarden groter dan 0,90 worden als aannemelijk beschouwd (Byrne, 1998, 112-118).

Toch kan het startmodel nog op twee punten significant verbeterd worden. Als we de intercepten ( $\tau$ 's) voor items 4 en 5 in de steekproef van 1991 niet langer aan de andere jaren gelijk stellen, vertoont het model een beduidend betere fit. Concreet betekent dit dat item 4 en 5 in 1991 een andere betekenis hebben dan in de andere jaren. Zowel item 4 als 5 worden meer beaamd in 1991 dan in andere jaren, zonder dat dit op een andere houding t.o.v. vreemdelingen wijst. Een mogelijke verklaring hiervoor is dat in 1991 een niet-gebalanceerde schaal gebruikt werd. Bijgevolg is de context van de items sterk verschillend van die in de volgende jaren, waar de items steeds binnen een gebalanceerde schaal opgenomen werden.

**TABEL 4**  
**Passingsmaten voor verschillende multi-group meetmodellen**

<i>Model</i>	$\chi^2$	<i>Df</i>	<i>RMSEA</i>	<i>P close fit</i>	<i>NFI</i>
1 Startmodel	502,83	95	0,052	0,2	0,98
2 $\tau(4)$ voor 1991 vrij	348,32	94	0,041	1	0,99
3 $\tau(5)$ voor 1991 vrij	299,67	93	0,038	1	0,99

Uiteindelijk komen we zo uit bij een model dat uitstekend bij de data past: de RMSEA (0,038) is ruim kleiner dan 0,05 en de NFI bedraagt 0,99. We concluderen dat het meetinstrument – mits een kleine uitzondering voor 1991 – equivalent is over de jaren heen. De afwijkingen in 1991 zijn echter niet zo ernstig dat een vergelijking tussen 1991 en de andere jaren in het gedrang komt.<sup>11</sup> Dit model zullen we gebruiken om verschillen in de latente variabele te interpreteren.

De geschatte parameters voor dit derde meetmodel staan weergegeven in tabel 5. Alle factorladingen zijn invariant over de tijd heen. Alle indicatoren laden sterk (>.50) op de achterliggende factor. Dit betekent dat de vijf indicatoren samen één enkele achterliggende houding meten, namelijk de perceptie (economisch en cultureel) bedreigd te worden door migranten.

Onderaan in tabel 5 staat het gemiddelde op de latente variabele ( $\kappa$ ) voor de verschillende jaren weergegeven. Het gemiddelde voor 1998 werd gelijkgesteld aan 0. De gegevens van 1998 fungeren m.a.w. als referentiepunt. Er zijn twee meetjaren waarin het gemiddelde op de latente variabele significant verschilt van 1998. Zowel in 1991 als in 2004 voelen de Vlamingen zich beduidend sterker bedreigd door migranten

11. Wanneer slechts een aantal indicatoren invariant is, spreekt men van partiële invariantie. Wanneer minimaal twee indicatoren volledig invariant zijn, is het zinvol om latente gemiddelden te vergelijken (Steenkamp & Baumgartner, 1998).

TABEL 5

Geschatte gestandaardiseerde parameters voor het best passende meetmodel

Indicator	Invariante factorlading (t-waarde)	Intercepten $\tau$ 's (t-waarde)					
		invariant	1991				
1 Niet vertrouwen	0,78 (fixed)	-0,07 (-2,91)	-				
2 Profiteren sociale zekerheid	0,83 (81,87)	-0,07 (-3,01)	-				
3 Bedreiging cultuur	0,72 (70,31)	-0,06 (-2,93)	-				
4 Verschillende culturen verrijking	-0,60 (52,19)	-0,03 (-1,58)	0,27 (11,00)				
5 Terugsturen	0,78 (76,23)	-0,11 (-4,83)	0,04 (1,51)				
		1991	1997	1998	2001	2002	2004
Gemiddelde latente variabele $\kappa$ (t-waarde):		0,15 (5,22)	0,04 (1,29)	0 (fixed)	0,03 (1,02)	0,05 (1,54)	0,08 (2,40)
Variantie latente variabele (t-waarde):		0,58 (41,92)	0,61 (37,06)	0,64 (38,23)	0,61 (36,31)	0,62 (34,44)	0,60 (36,58)

dan in 1998. Ook in 1997, 2001 en 2002 meten we een sterkere perceptie van bedreiging door migranten dan in 1998, maar deze verschillen zijn statistisch niet significant.

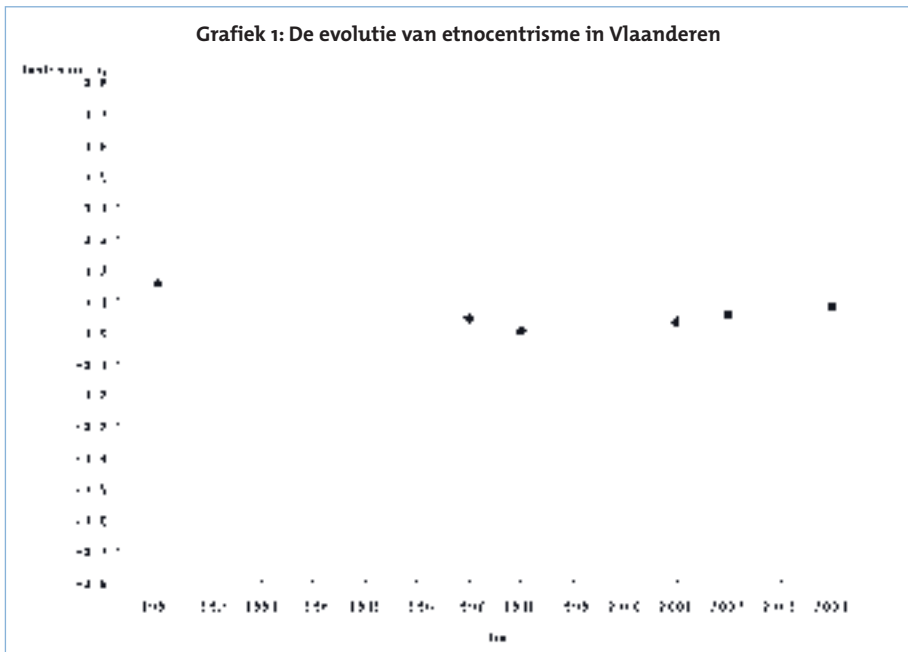

Deze analyse leidt tot de conclusie dat er in het begin van de jaren '90 een sterkere perceptie van etnische dreiging was in Vlaanderen. In de jaren die daarop volgden, ebde het gevoel bedreigd te worden in zekere mate weg: de perceptie van migranten als een bedreiging nam gedurende de ganse jaren '90 af. Deze conclusie

stemt overeen met gelijkaardige analyses die op ISPO-data uitgevoerd werden (Coffé e.a., 2001). Ook Pelleriaux en Elchardus (1999) komen tot de conclusie dat migranten eind jaren '90 meer aanvaard werden dan 10 jaar ervoor.

Eind jaren '90 kwam er echter een (voorlopig?) einde aan de geobserveerde trend. Sinds 2001 vinden we dat de perceptie van etnische dreiging gestaag opgang maakt. In 2004 is het gevoel van bedreiging beduidend sterker aanwezig dan in 1998. Dit is een alarmerende conclusie. Momenteel zitten we nog niet terug op het niveau van 1991, maar als de huidige trend doorgezet wordt, zal dit slechts enkele jaren duren.

### 4.3.3 | *Een verklaring voor de evolutie van het gevoel van bedreiging door migranten?*

In paragraaf 4.1 werden een viertal hypothesen vooropgesteld omtrent de evolutie van de perceptie van etnische dreiging. Hieronder proberen we na te gaan welke hypothesen plausibel zijn gegeven de onderzoeksresultaten.

De gevonden evolutie ontkracht de hypothese dat de perceptie van etnische dreiging automatisch wegeeft naarmate autochtonen en allochtonen langer in dezelfde maatschappij leven. Vanaf het einde van de jaren '90 observeren we immers een beduidende stijging van de perceptie van etnische dreiging. Coffé (2001) kwam eerder al tot dezelfde conclusie op basis van gegevens van het Europees Waardeonderzoek: de hypothese dat gewenning automatisch leidt tot de afname van etnocentrisme valt niet te rijmen met de onderzoeksresultaten.

Dat de toenemende perceptie van etnische dreiging een direct gevolg is van de nasleep van 11 september lijkt evenmin waarschijnlijk. De opwaartse trend van etnocentrisme tekent zich al af in de data van 2001, nog vóór de aanslagen op de WTC-torens en de daaropvolgende mediatisering van de 'war on terrorism'. Het is wel mogelijk dat deze factoren de trend die eind jaren '90 ingezet werd, versterkt hebben.

Op het eerste zicht lijkt het plausibel om te verwijzen naar de economische conjunctuur om zowel de afname als de nieuwe opmars van de perceptie van etnische bedreiging te verklaren. De werkloosheidsgraad in België volgt in de periode 1996-2003 namelijk ongeveer dezelfde trend als het gevoel bedreigd te worden door migranten. De werkloosheid daalde om in 2001 haar laagste niveau (6,6%) te bereiken. Dit zou kunnen verklaren waarom etnocentrisme terrein verloren heeft eind jaren '90. Sinds 2001 gaat de werkloosheid – samen met de perceptie van etnische dreiging – terug in stijgende lijn.<sup>12</sup> De evolutie in houdingen t.o.v. migranten volledig toeschrijven aan de economische conjunctuur lijkt echter een brug te ver. Ook items die niet met economische, maar culturele bedreiging te maken hebben, evolueren in dezelfde richting (Pelleriaux & Elchardus, 1999).

12. De gegevens zijn afkomstig van het Nationaal Instituut voor de Statistiek ([http://statbel.fgov.be/figures/d31\\_nl.asp#5bis](http://statbel.fgov.be/figures/d31_nl.asp#5bis)).

Hoogstwaarschijnlijk kan de heropleving van ethnocentrisme in de laatste jaren niet volledig vanuit één enkele hypothese begrepen worden. Verschillende macrosociologische factoren – zowel economische als politieke – zijn verantwoordelijk voor de toenemende perceptie van bedreiging. Volgens onze mening is de alomtegenwoordigheid van het Vlaams Belang in het migrantendebat een niet te onderschatten factor. Maar om uitspraken te doen in welke mate het racistische discours van deze politieke partij verantwoordelijk is voor de verstrakking van de attitudes, is verder onderzoek vereist.

## 5. | Institutioneel vertrouwen: een rem op de perceptie van etnische dreiging?

Naast een loutere beschrijving gaan we ook op zoek naar een verklaring voor de perceptie van etnische dreiging. Dankzij onderzoek uit het verleden is reeds goed geweten welke factoren ethnocentrisme in de hand werken. Twee attitudes zijn van doorslaggevend belang gebleken om de perceptie van etnische bedreiging te begrijpen. Anomie of het individuele gevoel niet meer bij de maatschappij te behoren is een eerste hiervan (Srole, 1956). Dit gebrek aan identificatiemogelijkheden met anderen zou de drang om zich af te zetten tegen outgroups zoals migranten vergroten, aldus de *sociale identificatie-theorie* (Eisinga en Scheepers, 1989; Scheepers e.a. 1989). Adorno e.a. (1950) zochten een verklaring voor ethnocentrisme in autoritarisme. Frustratie die bij een autoritaire opvoeding opgelopen wordt en niet onmiddellijk op de disciplinerende opvoeders afgereageerd kan worden, zou naar weerloze outgroups – zoals migranten – verplaatst worden (Meloën, 1997). Deze verklaring sluit naadloos aan bij het ‘zondebokmechanisme’ van Dollard e.a. (1939). Verklaringsmodellen waarin deze variabelen opgenomen zijn, verklaren doorgaans bijna de helft van de verschillen in de perceptie van etnische bedreiging.

Omdat de relatie tussen ethnocentrisme, anomie en autoritarisme al vrij uitvoerig werd beschreven, heeft het weinig zin om deze analyses nogmaals over te doen. In plaats daarvan willen we de samenhang tussen de perceptie van etnische dreiging en een andere factor onderzoeken, nl. het vertrouwen in allerlei maatschappelijke instellingen of institutioneel vertrouwen. Over de relatie tussen sociaal vertrouwen en ethnocentrisme is reeds heel wat inkt gevloeid. Sociaal vertrouwen vervult bepaalde functies: het verschaft zekerheid, voorspelbaarheid en brengt orde in de sociale relaties. Wanneer er een gebrek is aan sociaal vertrouwen, wordt naar functionele substituten gezocht. Geloof of een charismatische leidersfiguur kunnen dan een oplossing bieden voor het gebrek aan existentiële zekerheid. Ook het ontwikkelen van pseudogemeenschappen – waarvan bepaalde groepen (zoals migranten) uitgesloten worden - kan een gebrek aan sociaal vertrouwen compenseren (Sztompka, 1999, 115-118). De parallel met de sociale identificatie-theorie ligt voor de hand.

Institutioneel vertrouwen kan natuurlijk niet gelijkgesteld worden aan sociaal vertrouwen, maar deze twee concepten zijn toch onlosmakelijk verbonden met

elkaar. Een laag niveau van sociaal vertrouwen weerspiegelt zich ook in wantrouwen tegenover maatschappelijke instituties allerhande. We verwachten bijgevolg dat een laag niveau van institutioneel vertrouwen etnocentrisme in de hand werkt.

## 5.1. | Institutioneel vertrouwen

Voor deze analyses maken we opnieuw gebruik van de gegevens van het APS-survey van 2004. In het APS-survey van 2004 zijn maar liefst 19 indicatoren opgenomen die peilen naar vertrouwen in verschillende instellingen. Telkens werd een instelling – gaande van de politieke partijen tot de kerk en het leger – voorgelegd en werd aan de respondent gevraagd hoeveel vertrouwen hij in deze instelling heeft. Het is echter niet goed werkbaar om alle 19 indicatoren afzonderlijk in het verklaringsmodel op te nemen. Daarom gaan we in een eerste instantie op zoek of de verschillende indicatoren geen uitingen zijn van een beperkter aantal en theoretisch zinvolle houdingsvariabelen.

**TABEL 6**  
**Gestandaardiseerde factorladingen geschat m.b.v. confirmatorische factoranalyse – N = 1542**

	<i>Indicator</i>	<i>Factor 1: Vertrouwen in politieke instellingen</i>	<i>Factor 2: Vertrouwen in de administratie</i>
v159_3	Vertrouwen in de Vlaamse administratie	-	0,68
v159_4	Vertrouwen in de gemeentelijke administratie	-	0,55
v159_7	Vertrouwen in de Vlaamse regering	0,87	-
v159_8	Vertrouwen in de Vlaamse politieke partijen	0,82	-
v159_11	Vertrouwen in het Vlaams parlement	0,89	-
v159_14	Vertrouwen in het Belgisch parlement	0,88	-
v159_15	Vertrouwen in de Europese commissie	0,73	-
v159_16	Vertrouwen in de Belgische regering	0,89	-
v159_17	Vertrouwen in de Waalse politieke partijen	0,68	-
v159_18	Vertrouwen in de Federale administratie	-	0,83
Passingsmaten volledig model: $\chi^2 = 129,51$ Df = 34 RMSEA = 0,043 p (close fit) = 0,93 NFI = 0,99			

Factor-analyse wijst uit dat de indicatoren samen niet één enkele schaal vormen.<sup>13</sup> Dit wil zeggen dat de indicatoren verschillende aspecten van vertrouwen meten die niet te reduceren zijn tot één dimensie (Kampen & Van de Walle, 2003). Binnen de 19 items kunnen een tweetal clusters van indicatoren afgebakend worden, die elk éénzelfde achterliggend concept meten. Een eerste concept hebben we ‘vertrouwen in

13. Elchardus & Smits (2002) concluderen op basis van principale componenten analyse dat één algemene factor schuilgaat achter het vertrouwen in verschillende maatschappelijke instellingen. Wanneer we de data echter met factor-analyse – de geschikte statistische techniek om het aantal achterliggende factoren te bepalen – benaderen, vinden we dat één latente variabele niet voldoende is om de covariantiestructuur van de items te verklaren.

politieke instellingen' gedoopt. De zeven indicatoren die sterk op deze factor laden hebben namelijk allen betrekking op politieke organen of partijen. Een tweede factor ('vertrouwen in de administratie') heeft drie indicatoren die peilen naar het vertrouwen in de administratie op verschillende bestuursniveaus. De overige items meten elk het vertrouwen in één specifieke instelling en zullen in het verklaringsmodel afzonderlijk behandeld worden.

## 5.2. | De perceptie van bedreiging door migranten

Het APS-survey van 2004 bevat een uitgebreide schaal die peilt naar de perceptie van bedreiging door migranten. Uit confirmatorische factor-analyse blijkt dat tien items een schaal vormen die intern voldoende consistent is (Cronbach's  $\alpha = 0,87$ ). De schaal is perfect gebalanceerd: de helft van de items drukken een positieve houding

**TABEL 7**  
**Gestandaardiseerde factorlading geschat d.m.v. confirmatorische factor-analyse – N = 1551**

	<i>Indicator</i>	<i>Factor 1: bedreiging</i>	<i>Factor 2: acquiescence</i>
v96_1	De migranten dragen bij tot de welvaart van ons land.	-0,69	0,21
v96_2	Migranten zijn over het algemeen niet te vertrouwen.	0,73	0,21
v96_4	De migranten komen hier profiteren van onze sociale zekerheid.	0,81	0,21
v96_5	Moslims zijn een bedreiging voor onze cultuur en gebruiken.	0,74	0,21
v96_6	De aanwezigheid van verschillende culturen is een verrijking voor onze samenleving.	-0,68	0,21
v96_7	Als het aantal arbeidsplaatsen vermindert moet men de migranten naar hun eigen land terugsturen.	0,74	0,21
v96_8	Wij zouden de buitenlanders die zich in België willen vestigen hartelijk welkom moeten heten.	-0,61	0,21
v96_9	Vreemdelingen die meer dan vijf jaar legaal in België wonen moeten gemeentelijk stemrecht krijgen.	-0,62	0,21
v96_11	Vreemdelingen die zich hier vestigen moeten zich aanpassen aan de cultuur en de gebruiken van ons land.	0,58	0,21
v96_12	Als men Turken en Marokkanen beter leert kennen, dan blijken dat over het algemeen vriendelijke mensen.	-0,62	0,21

Passingsmaten volledig model:  $\chi^2 = 147,51$  Df = 34 RMSEA = 0,046 p (close fit) = 0,77 NFI = 0,99

t.o.v. migranten uit, de andere helft een negatieve.<sup>14</sup> De items verwijzen naar het gevoel van culturele, economische en politieke bedreiging door migranten. Het concept dat hier gebruikt wordt, is dus wat ruimer opgevat dan dat in paragraaf 4. De schaalvariabele ‘bedreiging’ is zo gecodeerd dat hogere waarden samengaan met een groter gevoel van bedreiging door migranten.

### 5.3. | Het verklaringsmodel

Als we een goed beeld willen krijgen van de relatie tussen het zich bedreigd voelen door migranten en institutioneel vertrouwen, moet voor een aantal achtergrondvariabelen gecontroleerd worden. Zoniet bestaat het gevaar dat we door schijnrelaties misleid worden. Een hypothetisch voorbeeld kan dit wat verduidelijken. Als laaggeschoolden een lager niveau van vertrouwen vertonen en zich meer bedreigd voelen door migranten, dan zouden we een relatie tussen vertrouwen en de perceptie van etnische bedreiging vinden – zelfs al hebben deze twee concepten niets met elkaar te maken.

Om dergelijke drogredeneringen te voorkomen, zullen we twee verklaringmodellen schatten. Eerst nemen we een model met enkel een aantal relevante achtergrondvariabelen onder de loep. Pas in tweede instantie worden aspecten van vertrouwen in instellingen aan het model toegevoegd. Beide modellen worden geschat d.m.v. multiple lineaire regressie-analyse.<sup>15</sup>

#### 5.3.1 | *Achtergrondvariabelen*

Een aantal achtergrondvariabelen heeft ondertussen de status van klassieke predictor verworven in onderzoek naar etnocentrisme. In deze analyse houden we rekening met volgende variabelen: sekse, leeftijd, onderwijs, kerkelijke betrokkenheid en lidmaatschap van verenigingen.

Mannen en vrouwen blijken niet van elkaar te verschillen wat betreft de perceptie bedreigd te worden door migranten. Ook leeftijd draagt niets bij tot de verklaring van deze attitude. Oudere personen voelen zich iets sterker bedreigd, maar dit effect is verre van significant. Deze conclusies lopen min of meer gelijk met een gelijkwaardige analyse voor de APS-data van 2001 (Meuleman & Billiet, 2003, p. 158). Evenmin is het een verrassing dat een hogere opleiding de perceptie van bedreiging tempert. Opleiding is de meest doorslaggevende factor bij het voorspellen van etnocentrische attitudes. In de literatuur worden hier verschillende potentiële verklaringen voor gegeven. Onderwijs zou etnocentrisme-remmend werken omdat het socialisatie van bepaalde waarden en normen inhoudt en omdat het de cognitieve capaciteiten vergroot (Cambré, 2002, p. 23).

14. Omdat de schaal gebalanceerd is, is het mogelijk volgzzaamheidsvertekening of ‘acquiescence’ te meten. Dit kan door in het meetmodel een stijfactor op te nemen, die op elk item even sterk laadt (Billiet & McClelland, 2000). In het meetmodel voor ‘bedreiging’ is een dergelijke stijfactor opgenomen.

15. De assumpties van het regressiemodel (lineariteit, homoscedasticiteit, afwezigheid van multicollineariteit en invloedrijke elementen, normaal verdeelde residuen) werden uitvoerig getest. Er werd een afwijking van de normaliteitsassumptie gedetecteerd, maar aangezien met een voldoende grote steekproef gewerkt wordt, mogen we aannemen dat geen consequenties aan deze schending van de assumpties verbonden zijn.



Consistent met vorige studies vinden we een verband tussen levensbeschouwing en de perceptie van etnische dreiging. Personen die niet op het christelijk geloof georiënteerd zijn - vrijzinnigen, anders-gelovigen en ongelovigen – vertonen minder ethnocentrische attitudes dan christenen. Echter, christenen die sterk bij hun geloof betrokken zijn (kerkelijken en kerksen), staan iets positiever tegenover outgroups dan marginaal christenen. In tegenstelling tot vorige onderzoeken is dit laatste effect evenwel niet significant (zie bijvoorbeeld, Meuleman & Billiet, 2003; Meireman e.a., 2004).

Lidmaatschap van verenigingen is in dit model opgenomen als een index voor sociaal kapitaal. Naarmate mensen actiever deelnemen aan het verenigingsleven, percipiëren ze migranten minder vaak als een bedreiging. Een verklaring hiervoor kan gevonden worden in de sociale identificatie-theorie: mensen met een minder uitgebreid sociaal netwerk construeren zich vaker een sociale identiteit door zich af te zetten tegenover outgroups.

Alle achtergrondvariabelen samen verklaren ruim 20% van de totale variatie in het gevoel bedreigd te worden door migranten.

TABEL 8

**Verklaringsmodellen voor de perceptie van bedreiging door migranten – gestandaardiseerde regressie-coëfficiënten ( $\beta$ 's) – N = 1554**

	Model 1: achtergrondvariabelen		Model 2: volledig model	
	Parameter	T-waarde	Parameter	T-waarde
Sekse				
<i>Vrouw</i> <i>(referentie: man)</i>	0,007	0,28	0,000	0,02
Leeftijd	0,023	0,82	0,034	1,27
Opleiding	-0,358 ***	-13,50	-0,318 ***	-12,61
Levensbeschouwing				
<i>Geen</i>	-0,081 ***	-3,27	-0,083 ***	-3,53
<i>Vrijzinnig</i>	-0,128 ***	-5,37	-0,114 ***	-5,04
<i>Ander</i>	-0,179 ***	-7,66	-0,160 ***	-7,26
<i>Kerkelijk</i>	-0,017	-0,70	0,005	0,20
<i>Kerks</i> <i>(ref.: marginaal christen)</i>	-0,027	-1,06	-0,007	-0,30
Lidmaatschap van verenigingen	-0,090 ***	-3,81	-0,067 **	-3,00
Vertrouwen politieke instellingen	-	-	-0,184 ***	-5,88
Vertrouwen administratie	-	-	-0,074 *	-2,41
Vertrouwen gerecht	-	-	-0,129 ***	-4,78
Vertrouwen leger	-	-	0,089 ***	3,74
<b>R<sup>2</sup></b>	0,208		0,304	
<b>Adjusted R<sup>2</sup></b>	0,203		0,298	

\* p < 0.05    \*\* p < 0.01    \*\*\* p < 0.001

### 5.3.2 | *Institutioneel vertrouwen*

De voornaamste aandacht gaat echter uit naar het effect van (diverse aspecten van) institutioneel vertrouwen. Van alle indicatoren voor vertrouwen heeft vertrouwen in politieke instellingen het grootste effect op de perceptie van etnische dreiging. Personen die meer vertrouwen hebben in de vele parlementen, regeringen en politieke partijen die ons land rijk is, voelen beduidend minder weerstand tegenover migranten. Ook vertrouwen in de verschillende administraties en het gerecht tempert het gevoel bedreigd te worden door migranten. Vertrouwen in politieke partijen en de drie machten – kortom: in het democratische bestel van ons land – blijkt een belangrijke factor te zijn bij het voorspellen van het gevoel bedreigd te worden door migranten. De reden hiervoor moet waarschijnlijk gezocht worden in de band tussen deze vorm van vertrouwen enerzijds en sociaal vertrouwen en maatschappelijk welbevinden anderzijds. Personen die wantrouwen tegenover de maatschappij koesteren, zijn sneller tot etnocentrisme geneigd. Bovendien straalt dit algemene wantrouwen ook af op wantrouwen tegenover het democratische bestel.

Het vertrekpunt bij deze analyse was dat vertrouwen in instellingen de perceptie van etnische dreiging tempert. Voor één item gaat deze hypothese echter niet op. Wie veel vertrouwen heeft in het leger, voelt zich gemiddeld sterker bedreigd door de aanwezigheid van migranten. De verklaring kan hiervoor gezocht worden in het concept autoritarisme. Gehoorzaamheid, respect voor gezag en discipline – kenmerken die aan het leger toegeschreven worden – vormen centrale aspecten van de autoritaire persoonlijkheidsstructuur. Een neiging tot autoritarisme werkt op zijn beurt etnocentrisme in de hand (Adorno e.a. 1950).

We besluiten dat de perceptie bedreigd te worden door migranten getemperd wordt door vertrouwen in politieke instellingen, administratie en gerecht. In die zin gaat institutioneel vertrouwen samen met positieve houdingen t.o.v. vreemdelingen. Eén enkele indicator gaat tegen deze conclusie in: vertrouwen in het leger werkt etnocentrisme net in de hand. De achtergrondvariabelen en institutioneel vertrouwen samen verklaren bijna een derde van de totale variantie.

## 6. | Besluit

Onderzoekers stellen regelmatig vast dat er in Vlaanderen nogal wat weerstand bestaat tegenover migranten. In deze bijdrage onderzochten we één aspect van ethnocentrisme, nl. de perceptie van etnische bedreiging.

Volgens de APS-survey van 2004 vindt een meerderheid van de Vlamingen dat Islamitische vrouwen niet overal een hoofddoek moeten kunnen dragen. Bijna negen Vlamingen op tien menen dat nieuwkomers in de samenleving zich moeten aanpassen aan de cultuur en gebruiken van het land. Bij de interpretatie van deze gegevens is voorzichtigheid geboden: de resultaten zijn bijzonder gevoelig voor de exacte vraagformulering en de context waarin de vraag gesteld wordt. Dit blijkt onder meer uit twee items die peilen naar attitudes tegenover gemeentelijk stemrecht voor niet-EU burgers. Naargelang de precieze vraagstelling vinden we een meerderheid dan wel een minderheid tegenstanders van het 'migrantenstemrecht'.

Met het oog op de toekomst van het samenleven tussen autochtonen en allochtonen werd onderzocht in welke richting de perceptie van etnische dreiging evolueert. Nemen de gevoelens van bedreiging door migranten af, of zit dit aspect van ethnocentrisme eerder in de lift? Uit een terugblik op de periode 1991-2004 besluiten we dat de houdingen tegenover migranten in Vlaanderen inderdaad evolueren. Gedurende de jaren '90 nam het gevoel bedreigd te worden door migranten af. Sinds het einde van de jaren '90 wint de perceptie van etnische bedreiging echter opnieuw terrein. De verklaring voor deze evolutie moet waarschijnlijk gezocht worden in een samenspel van verschillende factoren, zoals de economische conjunctuur, de aanwezigheid van een politieke partij met een racistisch discours, en vermoedelijk ook de beeldvorming in de strijd tegen het terrorisme na 11 september.

De perceptie van migranten als een economische, culturele en politieke bedreiging hangt sterk samen met institutioneel vertrouwen. Uit het APS-survey van 2004 blijkt dat vertrouwen in politieke instellingen, de administratie en het gerecht – kortom: het democratisch bestel – het gevoel van bedreiging door migranten tempert. De verklaring hiervoor kan gezocht worden in de band tussen institutioneel vertrouwen enerzijds en maatschappelijk welbevinden en sociaal vertrouwen anderzijds. Gebrekkig vertrouwen in de samenleving leidt tot wantrouwen tegenover het democratisch bestel. Wie wantrouwen tegenover de maatschappij koestert, voelt zich ook vaker bedreigd door migranten. Vertrouwen in het leger gaat dan weer samen met meer ethnocentrische attitudes.

## Bibliografie

- Adorno, T.W., E. Frenkel-Brunswick, D.K. Levinson & R.N. Sanford (1950), *The authoritarian personality*. New York: Harper.
- Billiet, J. & M. McClendon (2000), Modeling acquiescence in measurement models for two balanced sets of items, *Structural equation modeling*, 7 (4), 608-628.
- Billiet, J., A. Carton & R. Huys (1990), *Onbekend of onbemind? Een sociologisch onderzoek naar de houdingen van de Belgen tegenover migranten*. Leuven: K.U. Leuven, Sociologisch Onderzoeksinstituut.
- Billiet, J., B. Maddens & R. Beerten (2003), National identity and attitude towards foreigners in a multinational state: a replication, *Political psychology*, 24 (2), 241-257.
- Billiet, J., M. Swyngedouw & H. Waeye (2004), Attitude strength and response stability of a quasi-balanced political alienation scale in a panel study, pp. 268-292 in P. Sniderman & W. Saris (eds.), *Studies in public opinion*. Princeton: University Press.
- Byrne, B. (1998), *Structural equation modeling with LISREL, PRELIS and SIMPLIS: basic concepts, applications and programming*. Mahwah (NJ): Lawrence Erlbaum.
- Cambré, B. (2002), *De relatie tussen religiositeit en etnocentrisme. Een contextuele benadering met cross-culturele data [Doctoraatsthesis]*. Leuven: K.U. Leuven, departement Sociologie.
- Coenders, M., P. Scheepers, P. Sniderman & G. Verberk (2001), Blatant and subtle prejudice; distinct dimensions, different determinants, different consequences? Some comments on Meertens and Pettigrew, *The European Journal of Social Psychology*, 31, 281-297.
- Coffé, H. (2001), De Belg en de vreemde buur, *Samenleving en Politiek*, 8 (6), 22-26.
- Coffé, H., J. Billiet & B. Cambré (2001), Etnocentrisme en stemgedrag. Evolutie tussen 1991 en 1999, pp. 95-109 in M. Swyngedouw & J. Billiet (eds.), *De kiezer heeft zijn redenen. 13 juni 1999 en de politieke opvattingen van Vlamingen*. Leuven: Acco.
- Dekker, P. & C. Van Praag (1990), Xenofobie in West-Europa, *Migrantenstudies*, 4, 37-57.
- Dollard, J., N.E. Miller, L.W. Doob & C.S. Ford (1939), *Frustration and aggression*. New Haven (Conn.): Yale university.
- Eisinga, R. & P. Scheepers (1989), *Etnocentrisme in Nederland: theoretische en empirische modellen*. Nijmegen: Instituut voor Toegepaste Sociale Wetenschappen.
- Elchardus, M. & W. Smits (2002), *Anatomie en oorzaken van het wantrouwen*. Brussel: VUB Press.
- Fishbein, M. & I. Ajzen (1975), *Belief, attitude, intention and behavior: an introduction to theory and research*, Reading (MA): Addison-Wesley.
- Gordon, M. (1964), *Assimilation in American life. The role of race, religion and national origins*. New York: Oxford University Press.
- Harkness, J., F. Van de Vijver & P. Mohler (eds.) (2003), *Cross-cultural Survey Methods*. New Jersey: Wiley & Sons.
- Heerwegh, D., J. Billiet & G. Loosveldt (in druk), *Opinies op bestelling. Een experimenteel onderzoek naar het effect van vraagverwoording en sociale wenselijkheid op de proportie voor- en tegenstanders van gemeentelijk migrantenstemrecht*, Tijdschrift voor Sociologie.

- Jacobs, D., K. Abts, K. Phalet & M. Swyngedouw (2001), Verklaringen voor ethnocentrisme. De rol van sociaal kapitaal, sociaal-economische onzekerheid, sociale integratie en gevoelens van discriminatie. Een verkenning. Brussel: IPSoM.
- Jöreskog, K.G. & D. Sörbom (1993), Lisrel 8 user's reference guide. Mooresville: Scientific Software.
- Kampen, J. & S. Van de Walle (2003), Het vertrouwen van de Vlaming in de overheid opgesplitst naar dimensies en indicatoren, pp.177-197 in APS, Vlaanderen gepeild! Brussel: Ministerie van de Vlaamse Gemeenschap.
- Levine, R.A. & D.T. Campbell (1972), Ethnocentrism: theories of conflict, ethnic attitudes, and group behavior. New York: Wiley.
- Maddens, B., R. Beerten & J. Billiet (2000), National identity and the attitudes towards foreigners in multi-national states: the case of Belgium, *Journal of ethnic and migration studies*, 26, 45-60.
- Meireman, K., B. Meuleman, J. Billiet, H. De Witte & J. Wets (2004), Tussen aanvaarding en weerstand. Gent: Academia Press.
- Meloen, J. (1997), De geschiedenis van de autoritaire persoonlijkheid als voedingsbodem van rechts-extremisme. Consequenties voor de bestrijding van politiek racisme, pp. 119-132 in H. De Witte (ed.), Bestrijding van racisme en rechts-extremisme. Wetenschappelijke bijdragen aan het maatschappelijk debat. Leuven: Acco.
- Meuleman, B. & J. Billiet (2003), De houding van Vlamingen tegenover 'oude' en 'nieuwe' migranten: diffuus of specifiek?, pp. 137-176 in APS, Vlaanderen gepeild! Brussel: Ministerie van de Vlaamse Gemeenschap.
- Morelli, A. (ed.) (1993), Geschiedenis van het eigen volk. De vreemdelingen in België van de prehistorie tot nu. Leuven: Kritak.
- Office for Official Publications of the European Communities (2004), Population Statistics. Luxemburg: European Communities.
- Pellerieaux, K. & M. Elchardus (1999), Verdraagzaamheid in Vlaanderen. Een onderzoek over de evolutie van ethnocentrisme, *Samenleving en Politiek*, 6 (5), 32-39.
- Scheepers, P., A. Felling & J. Peters (1989), Ethnocentrisme in Nederland: theoretische bijdragen empirisch getoetst, *Sociologische Gids*, 36 (1), 31-47.
- Srole, L. (1956), Social integration and certain corollaries: an explorative study, *American Sociological Review*, 21, 709-716.
- Steenkamp, J. & H. Baumgartner (1998), Assessing measurement invariance in cross-national consumer research, *Journal of Consumer Research*, 25, 78-90.
- Sumner, W.G. (1906), *Folkways*. Boston: Ginn.
- Sztompka, P. (1999), *Trust. A sociological theory*. New York: Cambridge University Press.
- Van de Vijver, F. & K. Leung (1997), *Methods and data analysis for cross-cultural research*. London: Sage.
- Van de Vijver, F. (2003), Bias and equivalence, pp. 143-155 in J. Harkness, F. Van de Vijver & P. Mohler (eds.), *Cross-cultural Survey Methods*. New Jersey: Wiley & Sons.

*Wie is bezorgd over zijn privacy?*

WIE IS BEZORGD OVER ZIJN PRIVACY?

## EEN ANALYSE VAN DE GEVOELIGHEID VOOR PRIVACY BIJ DE VLAMING

**Vicky Storms, Prof. dr. Geert Loosveldt**

Centrum voor Survey Methodologie

K. U. Leuven

### Samenvatting

De laatste jaren groeit de idee dat de gevoeligheid voor privacy bij de bevolking groter wordt. Door de snelle ontwikkeling van nieuwe technologieën wordt het voor de individuele burger steeds moeilijker om controle te houden op wie welke informatie bezit en hoe die informatie gebruikt wordt. Uit de APS-survey van 2004 blijkt dat een meerderheid van de Vlamingen zich inderdaad wel eens ongerust maakt over privacy. Vooral vrouwen en respondenten van middelbare leeftijd tonen zich bezorgd over hun privacy. Weinig Vlamingen zijn echter bezorgd over de inbreuk op hun privacy door enquêteonderzoek.

Deze houding tegenover privacy in enquêteonderzoek bepaalt de medewerking aan enquêtes. Mensen die enquêtes zien als een inbreuk op hun privacy, zijn minder geneigd om mee te werken aan een gelijkaardig onderzoek en werken ook effectief minder mee aan een follow-upvragenlijst. Ook weigeren ze vaker om een gevoelige vraag over hun inkomen te beantwoorden.

## 1. | Inleiding

In onze huidige kennismaatschappij vragen allerhande instellingen voortdurend naar informatie. Bedrijven, overheden en andere organisaties zoeken continu naar gegevens die hen moeten helpen om hun taken zo goed mogelijk te vervullen. Het verzamelen en beheren van een grote hoeveelheid informatie is dankzij de groeiende informatie- en communicatietechnologieën trouwens steeds gemakkelijker geworden. De explosieve groei van de informatiemaatschappij houdt echter risico's in. De enorme hoeveelheid informatie die verzameld kan worden over het privé-leven van individuen, kan zeer verleidelijk zijn voor een organisatie en zo leiden tot misbruik van gegevens. Hierdoor wordt een fundamenteel recht op privacy van het individu geschonden. Samen met de opkomst van de nieuwe technologieën wordt het bewaren van dit recht op privacy voor het individu steeds belangrijker.

Aangezien surveys binnendringen in de privé-sfeer van de respondenten, kan verwacht worden dat de gevoeligheid voor privacy de bereidheid van personen om mee te werken aan dergelijke surveys beïnvloedt. Om die reden is de gevoeligheid voor privacy dus zeker relevant voor het efficiënt organiseren van surveys. Deze bijdrage tracht de bezorgdheid van de Vlamingen over hun privacy in kaart te brengen. Privacy wordt eerst in het algemeen bekeken; vervolgens spitsen we ons toe op privacy in surveyonderzoek. Er wordt gekeken naar mogelijke oorzaken van de bezorgdheid voor privacy en naar mogelijke gevolgen van die bezorgdheid op het verder meewerken aan enquêtes.

Het is niet gemakkelijk een algemeen aanvaarde definitie te vinden van het begrip privacy. Verschillende omschrijvingen hebben elk hun eigen accenten en belichten verschillende aspecten (Mayer 2000). Een van die aspecten is het verschil tussen het garanderen van de privacy van mensen bij het verzamelen van gegevens ("privacy") en het garanderen van de privacy bij het bewaren en verwerken van gegevens ("confidentiality") (Singer, Mathiowetz & Couper 1993). Het privacyaspect is gerelateerd aan het vrijgeven van persoonlijke informatie door de individuen zelf aan de (onderzoeks)instellingen (bijvoorbeeld bedrijven, overheid). Het vertrouwelijkheidsaspect verwijst daarentegen naar het bewaren, verwerken en vrijgeven van verzamelde informatie door de (onderzoeks)instellingen.

Er zijn indicaties dat het grote publiek geen duidelijk onderscheid maakt tussen het vrijgeven van gegevens uit de persoonlijke levenssfeer en het vertrouwelijkheidsaspect (Martin 2001). We wensen bovendien een algemene bekommernis van individuen over het verzamelen en gebruiken van persoonlijke gegevens te meten. Daarom zal in deze bijdrage het onderscheid tussen beide aspecten (privacy en vertrouwelijkheid) niet verder uitgediept worden en zal het begrip 'privacy' gebruikt worden als overkoepelende term voor beide aspecten.

## 2. | Privacy en rol van de overheid

Algemeen zijn er drie partijen aan het werk in de discussie rond privacy: de bedrijven en organisaties in het algemeen, de overheid en het individu. Organisaties, en dan vooral bedrijven, hebben behoefte aan informatie over (potentiële) klanten. Ze stellen dan ook alles in het werk om gegevens over die individuen of gezinnen te verzamelen. Op basis van die gegevens worden klanten verdeeld in segmenten zodat voor elk segment een aangepaste marketingstrategie opgezet kan worden. Natuurlijk hangt de kwaliteit van de segmentatie en van de marketingacties af van de hoeveelheid en kwaliteit van de beschikbare data. Persoonlijke informatie over (potentiële) klanten is dus voor veel organisaties geld waard.

Tegenover die organisaties staan de individuen. Er is eigenlijk weinig bekend over de houding van individuen tegenover het verzamelen en verwerken van hun persoonlijke gegevens door (onderzoeks)instellingen. Enerzijds mag men aannemen dat ze niet zouden willen dat hun gegevens “misbruikt” worden door die instellingen, anderzijds kan de verzameling van dergelijke gegevens ook voordelen inhouden voor de individuen. Zo kunnen ze bijvoorbeeld profiteren van het feit dat producten meer op hun maat worden afgestemd of dat ze meer gerichte reclame krijgen die enkel voor hen van toepassing is. Waarschijnlijk zal niet iedere burger dat op eenzelfde manier ervaren: wat voor de ene persoon “misbruik” is, is dat niet noodzakelijk voor een andere. Het is dan ook niet mogelijk om het begrip “misbruik” van gegevens precies te definiëren.

Daarom komt de overheid tussenbeide als derde partij. Ze speelt eigenlijk een dubbele rol. Aan de ene kant verzamelt de overheid ook enorme hoeveelheden persoonlijke informatie, waarschijnlijk nog meer dan eender welke organisatie, en dat van de gehele bevolking. Daar zijn soms erg gevoelige gegevens bij. Net als bedrijven hebben ze die data nodig. De overheid gebruikt de informatie immers om een zo gepast mogelijk beleid uit te tekenen en uit te voeren. Aan de andere kant echter regelt de overheid de relatie tussen de organisaties en individuen: de overheid treedt op als beschermer van haar burgers door erop toe te zien dat gegevens van burgers niet misbruikt worden door derden. Daarom stelt ze wetten en richtlijnen op, die vastleggen welke procedures er gevolgd moeten worden en wat “misbruik” van gegevens precies inhoudt.

Het recht op het privé-leven (privacy) is door de internationale overheden erkend als mensenrecht, zoals beschreven in artikel 8 van het Europees Verdrag voor de Rechten van de Mens (EVRM), artikel 12 van het Universeel Verdrag voor de Rechten van de Mens (UVRM), en artikel 17 van het Internationaal verdrag inzake burgerrechten en politieke rechten (IVBPR). Ook de Belgische overheid heeft dat recht erkend in de Grondwet. Artikel 22 van de Grondwet stelt dat ieder recht heeft op eerbiediging van zijn privé-leven en zijn gezinsleven, behoudens in de gevallen en onder de voorwaarden door de wet bepaald. Het gaat hier om algemene verwijzingen naar privacy.



Er bestaat in België ook meer specifieke wetgeving over privacy. De meest bekende is de wet tot bescherming van de persoonlijke levenssfeer ten opzichte van de verwerking van persoonsgegevens, goedgekeurd in december 1992. Die wet werd grondig aangepast in 1998 als gevolg van de Europese harmonisatie en is verder gespecificeerd in uitvoeringsbesluiten door het koninklijk besluit van 13 februari 2001. Deze wet heeft een verplichting tot transparantie ingevoerd: de personen die de gegevens verwerken moeten zich steeds identificeren en moeten meedelen waarom zij de gegevens verwerken. Tevens legt de wet beperkingen op aan het gebruik van persoonsgegevens en garandeert ze nieuwe rechten voor personen die zijn opgenomen in een gegevensbestand, zoals inzagerecht en het recht om gegevens te corrigeren.

Ook wetgeving over het gebruik van bepaalde overheidsregisters (bijvoorbeeld Rijksregister, Kruispuntdatabank van sociale zekerheid ...) heeft zijn gevolgen voor het organiseren van surveys. Zo is sinds 1998 in België de procedure veranderd om een steekproef van personen te kunnen trekken uit het Rijksregister. Het Rijksregister is de enige databank die adresgegevens bevat over alle personen die in België verblijven<sup>1</sup>, en vormt daarom een bijzonder degelijk steekproefkader, dat kan leiden tot een volledig representatief staal van individuen en huishoudens van de Belgische bevolking. Het Rijksregister is daarom bijzonder belangrijk voor het wetenschappelijke surveyonderzoek. Om een dergelijke steekproef te kunnen verkrijgen, moet men een hele aanvraagprocedure doorlopen. Daarbij is onder andere de machtiging vereist van een privacycommissie.

### 3. | Privacy en overheidssurveys

Privacy verwijst naar het al dan niet vrijgeven van persoonlijke informatie aan anderen. In die zin is survey-onderzoek onlosmakelijk verbonden aan het concept privacy. Surveyonderzoek wordt juist gebruikt om persoonlijke informatie die niet of niet gemakkelijk verzameld kan worden, toch te bekomen. Van iedereen die deelneemt aan surveys, wordt verwacht dat hij persoonlijke informatie vrij zal geven. Op die manier dringen surveys binnen in de privé-sfeer van de respondenten. Het kan dan ook logischerwijs verwacht worden dat de gevoeligheid voor privacy relevant is voor de bereidheid van de personen om mee te werken aan surveys. De bezorgdheid van het publiek over privacy wordt dus wel eens genoemd als mogelijke oorzaak van non-respons bij surveys.

De overheid verzamelt heel wat gegevens over de bevolking en beschikt over heel wat databanken. De perceptie van de overheid zich als een “Big Brother” gedraagt, kan bij de burgers argwaan wekken ten aanzien van overheidssurveys. Surveys die georganiseerd worden door de overheid, zijn waarschijnlijk daarom extra gevoelig voor de bezorgdheid over privacy. Men kan dan denken dat de overheid die gegevens alleen wil verzamelen om de burgers zo veel mogelijk te controleren. Surveys zijn echter noodzakelijk voor het voeren van een degelijk beleid: de vergaarde data geven de

1. Behalve buitenlands diplomatiek personeel en asielzoekers die wachten op hun verblijfsvergunning.

beleidsmakers de nodige ondersteuning bij het nemen en evalueren van beleidsbeslissingen. De algemene onderzoeksvraag in deze bijdrage is, in welke mate de Vlaming bereid is om informatie uit de privé-sfeer op te offeren zodat het beleid kan georganiseerd worden? Het organiseren van surveys door de overheid bevindt zich net op die dunne scheidingslijn. Dat alles maakt de bezorgdheid van de burger over privacy uitermate relevant in de context van overheidssurveys. Meer dan waarschijnlijk beïnvloedt deze bezorgdheid voor privacy bij de Vlaming zijn motivatie om deel te nemen aan surveys, en aan overheidssurveys in het bijzonder. Het is dan ook uitermate interessant om te weten hoe Vlaanderen denkt over zaken als privacy in het algemeen en in welke mate ze surveys bestempelen als een inbreuk op hun privacy.

In België is er naar aanleiding van de Socio-Economische Enquête van 2001 - de vroegere volkstelling - de nodige ophef geweest in de nationale media naar aanleiding van problemen met privacy. Op het moment dat de enquête verstuurd werd naar de bevolking was immers het koninklijk besluit dat de wettelijke basis moest vormen voor het verspreiden van de enquête, nog niet gepubliceerd. Bovendien deden sommige vragen (zoals de exacte naam en adres van de werkgever of het opleidingsinstituut, en vragen over de algemene gezondheidstoestand) de bezorgdheid over privacy toemenen. Daarom heeft het wetenschappelijk comité dat de enquête begeleidde, een extra brief met meer uitleg verstuurd naar ieder huishouden (Truwant 2003, 90). Ondanks de mediabelangstelling over de mogelijke schending van de privacy door de Socio-Economische Enquête, heeft de enquête alles bij elkaar toch nog een uitermate hoge respons behaald van 96,96% ten opzichte van 93,5% in 1991 (Truwant 2003, 93). Dat kan een eerste ruwe indicatie zijn dat de burger zelf niet wakker ligt van het privacy-probleem. Hierbij moet wel worden opgemerkt dat een hoge respons geen doel op zich is, maar moet worden geëvalueerd met andere datakwaliteitsindicatoren zoals item nonrespons.

Een algemene indicatie voor hoe gevoelig privacy ligt bij de populatie is te vinden in gegevens die verzameld werden in de jaarlijkse surveys "Socio-culturele verschuivingen in Vlaanderen", georganiseerd door de administratie Planning en Statistiek. Dat onderzoek gebeurt in opdracht van het ministerie van de Vlaamse Gemeenschap met als voornaamste doelstelling na te gaan met welke problemen de bevolking te maken krijgt, wat ze verwacht van de toekomst en hoe ze staat tegenover een aantal overheidsmaatregelen. Deze surveys worden verder APS-surveys genoemd. We gebruiken in dit onderzoek de resultaten van de surveys van 2002, 2003 en 2004. In die surveys werd de respondent gevraagd of hij surveys beschouwt als een inbreuk op de privacy. In 2003 en 2004 bevond deze vraag zich op het einde van een face-to-face interview waarin de vragen werden voorgelezen door een interviewer, die ook de antwoorden noteerde. In 2002 werd de vraag over privacy in surveys echter gesteld in een drop-offvragenlijst die de respondent zelf op papier moest invullen na het beëindigen van het face-to-face interview. De drop-offvragenlijst kende een grote respons: maar 7% van de respondenten van het face-to-face interview stuurde de drop-off niet terug. Terwijl in 2003 en 2004 de vragen over surveyklimaat dus werden gesteld door een interviewer, was die interviewer in 2002 niet aanwezig. Tabel 1 geeft de antwoordverdelingen weer voor de drie jaren.

TABEL 1

Antwoordverdeling van item "Dergelijk onderzoek is een inbreuk op de privacy van mensen" tijdens APS-surveys van 2002, 2003 & 2004 (%)

Jaar	Helemaal oneens	Oneens	Niet eens en niet oneens	Eens	Helemaal eens	N
2002	9,1	42,6	32,2	11,9	4,2	1273
2003	23,27	57,95	12,19	5,40	1,19	1427
2004	17,25	61,69	14,28	6,20	0,58	1548

Uit deze gegevens valt af te leiden dat een meerderheid van de Vlamingen surveys niet ziet als een bedreiging voor hun privacy. In 2002 ging 52% van de Vlamingen, in 2003 81% en in 2004 79% van de Vlamingen niet akkoord met de stelling dat dit soort onderzoek een inbreuk vormde op de privacy. Slechts een minderheid van 16% in 2002 en 7% in 2003 en 2004 bleek surveyonderzoek te bekijken als een inbreuk op de privacy. Deze gegevens ondersteunen de idee dat de Vlaming tijdens surveys niet bezorgd is om zijn privacy.

Wat natuurlijk meteen opvalt, is het grote verschil tussen het jaar 2002 waar de vraag werd gesteld in de drop-offvragenlijst en de volgende jaren waar de vraag in het face-to-face gedeelte was opgenomen. Terwijl in 2003 en 2004 ongeveer 7% van de respondenten het helemaal eens of eens is met de uitspraak, was dat in 2002 maar liefst 16%. Dat is meer dan het dubbele. Mensen zouden in 2003 en 2004 surveys dus minder als een inbreuk op hun privacy zien dan in 2002. Dat is in tegenstelling met de verwachting dat de gevoeligheid voor privacy bij de bevolking stijgt. In 2002, toen de respondent de vragen zelf beantwoordde zonder tussenkomst van een interviewer, blijken de respondenten meer negatieve antwoorden te geven dan in 2003 en 2004, toen een interviewer telkens de vragen stelde en min of meer dezelfde antwoordverdeling geregistreerd werd. Het lijkt dan ook waarschijnlijk dat de grote verschillen in antwoordverdeling mede veroorzaakt worden door de aanwezigheid van de interviewer bij het antwoordproces, en niet volledig beschouwd kunnen worden als een werkelijke verschuiving in de houding van de Vlaming tegenover surveys. Het is trouwens ook niet uitgesloten dat de – weliswaar beperkte – nonrespons op de drop-offvragenlijst gerelateerd is aan de gevoeligheid voor privacy. Uit de verschillen tussen 2002 en de twee daaropvolgende jaren blijkt alleszins dat het meten van surveygerelateerde kenmerken door middel van een survey extra meetproblemen oplevert.

Verder is het ook duidelijk dat het maken van vergelijkingen over verschillende jaren zeer moeilijk is. Om te weten te komen of de bezorgdheid van burgers over hun privacy werkelijk toeneemt, moeten de metingen over de verschillende jaren op dezelfde manier gebeuren in eenzelfde surveymode. Vergelijkingen over surveymodes heen zijn niet altijd evident. Bovendien is duidelijk geworden dat men deze cijfers alleen als indicatie kan gebruiken. Afhankelijk van de surveymode zijn immers 7% of 16% het niet eens met de stelling. Indien de vraag gedurende enkele jaren wordt herhaald op een identieke manier en in dezelfde surveymode is er wel een vergelijking

mogelijk over de verschillende jaren. Op basis van het beschikbare materiaal kunnen we echter wel concluderen dat maar een minderheid (7% of 16%) vindt dat surveys de privacy schenden en dat het meten ervan afhankelijk is van de aanwezigheid van een interviewer.

## 4. | Onderzoeksvragen

Deze bijdrage tracht een eerste aanwijzing te geven over de bezorgdheid van de Vlamingen over hun privacy. Het is een eerste aanzet tot een beter begrip van de gevoeligheid voor privacy bij de burger en geeft een indicatie van de mogelijke effecten van de bezorgdheid over de privacy op het meewerken aan surveys. In wat volgt gebruiken we voornamelijk gegevens die verzameld zijn in het kader van de APS-survey van 2004.

De eerste onderzoeksvraag beschrijft de bezorgdheid van de Vlaamse burger over privacy, zowel in het algemeen als in surveys. Om de algemene bezorgdheid ten opzichte van privacy te meten, werden in de APS-survey van 2004 vier items opgenomen die de algemene gevoeligheid voor privacy kunnen meten. Samen met het item voorgesteld in tabel 1, zijn er dus twee metingen opgenomen in deze vragenlijst die te maken hebben met privacy – een algemene privacyindex en een item in verband met de inbreuk op de privacy door surveys.

Na deze eerste beschrijving kunnen de twee metingen in verdere analyses gebruikt worden om een typologie op te stellen van respondenten die bezorgd zijn over hun privacy. Uit Amerikaans onderzoek (Singer, Van Hoewyk & Neugebauer 2003, 374) is gebleken dat er weinig verschillen bestaan tussen socio-demografische groepen wat hun bereidheid betreft om identificatiegegevens (bijvoorbeeld hun sociale zekerheidsnummer) te verstrekken aan de surveyorganisator. Leeftijd en opleiding hadden geen effect op de bereidheid om het sociale zekerheidsnummer door te geven. Het bleek wel dat vrouwen minder bereid zijn dergelijke gegevens te verstrekken dan mannen, net als mensen met een hoger inkomen. Uit ander onderzoek bleek tevens dat vrouwen beduidend minder gewillig waren om een adres te geven of te bevestigen, net als de beter geschoolden. Dat effect werd gecontroleerd voor verschillende houdingen van de ondervraagden naar het delen van gegevens, de volkstelling en bezorgdheden over privacy in het algemeen (Singer, Van Hoewyk & Neugebauer 2003, 374). Europees onderzoek in het kader van de Eurobarometer vroeg respondenten over heel Europa naar de mate waarin zij bezorgd zijn over hun privacy. Uit die resultaten (The European Opinion Research Group 2003, 10) bleken oudere respondenten en personen met een hoger opleidingsniveau gevoeliger voor de privacyproblematiek dan anderen. Geslacht, inkomen en woon- en werksituatie van de respondent hadden geen invloed op de houding ten opzichte van privacy. Op grond van deze informatie kan men aannemen dat vrouwen, respondenten van middelbare leeftijd, hoger opgeleiden en mensen met een hoog inkomen meer bezorgd zijn over hun privacy.

Ten tweede kan ook onderzocht worden wat de oorzaken zijn van die bezorgdheid van de Vlaming over zijn privacy. Als eerste kan hier de evaluatie van de voorbije survey genoemd worden. Men kan aannemen dat, mocht die ervaring voor de respondent negatief zijn, dit ook de algemene attitudes ten aanzien van surveys zou beïnvloeden. Een algemeen negatieve houding ten opzichte van surveys zal dan bijdragen aan een negatieve houding tegenover privacy in surveys. Naast deze survey-specifieke ervaringen kan men ook verwachten dat het vertrouwen van de respondent in de overheid gerelateerd zal zijn aan de bezorgdheid van de respondent inzake privacy. McDonald (1984) concludeerde op basis van een aantal Amerikaanse opiniesurveys dat een algemeen gebrek aan vertrouwen in de overheid of het beschouwen van de overheid als een monolithisch blok, bijdroeg aan de negatieve publieke houding ten opzichte van het bewaren van de vertrouwelijkheid van censusdata. Als de legitimiteit van de surveyorganisator stijgt, zal de informatie minder als privé worden beschouwd. Individuen wegen immers hun recht op privacy af tegen de voordelen van het geven van informatie aan de surveyorganisatie (Groves, Couper & Cialdini 1992). Als die balans positief is ten voordele van medewerking, zullen deze individuen sneller geneigd zijn om mee te werken. Respondenten die wantrouwig staan tegenover de overheid zullen waarschijnlijk ook meer wantrouwen tonen tegenover surveys die door de overheid georganiseerd worden. Ze betwijfelen de voordelen van het opgeven van het recht op privacy en zullen dus minder geneigd zijn om dat recht op te geven. Dit wordt nog verder uitgewerkt en onderzocht in een derde onderzoeksvraag.

Een derde onderzoeksvraag verduidelijkt wat de gevolgen van de privacybezorgdheid zijn voor de medewerking van personen aan surveyonderzoek. De theorie van beredeneerd handelen (Ajzen & Fishbein 1975) tracht gedrag, zoals bijvoorbeeld medewerking aan een survey (Hox, de Leeuw & Vorst 1995), te verklaren op basis van een gedragsintentie. Centrale begrippen hierin zijn attitudes en normen met betrekking tot responsintentie. Ze hebben effect op de uiteindelijke deelname aan surveys. Op haar beurt is de attitude (bijvoorbeeld ten aanzien van het meewerken aan surveys) afhankelijk van de opvattingen van de respondent over de consequenties van dat gedrag ('behavioral beliefs'). Surveyattitudes worden dus beïnvloed door de opvattingen over de consequenties van dat gedrag, en hebben zelf effect op de intentie om mee te werken aan een survey. Het opgeven van (een deel van) het recht op privacy is een consequentie van het meewerken aan surveys en kan zo de intentie tot meewerken aan een enquête en verder het eigenlijke meewerken zelf beïnvloeden. De hypothese kan dan ook zijn dat mensen die bezorgd zijn over hun privacy, minder meewerken aan surveys. Uit een metaonderzoek door Mayer (2000) blijkt echter dat niet alle onderzoeken deze hypothese bevestigen. Fay et al. (1991) rapporteren dat in 1980 er nog geen verband was tussen het betwijfelen van de vertrouwelijke behandeling van censusdata en de gerapporteerde medewerking aan het census, maar dat die band wel bestond in 1990. Ook Singer, Mathiowetz en Couper (1993) vinden een dergelijk significant verband maar waarschuwen er meteen voor dat door de attitudes ten aanzien van privacy slechts 3% van de te verklaren variantie in respons verklaard kan worden. Ook andere studies relativeren de band tussen attitudes ten aanzien van privacy en medewerking aan het census. Ze vinden geen verband of zien verschillen tussen kennis over de privacygarantie van het census en attitudes ten aanzien van privacy of

vertrouwelijke behandeling van gegevens (overzicht in Mayer 2000, 18-20). Bovendien is het ook mogelijk dat respondenten in een survey weigeren om bepaalde vragen die ze te persoonlijk vinden te beantwoorden. De derde onderzoeksvraag verbindt de gevoeligheid voor privacy zowel aan het beantwoorden van vragen in de survey zelf (item respons) als aan het eigenlijke meewerken aan het interview (unit respons).

Het beantwoorden van de onderzoeksvragen wordt uiteraard bemoeilijkt door het feit dat de metingen gebeuren door middel van een survey. Er wordt dus al een deelname gevraagd van de steekproefpersonen vooraleer de meting kan gebeuren. Het is daarom belangrijk dit gegeven in het achterhoofd te houden bij het bekijken van de resultaten.

## 5. | Hoe staat de Vlaming tegenover privacy?

In deze paragraaf bekijken we eerst hoe de Vlaming staat tegenover het bewaren van zijn privacy in het algemeen. Vervolgens spitsen we dit meer toe op surveys als inbreuk op de privacy. We gebruiken hiervoor gegevens die verzameld zijn in het kader van de APS-survey 2004.

### 5.1. | Algemene bezorgdheid over privacy

In de APS-survey van 2004 zijn vier items opgenomen die peilen naar het algemeen vertrouwen van de respondent in de bescherming van hun privacy. Die items zijn gebaseerd op eerder onderzoek naar aanleiding van Amerikaanse censusresultaten (Singer, Mathiowetz & Couper 1993). Verschillende aspecten van privacy komen hier aan bod: er is een vraag over privacy in het algemeen, daarna volgen er drie meer specifieke vragen: of men vindt dat de privacy goed beschermd is, of men vindt dat men nog controle heeft over welke gegevens over hen verzameld zijn, en ten slotte of het gebruik van computers bij het bijhouden van persoonlijke gegevens gereguleerd moet worden<sup>2</sup>. Tabel 2 geeft de frequentieverdelingen weer van de algemene vraag en de drie meer specifieke items.

Een meerderheid van de Vlamingen is blijkbaar wel eens bezorgd over zijn of haar privacy. 18% van de respondenten zei zeer bezorgd te zijn over zijn of haar privacy. In 37% van de antwoorden gaf de respondent aan wel wat bezorgd te zijn. Voor een derde van de respondenten was privacy geen al te groot probleem en voor 10% helemaal geen probleem. Dat is minder dan in een vergelijkbare studie tijdens de jaren negentig in de Verenigde Staten, waar in 1995 47% en 35% van de respondenten aangaf dat ze respectievelijk heel bezorgd of wat bezorgd waren (Mayer 2000, 10). In Europees onderzoek (Eurobarometer 2003, 7) van 2003 bleek ook een meerderheid van

---

2. De oorspronkelijke privacyindex zoals ontworpen door Singer et al. (1993) bevatte nog een extra item, namelijk de vraag of de overheid meer weet dan strikt nodig. Om het wantrouwen van de respondent niet op te wekken is de rechtstreekse verwijzing naar de overheid geschrapt. Ten slotte is het survey zelf door een overheid georganiseerd.

TABEL 2

**Beoordeling van uitspraken over privacy in het algemeen, APS-survey 2004 (%)**

	Helemaal niet bezorgd	Niet erg bezorgd	Wat bezorgd	Zeer bezorgd	N
Algemeen genomen, hoe bezorgd bent u over uw privacy?	10,35	33,51	37,26	18,89	1546
	Helemaal oneens	Oneens	Eens	Helemaal Eens	N
Het recht op privacy van de mensen is goed beschermd	5,00	34,32	52,79	7,89	1521
Mensen hebben geen controle meer over hoe persoonlijke gegevens over hen gebruikt worden	1,59	23,35	53,77	21,30	1512
Omwille van de bescherming van de privacy moet het gebruik van computers bij het bewaren van gegevens strikt gereguleerd worden	0,72	6,12	53,22	39,93	1520

de Vlamingen (55%) vrij tot zeer sterk bezorgd te zijn over zijn privacy. Dat was ongeveer vergelijkbaar met vorige onderzoeken van dezelfde organisatie in 1991 (56%) en 1996 (58%). België scoorde hiermee net onder het Europese gemiddelde, waar in 2003 60% van de respondenten zich vrij tot zeer sterk bezorgd toonde over hun privacy.

Toch is de helft van de respondenten het ermee eens dat de privacy goed beschermd is. 39% is het daar (helemaal) niet mee eens. Verder heeft ongeveer driekwart van de respondenten het gevoel dat ze (helemaal) geen controle meer hebben over de gegevens die over hen verzameld worden. In een survey uitgevoerd door het Amerikaanse Census Bureau Privacy Research Team in 1996 (Mayer 2000, 10) vond 63% van de respondenten dat hun privacy niet goed beschermd was; 80% vond dat ze geen controle meer hadden hoe hun persoonlijke gegevens worden gebruikt.

Meer dan 90% van de Vlamingen is ervan overtuigd dat het gebruik van computers gereguleerd moet worden. Op basis van deze verdelingen kan men concluderen dat de Vlaming wel degelijk bezorgd is over zijn privacy. Ze hebben vooral het gevoel dat ze geen controle meer hebben over de gegevens die over hen verzameld worden, en vinden dat het gebruik van computers bij het bijhouden van die gegevens strikt dient gereguleerd te worden.

Op basis van de vier items (de algemene vraag + de drie specifieke items) kan een index worden gevormd die een algemene bezorgdheid ten opzichte van privacy meet<sup>3</sup>. Omdat het eerste specifieke item in antwoordrichting verschilt van de andere twee, wordt het item eerst gespiegeld. Lage waarden op de privacyindex komen dus overeen met een lage bezorgdheid voor privacy, terwijl hoge waarden staan voor een

3. De Cronbach's Alpha's maat voor consistentie voor deze vier items bedraagt 0,50.

hoge bezorgdheid voor privacy. De privacyindex wordt gevormd door de som te maken van de vier antwoordscores. Als er één antwoord ontbreekt, wordt het ontbrekende antwoord vervangen door het gemiddelde van de drie overige antwoordscores. De nieuwe meting heeft zo een minimum van 4 en een maximum van 16. Hoge waarden vertegenwoordigen een hoge graad van bezorgdheid over privacy, lage waarden een lage bezorgdheid. Het gemiddelde ligt vrij hoog op 11,28 ( $s=1,891$ ). De Vlaming blijkt dus wel degelijk bezorgd te zijn over zijn privacy.

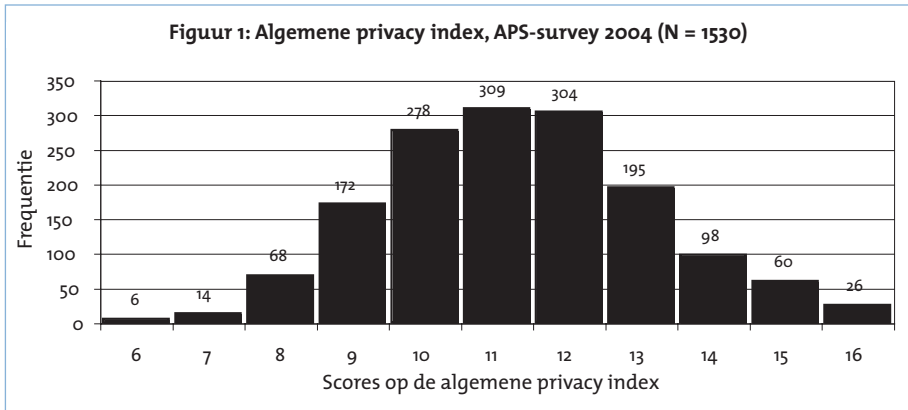

De resultaten komen ongeveer overeen met wat Singer et al. (2003, 380) rapporteren naar aanleiding van hun Survey of Privacy Attitudes. Zij stelden in 2000 dezelfde vragen tijdens een telefonische enquête aan 1978 Amerikanen. Hun schaal bestond echter uit nog een extra item in verband met het bewaren van de vertrouwelijkheid van gegevens door de overheid. Dit item was niet opgenomen in het APS-survey. Op een schaal van 1 tot 4 scoorden de Amerikaanse respondenten gemiddeld 2,98 tegenover 2,82 voor de Vlaamse respondenten. Hun schaal (Cronbach's  $\alpha = 0,56$ ) had een gemiddelde van 14,918 ( $s = 2,944$ ) met een minimum van 5 en een maximum van 20. Ook zij vonden dus een relatief hoge bezorgdheid voor privacy in het algemeen.

## 5.2. | Bezorgdheid over privacy in surveys

Belangrijk voor de medewerking aan surveys is niet alleen of de Vlamingen bezorgd zijn over privacy maar ook of zij het probleem van privacy verbinden met surveys. Hoe dichter de attitude ten aanzien van een gedrag aanleunt bij het eigenlijke gedrag, hoe beter de voorspelling is van het gedrag op basis van de gemeten attitude (Ajzen & Fishbein 1975). Als we de gevoeligheid voor privacy willen relateren aan de deelname aan surveys, is het daarom belangrijk dat het privacyaspect verder gespecificeerd wordt naar privacy in surveys. In tabel 1 werd de antwoordverdeling van dit item al weergegeven. 17 % is het helemaal oneens met de uitspraak dat surveys een inbreuk zijn op de privacy, 61% is het ermee oneens. Slechts 7 % is het met deze uitspraak (helemaal) eens. De meeste respondenten zien geen probleem met privacy in surveys. Slechts 5 respondenten (= 0,32%) hebben geen mening over dit onderwerp. Bij de algemene vragen over privacy lag het aantal personen zonder mening enigszins



hoger, namelijk 2 à 3%. Het lijkt erop dat de mening van de respondenten over de schending van privacy in surveys veel minder negatief is dan hun algemene bezorgdheid voor privacy. Terwijl een meerderheid van de Vlamingen wel eens bezorgd is over zijn privacy, beschouwt slechts een minderheid surveyonderzoek als een inbreuk op hun privacy. Dat wordt in de volgende paragraaf verder onderzocht.

### 5.3. | De samenhang tussen een algemene bezorgdheid over privacy en de bezorgdheid over privacy specifiek in surveys

De verwachting is dat de algemene bezorgdheid tegenover privacy gerelateerd is aan de meer specifieke situatie van het bewaren van privacy in surveys. Dat blijkt echter niet het geval te zijn. De Pearson-correlatie tussen de specifieke bezorgdheid over privacy in surveys en de meer algemene bezorgdheid over privacy bedraagt slechts 0,10. Deze correlatie is wel positief – dus in de verwachte richting – en significant verschillend van nul, maar blijft vrij zwak. Een sterke algemene bezorgdheid over privacy gaat dus niet noodzakelijk samen met een negatieve houding tegenover de privacygarantie in surveys.

Als men kijkt naar de afzonderlijke items van de algemene privacyindex en hun correlatie met de bezorgdheid over privacy in surveys, wordt dat beeld nogmaals bevestigd. Bezorgd zijn over privacy in surveys hangt helemaal niet samen met de mening over de stelling dat het gebruik van computers bij het opslaan van gegevens strikt gereguleerd moet worden ( $r = -0,02$ ,  $p = 0,54$ ). Er is maar een zeer geringe correlatie tussen het bezorgd zijn over privacy in surveys en de mening van respondenten over de bescherming van hun privacy ( $r = -0,06$ ,  $p = 0,0287$ ) en de controle over de eigen gegevens ( $r = 0,06$ ,  $p = 0,0240$ ). De enige echt beduidende samenhang is te vinden bij de algemene bezorgdheid over privacy en de bezorgdheid over privacy in surveys ( $r = 0,15$ ;  $p < 0,0001$ ).

## 6. | Relatie tussen de bezorgdheid over privacy en enkele achtergrondkenmerken

De vraag kan gesteld worden of de houding ten aanzien van privacy in het algemeen en privacy in surveys verschilt tussen groepen van respondenten die kunnen worden onderscheiden op basis van een aantal klassieke achtergrondkenmerken zoals leeftijd, geslacht en opleidingsniveau. De analyse van de samenhang tussen de houding en dergelijke achtergrondkenmerken laat toe om na te gaan of er bepaalde categorieën van respondenten zijn met een grotere bezorgdheid over privacy.

## 6.1. | Socio-demografische achtergrond van bezorgdheid over privacy

Op basis van de vorige paragraaf blijkt dat een meerderheid van de Vlamingen bezorgd is over zijn privacy. Wat hebben die mensen met elkaar gemeen? Zoals eerder vermeld is de basis om verwachtingen te formuleren over waarom en hoe bepaalde achtergrondkenmerken zouden samenhangen met een bezorgdheid voor privacy, vrij zwak. Op basis van vorig Amerikaans onderzoek inzake het delen van vertrouwelijke informatie door overheidsdiensten kan vermoed worden dat vooral vrouwen, respondenten van middelbare leeftijd, en hoger opgeleiden problemen zouden hebben met de bescherming van hun privacy (zie punt 4). In de volgende analyses zal nagegaan worden in welke mate deze hypothesen kloppen voor de Vlaamse data. Er gebeuren twee regressieanalyses met enerzijds de algemene privacy index en anderzijds de bezorgdheid voor privacy in surveys als afhankelijke variabele. De onafhankelijke variabelen die gebruikt zullen worden, zijn opgenomen als dummy's<sup>4</sup>.

TABEL 3

**Regressieanalyse met privacybezorgdheid als afhankelijke variabelen (gestandaardiseerde parameters)**

	Algemene privacy index	Privacy in surveys
Leeftijd 25-44	0,138 ***	0,111 **
Leeftijd 45-64	0,231 ***	0,097 *
Leeftijd 65+	0,131 ***	0,054
Vrouw	0,059 *	0,089 ***
Opleiding – lager secundair	0,024	-0,003
Opleiding – hoger secundair	0,056	0,005
Opleiding – hoger onderwijs	0,007	0,000
R <sup>2</sup>	0,02	0,02
* p < 0,05    ** p < 0,01    *** p < 0,001		

Leeftijd en geslacht hebben een significante invloed op de mening van de respondent inzake de bescherming van privacy zowel in het algemeen als in surveys. Opleidingsniveau bleek noch voor de algemene privacyindex noch voor de houding ten opzichte van privacyschending in surveys een rol te spelen. Om een beter beeld te krijgen van deze verbanden zullen we ze verder bivariaat bekijken.

Vrouwen zijn meer bezorgd over hun privacy dan mannen. Bij de vrouwen zegt 25% het (helemaal) eens te zijn met de uitspraak over schending van privacy door surveys, bij de mannen is dat 18% ( $X^2 = 11,21$ ,  $p = 0,0037$ ). Ook bij de algemene privacy-

4. Geslacht (man = 0, vrouw = 1), leeftijd (in 4 categorieën – referentiecategorie = “18-24-jarigen”) en opleidingsniveau (in 4 categorieën – referentiecategorie = “geen of enkel lager onderwijs”) worden geïntroduceerd als onafhankelijke variabelen.

## Vlaanderen gefeild!

index scoren vrouwen gemiddeld hoger ( $x = 11,42$ ) dan mannen ( $x = 11,15$ ), en staan zij dus meer wantrouwend tegenover de bescherming van de privacy in het algemeen ( $t = 2,798$ ;  $p = 0,0025$ ). Dat is in overeenstemming met onze verwachtingen.

De jongste leeftijdscategorie is het minst bezorgd over privacy – zowel in het algemeen als in surveys. De oudste leeftijdscategorie is dan weer minder bezorgd over privacy dan de middenste categorieën. Het verband tussen privacy en leeftijd is dus niet lineair. Tabellen 4 en 5 geven hierover meer duidelijkheid.

TABEL 4

### Verband tussen leeftijd en bezorgdheid over privacy in surveys (%)

Privacy in surveys	18-24-jarigen	25-44-jarigen	45-64-jarigen	65+
(Helemaal) oneens	83,98	75,09	79,11	83,21
Noch eens, noch oneens	13,81	18,07	12,77	9,64
(Helemaal) eens	2,21	6,84	8,12	7,14
N	181	570	517	280

$\chi^2 = 20,121$   $df = 6$ ,  $p = 0,0026$

De jongste leeftijdscategorie blijkt het minst bezorgd te zijn over privacy in surveys: slechts 2% is het eens met de stelling dat surveys een bedreiging zijn voor de privacy. De leeftijdscategorie 45-64-jarigen is het er het meest mee eens dat surveyonderzoek een bedreiging is voor de privacy.

TABEL 5

### Gemiddelde op privacy index per leeftijdscategorie, APS-survey 2004 (gemiddelde, standaarddeviatie, N)

Leeftijd	Gemiddelde	s	N
18-24-jarigen	10,676	1,609	181
25-44-jarigen	11,200	1,954	570
45-64-jarigen	11,588	1,818	520
65+	11,278	1,959	283

Ook bij de algemene privacyindex is het de categorie van 45-64-jarigen die het hoogst scoren en dus het meest bezorgd zijn over de bescherming van hun privacy. Weer is het de jongste categorie die het minst bezorgd is. Bij de oudste leeftijdscategorie neemt de bezorgdheid over privacy weer af.

De verklaarde variantie voor de variabelen die in het model zijn opgenomen, blijft echter laag (2%). Er zijn dus nog vele factoren die mee bijdragen in de vorming van de houding tegenover privacy en die niet zijn opgenomen in het model.

## 6.2. | Evaluatie van de voorbije survey en surveys in het algemeen, en de band met privacy

De items in verband met privacy in het algemeen worden gevolgd door enkele vragen in verband met het voorbije surveyinterview. Aan de respondenten wordt gevraagd of ze het voorbije interview een aangename ervaring vonden, of ze vonden dat de vragen te moeilijk waren en of het interview niet te lang was. 84% vond het interview een (zeer) aangename ervaring, terwijl slechts 1% het een (zeer) onaangename ervaring vond. 9% van de respondenten vond de vragen (heel) moeilijk. De duur van het interview was voor 10% van de ondervraagde Vlamingen een probleem. De verwachting is dat de evaluatie van het voorbije surveyinterview een invloed heeft op de beoordeling van surveys in het algemeen. Het aspect 'privacy in surveys' kan daardoor beïnvloed geweest zijn. De algemene privacyindex zal hier minder door beïnvloed worden. Dat wordt verder bekeken in twee regressieanalyses met de privacyindices als afhankelijke variabelen en de evaluatievragen in verband met de voorbije survey als onafhankelijke variabelen<sup>5</sup>. De socio-demografische kenmerken van daarnet blijven opgenomen in de analyse als controlevariabelen.

TABEL 6

### Regressieanalyses met privacyindices als afhankelijke variabelen (gestandaardiseerde parameters)

	Algemene privacy index	Privacy in surveys
Aangenaam survey	0,014	-0,153 ***
Moeilijk survey	0,030	0,022
Te lang survey	-0,005	-0,046
Leeftijd 25-44	0,131 **	0,122 **
Leeftijd 45-64	0,227 ***	0,102 *
Leeftijd 65+	0,144 **	0,075
Geslacht	0,029	0,076 **
Opleiding lager secundair	0,026	0,002
Opleiding – hoger secundair	0,061	-0,014
Opleiding – hoger onderwijs	0,000	-0,031
R <sup>2</sup>	0,03	0,04
* p < 0.05    ** p < 0.01    *** p < 0.001		

Uit de regressieanalyse blijkt dat de evaluatie van hoe aangenaam het interview was, alleen een invloed heeft op de bezorgdheid voor privacyschending in surveys. Bij de algemene bezorgdheid voor privacy was het effect niet significant. De duur

5. Deze onafhankelijke variabelen zijn opgenomen als dummy. (1) Code 0: het interview was een (zeer) onaangename ervaring of was niet onaangenaam, noch aangenaam – Code 1: het interview was een (zeer) aangename ervaring (2) Code 0: de vragen waren (zeer) gemakkelijk – Code (1) de vragen waren (zeer) moeilijk of niet moeilijk noch gemakkelijk (3) Code 0: het interview was niet te lang – Code 1: het interview was te lang.

of de moeilijkheidsgraad van het voorbije interview had geen (significante) invloed op de bezorgdheid over privacy, noch in het algemeen, noch specifiek voor surveys. Het effect van de evaluatie van de aangenaamheid van de survey op de bezorgdheid in verband met privacy in surveys was wel tegenovergesteld aan het effect op privacy in het algemeen, maar dat laatste effect bleek dan ook niet significant. De bezorgdheid over privacy in surveys correleert – zoals verwacht – negatief met de evaluatie van de aangenaamheid van de survey ( $r = -0,24$ ;  $p < 0,0001$ ). Respondenten die de voorbije survey als aangenaam ervaren hebben, hebben minder problemen met surveys als een inbreuk van hun privacy, dan zij die het als minder aangenaam ervaren. Dat verband illustreert opnieuw het effect van de reactiviteit bij het meten van surveygerelateerde onderwerpen.

### 6.3. | Vertrouwen in de overheid

Surveys als de APS-survey die georganiseerd worden door een overheidsadministratie, worden aan de respondent voorgesteld als instrumenten om het beleid te verbeteren en als een unieke kans om eens zijn of haar mening te geven. Er wordt de respondenten op het hart gedrukt dat de verzamelde gegevens alleen bedoeld zijn om algemene gegevens te verzamelen over de bevolking zodat een algemeen beleid kan worden gevoerd, en niet om individuele gegevens te registreren. Men kan dan veronderstellen dat personen die weinig vertrouwen hebben in de overheid of in haar instellingen niet geloven dat dergelijke surveys werkelijk betrouwbaar zijn. In de vragenlijst van het APS-survey van 2004 werd aan de respondenten gevraagd om op een vijfpuntenschaal (zeer weinig, weinig, niet veel en niet weinig, veel en zeer veel ver-

TABEL 7

#### Regressieanalyses met privacyindices als afhankelijke variabelen (gestandaardiseerde parameters)

	Algemene privacy index	Privacy in surveys
Vertrouwen in overheidsinstellingen	-0,142 ***	0,020
Vertrouwen in de overheid	-0,100 **	0,000
Aangenaam survey	0,022	-0,157 ***
Moeilijk survey	0,019	0,025
Te lang survey	-0,011	0,061 *
Leeftijd 25-44	0,103 *	0,130 **
Leeftijd 45-64	0,183 ***	0,114 **
Leeftijd 65+	0,132 **	0,073
Geslacht	0,036	0,078 **
Opleiding – lager secundair	0,013	0,004
Opleiding – hoger secundair	0,059	-0,013
Opleiding – hoger onderwijs	0,027	-0,034
R <sup>2</sup>	0,07	0,04
* p < 0,05    ** p < 0,01    *** p < 0,001		

trouwen) aan te geven hoeveel vertrouwen men heeft in 19 verschillende organisaties en instellingen. De lijst bevat een aantal belangrijke politieke instellingen die vaak in de media aan bod komen: Vlaamse Regering, Vlaamse politieke partijen, Vlaams parlement, Belgisch parlement, Europese Commissie, Belgische regering, Federale administratie, Waalse politieke partijen. Hiermee kan een betrouwbare schaal worden gemaakt die het vertrouwen in de politieke instellingen meet (Cronbachs Alpha = 0,92). Bovendien is in de survey van 2004 ook een aparte vraag opgenomen over het vertrouwen in de overheid. Ook hier had de respondent dezelfde vijfpuntenschaal om te antwoorden.

In tegenstelling tot de verwachting is er geen (significant) verband tussen de bezorgdheid over privacy in surveys en het vertrouwen in de overheid of de politieke instellingen. Er is echter wel een relatief groot en negatief verband tussen de bezorgdheid voor privacy in het algemeen en het vertrouwen in politiek ( $r = -0,197$ ;  $p < 0,0001$ ) of politieke instellingen ( $r = -0,216$ ;  $p < 0,0001$ ). Wie vertrouwen heeft in de overheid of haar instellingen blijkt dus minder bezorgd te zijn over privacy; wie weinig vertrouwen heeft in de overheid of de overheidsinstellingen blijkt ook meer bezorgd te zijn over privacy. Het lijkt dus veeleer te gaan om een algemeen vertrouwen.

Aangezien verondersteld kan worden dat personen die weinig vertrouwen hebben in de bescherming van hun privacy minder meewerken aan surveys, kan dat gevolgen hebben voor surveys die peilen naar het vertrouwen van de burger in hun overheid. Voor dergelijke surveys is het dan zeker van belang om op een goede manier het vertrouwen te winnen van mogelijke respondenten, zodat ook degenen die weigerachtig staan tegenover surveys om privacyredenen, betrokken worden in het onderzoek.

## **7. | Gevolgen van de algemene en surveyspecifieke bezorgdheid voor privacy op de medewerking aan de survey**

Nu het vaststaat dat er enige bezorgdheid over privacy leeft bij de Vlaamse bevolking, kan de vraag worden gesteld wat de gevolgen van een dergelijke bezorgdheid zijn voor de medewerking aan surveys. Daarbij kunnen drie zaken onderzocht worden. Ten eerste kan de medewerking tijdens de survey zelf bekeken worden. Zo kan men veronderstellen dat personen die bezorgd zijn over hun privacy minder gemakkelijk persoonlijke informatie zullen meedelen tijdens een interview. We kunnen dit onderzoeken door de medewerking aan de inkomensvraag – traditioneel een bedreigende vraag – te bekijken. Ten tweede kan de bereidheid van de respondent om nogmaals mee te werken aan een vergelijkbare survey gerelateerd worden aan de bezorgdheid van de respondent omtrent zijn of haar privacy. Respondenten die bezwaren uiten tegenover het vrijgeven van persoonlijke informatie, zullen waarschijnlijk minder gemakkelijk nogmaals bereid zijn om mee te werken aan een vergelijkbare survey. Een nadeel is dat het hier slechts gaat om een intentie tot medewerking. Men

meet niet het eigenlijke gedrag. Daarom kan ten derde de medewerking aan een drop-offsurvey worden bekeken. Na het interview van 2004 kregen de respondenten een vragenlijst overhandigd met de vraag om die enquête zelf in te vullen en terug te sturen naar het onderzoeksinstituut. Het kan verondersteld worden dat mensen die problemen hebben met privacy minder geneigd zullen zijn om informatie te geven en dat ze dus minder geneigd zullen zijn om deze drop-offvragenlijst in te vullen en terug te sturen.

## 7.1. | Effect van privacybezorgdheid op het antwoorden op bedreigende vragen

De inkomensvraag is traditioneel een vraag die vaak aanleiding geeft tot terughoudendheid vanwege de respondent. Uit commentaar van interviewers blijkt ook soms dat interviewers deze vraag niet graag stellen. Weigeren om op die vraag te antwoorden kan in ieder geval beschouwd worden als een uiting van een bezorgdheid inzake privacy. Door het design van de APS-vragenlijst wordt geprobeerd om dit probleem op te vangen door te werken met een drietrapsstelsel. Eerst wordt via een open vraag naar een exact bedrag gevraagd. Indien men hier niet op wil (of kan) antwoorden, vraagt de interviewer of het inkomen hoger of lager ligt dan een bepaald bedrag (2000 euro of 80.000 BEF). Als de respondent die vraag wel beantwoordt, kan hij of zij het meest passende antwoord kiezen uit een lijst met categorieën (klassenbreedte = 100 euro). Over het algemeen wordt die vraag zeer goed beantwoord. Slechts 81 respondenten (= 5,21%) weigerden de eerste open vraag te beantwoorden, 73 respondenten (= 4,69%) konden de vraag niet beantwoorden. Die 154 kregen dan ook de tweede vraag voorgelegd. Hier weigerden 25 respondenten ( $25/154 = 16,23\%$ ) op te antwoorden. Daarna kregen ze alle 154 de categorieën voorgelegd. 99 respondenten (= 64,29%) kozen een passende categorie. In totaal is er dus informatie over het inkomen van 1499 respondenten (= 96,46%). Omdat er zo weinig weigeringen zijn, wordt de eerste vraag als beslissende factor gebruikt om te beslissen wie weigerachtig staat tegenover het beantwoorden van de inkomensvraag. Respondenten die weigerden om de open vraag naar gezinsinkomen te beantwoorden kregen code 1 (N = 81), de rest code 0.

Om het effect van de bezorgdheid over privacy op de medewerking aan een gevoelige vraag in te schatten, wordt er een logistische regressie uitgevoerd met de medewerking aan de inkomensvraag als afhankelijke variabele. De onafhankelijke variabelen in het model zijn dan de algemene bezorgdheid over privacy en de bezorgdheid over privacy in surveys, en dat alles onder controle van de sociodemografische kenmerken. De resultaten van de logistische regressie worden weergegeven in tabel 8.

Uit de analyses blijkt dat de algemene bezorgdheid voor privacy geen effect heeft op het beantwoorden van een vraag naar inkomen. Er is echter wel een verband tussen de bezorgdheid over privacy in surveys en het weigeren om te antwoorden op een gevoelige vraag. Hoe minder men geneigd is te antwoorden op de inkomensvraag, hoe meer men het eens is met de stelling dat surveys een bedreiging vormen voor de

TABEL 8

Logistische regressie met weigering op inkomensvraag, bereidheid om opnieuw mee te werken en respons op de drop-offvragenlijst als afhankelijke variabelen, APS-survey 2004 (gestandaardiseerde parameters)

	Weigering op inkomensvraag	Bereidheid om opnieuw mee te werken	Respons op drop-off vragenlijst
Algemene privacy index	0,020	-0,073	-0,024
Privacy in surveys	0,199 **	-0,355 ***	-0,110 *
Leeftijd 25-44	0,417 *	0,027	0,118
Leeftijd 45-64	0,399 *	0,145	0,337 ***
Leeftijd 65+	0,359 *	0,054	0,278 ***
Geslacht	0,015	-0,045	0,014
Opleiding – lager secundair	-0,099	0,191 **	0,052
Opleiding – hoger secundair	-0,010	0,221 **	0,174 *
Opleiding – hoger onderwijs	0,087	0,325 ***	0,185 *
Aangenaam survey	-0,115 *	0,307 ***	0,067
Vertrouwen in politieke instellingen	0,129	0,034	0,081
Vertrouwen in de overheid	-0,001	0,177 *	0,041
* p < 0,05    ** p < 0,01    *** p < 0,001			

privacy. Dat resultaat is conform onze verwachting. Die relatie blijkt ook uit de bivariate analyse aan de hand van een kruistabel (tabel 9).

TABEL 9

Medewerking aan inkomensvraag volgens privacybezorgdheid (%)

Surveys bedreiging voor privacy	Inkomensvraag beantwoord	Inkomensvraag geweigerd	N
(Helemaal) oneens	96,07	3,93	1222
Noch eens, noch oneens	92,31	7,69	221
(Helemaal) eens	85,71	14,29	105
X <sup>2</sup> = 24,5184, df = 2, p < 0,001			

Bij de respondenten die surveys geen probleem vonden voor de privacy, weigert 3,93% een antwoord te geven op de open vraag naar inkomen, terwijl bij respondenten die wel een privacyprobleem zien in surveys, 14,29% de vraag weigert. Dat is een zeer duidelijk verschil. Bezorgdheden over privacy in surveys leiden dus wel degelijk tot een verminderde bereidheid om gevoelige informatie mee te delen tijdens een surveyinterview.



## 7.2. | Effect van privacybezorgdheid op de intentie tot meewerken aan vergelijkbare surveys

Na de evaluatie van de voorbije survey werd de respondenten gevraagd of zij bereid zouden zijn om mee te werken aan een vergelijkbaar onderzoek. 90% ging daarmee akkoord. We onderzoeken nu of de bezorgdheid inzake privacy in surveys een invloed heeft op de intentie tot verdere medewerking aan vergelijkbare surveys. Hiervoor wordt een logistische regressieanalyse uitgevoerd met de intentie tot meewerken als afhankelijke variabele (code 0= niet bereid om nogmaals mee te werken, code 1=bereid om nogmaals mee te werken). Als onafhankelijke variabelen worden gebruikt: sociodemografische variabelen (geslacht, leeftijd, en opleidingsniveau), de evaluatie van de voorbije survey en de bezorgdheid inzake privacy in het algemeen of specifiek in surveys. De resultaten van de logistische regressie zijn terug te vinden in tabel 8.

Ook hier heeft de algemene bezorgdheid inzake privacy geen effect op de intentie tot meewerken aan een toekomstig survey, maar de gevoeligheid voor privacy in surveys wel, en dat onder controle van een aantal relevante variabelen. De intentie om opnieuw mee te werken blijkt daarenboven samen te gaan met hoe aangenaam men het voorbije surveys vond en het opleidingsniveau van de respondent. Hoger opgeleiden zijn meer bereid om nogmaals deel te nemen aan een toekomstige survey. Hoe aangenamer de respondent de voorbije survey vond, hoe meer hij / zij geneigd is om opnieuw mee te werken aan een vergelijkbare survey.

TABEL 10

**Intentie om opnieuw mee te werken volgens privacybezorgdheid van respondent (%)**

Surveys bedreiging voor privacy	Bereid om opnieuw mee te werken	Niet bereid om opnieuw mee te werken	N
(Helemaal) oneens	93,50	6,50	1185
Noch eens, noch oneens	81,86	10,14	204
(Helemaal) eens	61,62	38,38	99
$X^2 = 117,4622, df = 2, p < 0,001$			

Van degenen die surveys geen inbreuk op de privacy vinden, is 93,50% bereid om nogmaals mee te werken aan een volgende survey. In de groep die surveys wel een inbreuk op de privacy vinden, zijn maar 61,62% van de respondenten bereid om nogmaals aan een dergelijke survey deel te nemen. Bij deze groep zien we dus een gevoelige daling van de bereidheid om opnieuw mee te werken.

### 7.3. | Effect van privacybezorgdheid op het effectief meewerken aan een extra vragenlijst

Na het beëindigen van het face-to-face interview werd de respondent nog een schriftelijke vragenlijst overhandigd. Het was de bedoeling dat de respondent die zelf invulde en daarna terugstuurde naar de administratie Planning en Statistiek. De vragenlijst had als thema “burgerschap”. 90% van de respondenten heeft dat ook gedaan. Uit de non-responsanalyses die uitgevoerd werden door de administratie Planning en Statistiek, blijkt dat de gezamenlijke verdeling van scholingsgraad, leeftijd en geslacht zoals waargenomen in de gerealiseerde steekproef, wordt gereproduceerd (Carton, Van Geel & De Pelsemaeker 2005, 1/22).

Het voordeel van het bekijken van de respons op de drop-off tegenover de intentie om nogmaals mee te werken is het feit dat het hier gaat om een werkelijk gesteld gedrag in plaats van een intentie. In tabel 8 zijn de resultaten opgenomen van een logistische regressie met de respons op de drop-off als afhankelijke variabele (code 0 = niet meegewerkt aan drop-off; code 1 = meegewerkt aan drop-off).

Net zoals bij de intentie tot meewerken is hier alleen een significant effect te merken van de bezorgdheid voor privacy in surveys, en niet van de algemene gevoeligheid voor privacy. Het valt wel op dat het effect nu kleiner is dan bij de intentie tot meewerken. Wat hier ook opvalt is de sterke band tussen leeftijd en het meewerken aan de drop-off. Hoe jonger men is, hoe minder men geneigd is om de drop-off terug te sturen. De band tussen opleiding en meewerken blijft ook hier: hoger opgeleiden zijn meer geneigd om hun vragenlijst terug te sturen.

De bivariate analyse tussen medewerking aan de drop-off en de bezorgdheid inzake privacy in surveys geeft het volgende resultaat:

**TABEL 11**  
**Medewerking aan drop-offvragenlijst en privacybezorgdheid (%)**

Surveys bedreiging voor privacy	Heeft drop-off teruggestuurd	Heeft drop-off niet teruggestuurd	N
(Helemaal) oneens	91,08	8,92	1222
Noch eens, noch oneens	86,88	13,12	221
(Helemaal) eens	84,76	15,24	105
$\chi^2 = 7,2075$ , $df = 2$ , $p < 0,0272$			

Respondenten die surveys geen bedreiging vinden voor privacy vullen in 91% van de gevallen de drop-offvragenlijst in. Bij degenen die surveys wel een bedreiging vinden voor privacy, is dit maar 85%. Dat bevestigt het vermoeden dat mensen die surveys een bedreiging vinden voor de privacy minder makkelijk meewerken aan surveys.

## 7.4. | Verband tussen reactie aan de deur en feitelijke medewerking aan de survey

De bereidheid tot medewerking aan een volgende survey en de medewerking aan de drop-offsurvey zijn goede indicatoren om het effect van een bezorgdheid over privacy op de medewerking aan een survey door respondenten te evalueren. Het blijft echter een feit dat van die respondenten al een eerdere medewerking is verkregen, namelijk de medewerking aan het eigenlijke face-to-face interview waarin de bezorgdheid inzake privacy wordt gemeten. Zo is er al een selecte groep ontstaan. Op basis van de al gepresenteerde resultaten kan bovendien verondersteld worden dat deze selectie niet gebaseerd is op toeval: steekprofeenheden die zich sterke vragen stellen bij de bescherming van hun privacy in het algemeen of in surveys in het bijzonder zullen minder snel geneigd zijn om mee te werken aan een survey. Door deze selectieve non-respons die mede bepaald wordt door privacyoverwegingen is het moeilijk om door middel van een interview een dergelijke privacygevoeligheid te meten.

Om informatie te krijgen over de gevoeligheid voor privacy bij de Vlaming kan men dan ook gebruikmaken van de reacties aan de deur. Die hebben het voordeel dat ze opgetekend worden voor zowel de personen die meewerken aan de survey als voor de personen die weigeren eraan mee te werken. Deze reacties aan de deur worden door interviewers na het contact geregistreerd op een contactformulier. Natuurlijk heeft een dergelijke manier van werken ook het nadeel dat men zeer afhankelijk is van de registratie door de interviewer. De ene interviewer zal hierin al nauwkeuriger zijn dan de andere. Bovendien zal de interviewer minder geneigd zijn om alle opmerkingen te noteren als het contact in een interview is uitgemond. Niettegenstaande deze nadelen kunnen de reacties aan de deur indicatief zijn voor de gevolgen van een bezorgdheid inzake het vrijgeven van persoonlijke informatie en het meewerken aan surveys.

Een positieve reactie betekent dat de respondent zich expliciet positief heeft uitgelaten over het onderzoek (bijvoorbeeld ik wil graag meewerken, het is een belangrijk onderwerp). De negatieve reacties hebben te maken met een gebrek aan tijd, interesse in de survey, kennis over het onderwerp, privacy, het onderzoek of andere. De negatieve opmerkingen zijn alle samen bekeken, en de negatieve reactie inzake privacy (“ik geef geen persoonlijke informatie”) wordt apart bekeken. Ten slotte kan het ook zijn dat de respondent vragen stelt (bijvoorbeeld “hoe lang gaat het duren?”, “wie organiseert dit?”, “hoe bent u bij mij terecht gekomen?”). Die vragen worden alle samen gegroepeerd en de vragen die te maken hebben met privacy worden nog eens apart bekeken (“Wie heeft inzicht in de resultaten? Kan ik herkend worden?”). De reacties aan de deur tijdens de voorbije drie APS-surveys worden weergegeven in tabel 12. Het gaat om alle reacties tijdens de verschillende contactfasen van de respondenten met wie een persoonlijk contact is geweest. De percentages geven weer hoeveel procent van de respondenten respectievelijk positief heeft gereageerd, negatief heeft gereageerd of een vraag heeft gesteld.

TABEL 12

## Reacties aan de deur APS-surveys 2002, 2003 &amp; 2004

	2002	2003	2004
% positieve reacties	9,16 %	6,44 %	2,59%
% negatieve reacties	19,82 %	30,78 %	23,21%
- <i>negatieve reactie privacy</i>	2,29 %	2,87 %	2,16%
% vraag stellen	41,70 %	37,33 %	29,83%
- <i>vraag stellen over privacy</i>	3,55 %	10,06 %	8,24%
N (= aantal resp. waarmee contact is gehad)	1746	1709	1663

Uit tabel 12 blijkt dat er in elk geval geen duidelijke daling is van de privacybezorgdheid van de Vlaamse bevolking tussen 2002 en de twee daaropvolgende jaren, zoals misschien vermoed kon worden door het vergelijken van de antwoordverdelingen van de privacybezorgdheid in surveys (zie tabel 1). In 2002 gaf 2,29 % van de gecontacteerde steekproefpersonen een negatieve opmerking over hun privacy, in 2003 was dit 2,87 % van de steekproefpersonen en in 2004 2,16%. In 2002 stelde amper 3,55% van de steekproefpersonen een vraag over privacy, in 2003 was dat 10,06% en in 2004 nog steeds 8,24%! Uit het bekijken van de reacties aan de deur blijkt dus veeleer dat de privacybezorgdheid in 2003 is gestegen ten opzichte van 2002. In 2004 is de bezorgdheid voor privacy wel weer gedaald. De negatieve reacties over privacy liggen in 2002 en 2004 weer op hetzelfde niveau. Het aantal vragen over privacy ligt echter gevoelig hoger, zowel in 2003 als 2004. De respondenten hebben blijkbaar wel meer vragen over privacy, maar verbinden het probleem van privacy dus niet automatisch meer aan surveys.

Men kan zich afvragen in welke mate een dergelijke uiting van bezorgdheid over privacy het feitelijke meewerken aan de survey beïnvloedt. We bekijken hier eerst het verband tussen het geven van een negatieve opmerking inzake het vrijgeven van persoonlijke informatie en de feitelijke medewerking aan de survey, en vervolgens het verband tussen het stellen van een vraag inzake het bewaren van de persoonlijke gegevens en de medewerking. We nemen hier de survey van 2004 als uitgangspunt.

36 personen maakten aan de deur een opmerking dat ze niet graag persoonlijke informatie prijsgeven. Van die 36 personen hebben er maar 7 meegewerkt aan de survey (= 19%). De anderen hebben verdere deelname geweigerd. Maar enkele personen konden dus overhaald worden om toch mee te werken. De opmerking over privacy scoort hierbij het slechtste van alle negatieve opmerkingen: van degenen die geen tijd hadden of het te druk hadden ( $n = 260$ ) is nog 51% overtuigd, van degenen die beweerden geen interesse te hebben ( $n = 125$ ) werd nog 38% overtuigd, en van degenen die in het algemeen negatief stonden tegenover het onderzoek ( $n = 112$ ) deed 41% uiteindelijk nog mee. Privacyoverwegingen zijn blijkbaar een reden voor een hardnekkige weigering. Interviewers zijn weinig succesvol als ze mensen die een probleem hebben met privacy in surveys willen overhalen om toch mee te werken.

Een ander beeld krijgen we als we kijken naar de vragen over privacy die aan de deur zijn gesteld. In 2004 hebben 137 personen aan de deur gevraagd wie inzicht heeft in de resultaten en of ze herkend kunnen worden. Van die 137 personen hebben uiteindelijk 129 personen meegewerkt (= 94%). Dat is beter dan de algemene score van mensen die een vraag stellen. Van de 496 mensen die in 2004 aan de deur een vraag stelden, kon 74 % overtuigd worden om mee te werken aan de survey. Een vraag stellen over privacy leidt dus blijkbaar niet meteen tot het niet meewerken aan het interview, terwijl dit bij het maken van een negatieve opmerking net het omgekeerde is.

## 8. | Besluit

Deze bijdrage toont in elk geval aan dat het meten van privacybezorgdheid door gebruik te maken van een survey niet evident is en dat men bij de interpretatie van de resultaten van dergelijke metingen bijzonder voorzichtig moet zijn. Eigenlijk kunnen ze het best gebruikt worden als ruwe indicatie. Omdat uit de reacties aan de deur blijkt dat non-respondenten blijkbaar negatiever staan tegenover de bescherming van privacy dan respondenten, zal de bezorgdheid over privacy op basis van een survey telkens onderschat worden. Bovendien blijkt uit de vergelijking van de resultaten van APS-surveys over verschillende jaren, dat er waarschijnlijk een effect is van de aanwezigheid van de interviewer op het antwoord van de respondenten. Respondenten zullen tegenover een interviewer minder gemakkelijk negatief zijn over surveyonderzoek, en zullen zich daarom ook minder gemakkelijk negatief opstellen tegenover de bescherming van privacy in surveys. Naast de selectiviteit van de respons kan dus ook dat sociaal wenselijk antwoordgedrag leiden tot een onderschatting van de bezorgdheid over privacy.

Het blijkt bovendien ook moeilijk te zijn om verklaringen te vinden voor een wantrouwende houding tegenover privacy. De zeer lage verklaringskracht van de modellen (maximaal 7% en 4% voor respectievelijk privacy in het algemeen en privacy in surveys) geven aan dat er nog heel wat andere factoren spelen die de bezorgdheid om privacy kunnen verklaren. Op basis van de hier gevonden resultaten lijkt het te verwachten dat de algemene bezorgdheid over privacy meer te maken zal hebben met een algemeen wantrouwen tegenover de maatschappij (en niet alleen de overheid, wat nu de grootste verklarende factor is). De bezorgdheid voor privacy in surveys lijkt dan weer meer afhankelijk te zijn van de concrete ervaring met surveys. Negatieve ervaringen met eerdere enquêtes zouden hier misschien een verklaring kunnen zijn van de bezorgdheid voor privacy.

Toch kunnen we op basis van de gepresenteerde gegevens stellen dat een meerderheid van de Vlamingen wel bezorgd is over zijn of haar privacy. De bezorgdheid over privacy lijkt voornamelijk te ontstaan in het gevoel dat men geen controle meer heeft over welke gegevens door wie allemaal worden bijgehouden. Ook is men ervan overtuigd dat het gebruik van computers bij het bewaren van gegevens gereglementeerd moet worden. Dat gevoel van verlies van controle is wellicht mede te wijten

aan de snelle ontwikkeling van technologieën die het mogelijk maken om grote hoeveelheden data op een snelle en eenvoudige manier te verzamelen, op te slaan en te analyseren. Hierdoor wordt het steeds moeilijker om controle te houden op wie welke informatie bezit over personen en hoe die informatie gebruikt wordt. De bezorgdheid van de burger hierover is een belangrijk draagvlak voor een wetgeving die de aangifte van dergelijke databanken verplicht maakt en die de verdere verwerking van gegevens controleert.

De bezorgdheid van de wetgever is ongetwijfeld terecht. De wetgeving verplicht de onderzoeker om stil te staan bij de bescherming van de privacy van de respondenten. Het kan echter niet de bedoeling zijn dat de praktische uitwerking en uitvoering van de privacywetgeving het wetenschappelijk onderzoek bemoeilijkt. In sommige gevallen dreigt dat echter wel zo te zijn. Een voorbeeld is het advies van de privacycommissie om niet meer opnieuw contact op te nemen met personen die geweigerd hebben om mee te werken aan de survey. Tijdens wetenschappelijk onderzoek is het opnieuw contact opnemen met mensen die geweigerd hebben niet alleen een methode om het goede verloop van het veldwerk te controleren, maar het is tevens een belangrijke manier om de non-respons te bestuderen. Een dergelijke non-responsanalyse is wetenschappelijk noodzakelijk om een beeld te krijgen van de representativiteit van de survey en de kwaliteit van de verzamelde data.

Men moet bovendien een verschil maken tussen het opstellen van databanken van persoonsgegevens en wetenschappelijk surveyonderzoek. Wetenschappelijk surveyonderzoek heeft niet de intentie om gegevens tot op persoonsniveau bij te houden. Persoonsgegevens zijn bij wetenschappelijke surveys alleen nodig tijdens de fase van dataverzameling. Nadien moeten die persoonsgegevens in ieder geval vernietigd worden. De wetgever zou dat onderscheid moeten maken, of zou in elk geval moeten begrijpen dat er in een wetenschappelijk surveyonderzoek bepaalde methoden gevolgd moeten worden om een degelijke en kwaliteitsvolle survey te kunnen afleveren. Uit deze bijdrage blijkt dat de Vlamingen dat onderscheid wel erkennen. Hun bezorgdheid over het bewaren van hun privacy vertaalt zich niet in een vijandige houding tegenover (wetenschappelijke) surveys. Een scheiding van de twee zou dus in elk geval ondersteund worden door een voldoende groot maatschappelijk draagvlak.

## Referenties

- Ajzen & Fishbein (1975), *Belief, attitude, intention and behavior: an introduction to theory and research*. Addison – Wesley series in social Psychology.
- Carton, Van Geel, De Pelsemaeker (2005), *Basisdocumentatie: Sociaal-Culturele Verschuivingen in Vlaanderen 2004*. Brussel: ministerie van de Vlaamse Gemeenschap, administratie Planning en Statistiek.
- Couper, Singer & Kulka (1998), *Participation in the 1990 Decennial Census*, *American Politics Quarterly*, 26, 59-80.
- European Opinion Research Group (2003), *Data Protection. Special Eurobarometer 196 – Wave 60.0* ([http://europa.eu.int/comm/public\\_opinion/archives/ebs/ebs\\_196\\_data\\_protection.pdf](http://europa.eu.int/comm/public_opinion/archives/ebs/ebs_196_data_protection.pdf)).
- Fay, R. E., Bates, N., & Moore, J. (1991), *Lower mail response in the 1990 Census: A preliminary interpretation*, pp. 3-32 in *Proceedings of the Annual Research Conference*. Washington DC: Census Bureau.
- Hox, J., de Leeuw, E. & Vorst, H. (1995), *Survey Participation as Reasoned Action; a Behavioral Paradigm for Survey Nonresponse*, *Bulletin de Méthodologie Sociologique*, 48, 52-67.
- Mayer, Thomas S. (2002), *Privacy and Confidentiality Research and the US Census Bureau: Recommendations Based on a Review of the Literature*, Research Report Series (Survey Methodology #2002-01) Statistical Research Division, US Bureau of the Census, Feb. 7, 2002, Statistical Review of public and interviewer perceptions.
- Martin (2001), *Privacy Concerns and the Census Long Form: Some Evidence from Census 2000*, *Proceedings of the Section on Survey Research Methods*. (aangehaald in Singer, et al. 2003)
- Richman, Kiesler, Weisband, Dresgow (1999), *Social Desirability Bias in Computer Administered Questionnaires, Traditional Questionnaires and Interviews*, *Journal of Applied Psychology*, 84, 754-775.
- Singer, Mathiowetz & Couper (1993), *The Impact of Privacy and Confidentiality Concerns on Survey Participation: The Case of the 1990 U.S. Census*, *Public Opinion Quarterly*, 57, 465-482.
- Singer, Van Hoewyk, Neugebauer (2003), *Privacy Concerns and Census Participation*, *Public Opinion Quarterly*, 67, 368-384.
- Truwant, Vicky (2003), *De Algemene Socio-economische Enquête 2001: een stand van zaken naar aanleiding van de VVD-studiedag*, *Bevolking en Gezin*, 32 (3), 1, 75-106.

## DE PERCEPTIE VAN DE ROL VAN DE BURGER EN DE OVERHEID IN DE WEEGSCHAAL GELEGD

**Ann Carton en Guy Pauwels**

Administratie Planning en Statistiek

### Samenvatting

Het Vlaamse regeerakkoord van juli 2004 sluit aan bij de (neo-)republikeinse invulling van het concept burgerschap. Van alle burgers én het maatschappelijke middenveld wordt een verantwoordelijke, actieve betrokkenheid verwacht. Ook de overheid mag haar eigen verantwoordelijkheid niet uit de weg gaan. Op deze manier ontstaat een evenwichtig tweerichtingsverkeer waarin elke partij haar verantwoordelijkheid opneemt en zich loyaal ten opzichte van de ander opstelt. Op basis van gegevens uit een burgersurvey (voorjaar 2004) is een beeld geschetst van de perceptie van de rol van een 'goede' burger en de rol van de overheid in Vlaanderen. Slechts een beperkt deel van de Vlamingen vindt actief politiek burgerschap, het nakomen van plichten en wetten, verdraagzaamheid en wereldburgerschap (helemaal) niet belangrijk. De groep die de rol van de overheid (helemaal) niet belangrijk vindt, is nog beperkter in omvang. De overgrote meerderheid van de Vlamingen hecht heel veel belang aan de rol van de overheid om de rechten van de mensen in een democratie te vrijwaren. De inzet van de burger wordt als minder belangrijk beschouwd. Dat is alvast een indicatie dat de tweerichtingsrelatie tussen burger en overheid nog niet in evenwicht is.

Uiteraard kan niet elke Vlaming op dezelfde lijn geplaatst worden. De oproep in het Vlaamse regeerakkoord om zich als burger actief en verantwoordelijk op te stellen tegenover de overheid, sluit beter aan bij de hogergeschoolden, de mannelijke bevolking, degenen die ooit lid zijn geweest van een of meer verenigingen, degenen die zelf al gebruik hebben gemaakt van allerlei actiemiddelen en degenen die al vertrouwen stellen in de overheid. Een belangrijke uitdaging voor de Vlaamse overheid is hoe ze ook een appèl kan doen op de actieve en verantwoordelijke inzet van de andere bevolkingsgroepen.



## 1. | Inleiding

In het Vlaamse regeerakkoord van 1999 wordt de term burgerschap nog niet expliciet gebruikt. Toch is er al een duidelijke visie op de rol van de burger in de samenleving terug te vinden. Voor het realiseren van 'Een nieuw project voor Vlaanderen' riep de toenmalige Vlaamse regering de burgers op 'actief mee te werken aan een open en verdraagzaam Vlaanderen, waarin respect voor de medeburger en de regelgeving centraal staan'. Het regeerakkoord van 2004 'Vertrouwen geven, verantwoordelijkheid nemen' bouwt hierop verder en de term burgerschap wordt verschillende keren uitdrukkelijk vermeld. In het eerste deel wordt de invulling van de term burgerschap in het Vlaamse regeerakkoord geanalyseerd. Burgerschap of de wijze waarop de burger zich verhoudt tot zijn staat is echter een thema dat de politieke filosofie al vanaf de oudheid beroert. In een bondige historische situering van het concept worden met behulp van Oliver en Heater de rijke traditie en de complexe betekenissen belicht (1994). Het hoeft dan ook niet te verwonderen dat de discussie over burgerschap tot op vandaag actueel is, ook in Vlaanderen. Na de historische, theoretische en politieke duiding van het concept komt dan de perceptie van de Vlaamse bevolking over burgerschap in beeld. In het laatste deel worden de opvattingen over burgerschap in verband gebracht met de tevredenheid over de werking van de democratie. In de slotbeschouwing worden enkele sporen voor het beleid verkend.

## 2. | Het Vlaamse regeerakkoord van juli 2004

De titel van het Vlaamse regeerakkoord geeft meteen aan waar het de regeringscoalities van de kartels CD&V/N.V.A, SP.A/SPIRIT en de VLD om te doen is: 'Vertrouwen geven, verantwoordelijkheid nemen'. Zowel het 'vertrouwen geven' als het 'verantwoordelijkheid nemen' betreft een tweerichtingsverkeer: de overheid ten opzichte van de burger en de burger ten opzichte van de overheid. In de inleiding 'Vlaanderen: een gemeenschap met veel uitdagingen' van het Vlaamse regeerakkoord worden de contouren van deze opdracht meteen scherp gesteld:

*De overheid kan niet alles en kan het niet alleen. Bouwen aan een beter Vlaanderen is een opdracht van iedereen. Zoals mensen iets mogen verwachten van de overheid, doet de Vlaamse overheid ook een beroep op iedereen die in Vlaanderen woont. Immers, een overheid die niet investeert in de samenleving kan geen inspanning van de samenleving verwachten. Maar, een samenleving die haar verantwoordelijkheid niet opneemt, kan moeilijk eisen stellen aan de overheid (2004:7).*

*We nodigen iedereen uit om zijn of haar verantwoordelijkheid op te nemen. Alleen zo kunnen we een ambitieus maar realistisch project voor Vlaanderen waarmaken. Vrijheid, rechten en zelfontplooiing zijn onlosmakelijk verbonden met plichten en verantwoordelijkheden voor elkaar en voor de gemeenschap (2004:7).*

*De kwaliteit van de overheidsdienstverlening moet beter. (...) Minder regels, maar die echt handhaven. Meer appèl op verantwoordelijkheidsbesef en actief burgerschap. Rechten en plichten (2004:8).*

Burgerschap wordt niet alleen gekoppeld aan een status – de rechten en plichten van de ingezetenen van Vlaanderen – maar vereist eveneens een bepaalde houding en gedrag. Elke Vlaamse burger heeft de verantwoordelijkheid mee te bouwen ‘aan een Vlaanderen dat vertrouwen heeft en geeft, waar het goed ondernemen is, waar het goed is om te leven, met veiligheid en nestwarmte voor al wie er woont’ (2004:12). Het feit dat elke inwoner van Vlaanderen op zijn verantwoordelijkheid wordt aangesproken, wijst duidelijk op het belang dat gehecht wordt aan een actieve inzet van alle burgers. Hierbij wordt niet verondersteld dat elke individuele burger vanuit zijn eigen privé-eilandje zijn verantwoordelijkheid opneemt. Belangrijk is de expliciete rol die toebedeeld wordt aan het maatschappelijke middenveld. Dat past perfect in de onderzoekstraditie van het sociaal kapitaal, waarbij onder meer het belang van maatschappelijke en politieke organisaties ter bevordering van de sociale cohesie centraal staat.

*De overheid maakt de samenleving niet. Dat doen mensen, ondernemingen, verenigingen en organisaties. (...) De samenleving is pas echt vitaal als iedereen kan, mag en wil meedoen in onderling respect voor elkaar, als mensen eerst – waar mogelijk – zelf verantwoordelijkheid opnemen, voor zichzelf en voor elkaar, en pas daarna iets van de overheid verwachten. (...) We streven naar een zo breed mogelijk maatschappelijk draagvlak voor het beleid door een sterke betrokkenheid van het middenveld: de vele socio-economische organisaties, verenigingen, instellingen en comités, waarvan we de rol met betrekking tot de beleidsvoorbereiding en desgevallend –uitvoering, omschrijven in een duidelijk charter (2004:8-9).*

De opstelling van de Vlaamse Regering veronderstelt bijgevolg een actieve betrokkenheid bij wat reilt en zeilt in onze omgeving, bij het nemen van initiatief ter verbetering van de samenleving. In de beleidsnota bestuurszaken staat letterlijk: “Een actieve participatie van de mensen en de betrokken maatschappelijke actoren zal de kwaliteit van de beleidsvoering en het draagvlak enkel ten goede komen” (2004:17).

Welk type burger hiervoor wenselijk is, komt goed tot uiting in het zesde hoofdstuk ‘Samenleven in diversiteit’. Onderstaande oproep geldt niet alleen voor de nieuwkomers in onze samenleving, maar voor alle inwoners in Vlaanderen:

*Iedereen moet een “versterkt en gedeeld” burgerschap aan de dag leggen. De onderdelen daarvan zijn: 1) met respect voor anderen participeren aan onze samenleving; 2) door werk en eigen inspanning bijdragen aan de welvaart; 3) eerbied en respect opbrengen voor fundamentele rechten en vrijheden en voor de normen neergelegd in de Grondwet, wetten, decreten...; 4) geen mensen uitsluiten of discrimineren, omwille van hun etnische, religieuze of culturele achtergrond (2004:44).*

De overheid heeft enerzijds verwachtingen tegenover de bevolking en het maatschappelijke middenveld (actief burgerschap, verantwoordelijkheid opnemen) maar wil anderzijds haar eigen verantwoordelijkheid niet ontlopen. Zo is het bijvoorbeeld de taak van de overheid om te zorgen voor minder regels en een betere dienstverlening, om de samenleving waar nodig sociaal te corrigeren. De overheid staat open voor inspraak van het middenveld en gaat zelfs zo ver dat ze de betrokkenheid in

de fase van de beleidsvoorbereiding wil formaliseren in een charter (Regeerakkoord 2004:8-9).

In de mate dat deze verwachtingen – van de burger tegenover de overheid en van de overheid tegenover de burger - gerealiseerd kunnen worden, zal dat ook ten goede komen aan het democratische samenlevingsmodel in Vlaanderen.

Hiermee heeft de Vlaamse Regering een zeer duidelijk beeld over de relatie tussen de overheid en de burger voor ogen. Dit model van burgerbetrokkenheid is een aanvulling op twee andere bestuurskundige modellen (Maes (1997) 2004:39-53). In het eerste, klassieke model ligt de nadruk op de burger als kiezer en als rechtsonderhorige die verplicht is tot gehoorzaamheid en volgzzaamheid. De kiezer wordt vertegenwoordigd en is object van het beleid. Het tweede model beklemtoont de positie van de burger als belastingbetaler en als klant of consument van overheidsvoorzieningen. Via gefragmenteerde politieke en bestuurlijke vernieuwingen wordt de positie van de calculerende en controlerende burger versterkt. In dit model passen de in de jaren 90 ingevoerde bestuurskundige vernieuwingen zoals openbaarheid van bestuur, motiveringsplicht en handvesten van de gebruikers van de openbare diensten. De calculerende burger is echter nog steeds object van beleid en van dienstverlening. Het derde model gaat een stap verder. De burger wordt gezien als een sociaal verantwoordelijke medeproducent van maatschappelijke meerwaarde. De overheid is een 'enabling authority' die faciliteert en stimuleert. In dit model is de burger zowel subject als object van beleid en van dienstverlening. Het Vlaamse regeerakkoord van juli 2004 sluit aan bij dit laatste model. Maes beschouwt deze drie theoretisch onderscheiden modellen als cumulatief. De burger is kiezer en rechtsonderhorige, hij is belastingbetaler en klant, en hij is actief tegenspeler en partner van de overheid (2004:48). Politieke en bestuurlijke vernieuwingen moeten met deze verschillende dimensies rekening houden.

Tot zover de invulling van de term burgerschap in het Vlaamse regeerakkoord. Hoe het burgerschap in de verschillende beleidsdomeinen gerealiseerd kan worden, komt tot uiting in enkele beleidsnota's<sup>1</sup>. In het besluit wordt hierop teruggekomen. Met het Vlaamse regeerakkoord heeft het concept burgerschap alvast duidelijk zijn intrede gedaan in het politieke vertoog op het Vlaamse regeringsniveau. Het volgende deel gaat na waar dit concept vandaan komt en hoe het door de tijd heen is ingevuld.

---

1. Een beleidsnota is een document waarin een minister aangeeft hoe hij voor zijn bevoegdheden het regeerakkoord zal realiseren in de loop van de legislatuur. De ministers moeten de beleidsnota's indienen bij het begin van een nieuwe legislatuur.

### 3. | Historische situering

De historische toelichting van Oliver en Heater is niet strikt chronologisch (1994:10-30). Met behulp van zes invalshoeken, waarvan er vier gesitueerd zijn in de tijd, kan een eerste inzicht in de meervoudige en complexe dimensies van burgerschap geschetst worden.

De klassieke traditie van burgerschap gaat terug tot de Griekse stadstaat. Belangrijke politieke, administratieve en juridische beslissingen werden getroffen in een volksvergadering die alle vrije, mannelijke burgers omvatte. Kinderen, vrouwen, slaven en vreemdelingen werden niet beschouwd als burgers. Burgerschap had bijgevolg een actieve connotatie in de zin van opnemen van verantwoordelijkheid, participeren en invloed uitoefenen om zaken te veranderen. Een dergelijke invulling was uiteraard enkel mogelijk binnen de context van een kleine, onderling sterk verbonden gemeenschap. In de Romeinse periode vergde de status van burgerschap een aanpassing door de snelle uitbreiding van het Romeinse rijk. Zo werd het burgerschap ook toegekend aan veroverde niet-Romeinse volkeren en werd een onderscheid gemaakt tussen een categorie van burgers met legale en politieke rechten en een categorie met enkel wettelijke rechten. Tijdens de laatste decennia van de Romeinse republiek won het idee van burgerdeugd ('civic virtue') veld. Deugd betekende mannelijkheid, patriotisme, ten strijde trekken voor de republiek en een volledige toewijding aan de plicht en de wet. Deze visie heeft een belangrijke invloed uitgeoefend tijdens de Italiaanse renaissance van de 16e eeuw (o.a. Machiavelli) en tijdens de Verlichting van de 18e eeuw, waarbij de ideeën van politieke filosofen zoals Montesquieu en Rousseau doorwerkten tijdens de Amerikaanse en Franse revolutie. Het burgerlijke republicanisme met een sterke focus op burgerplichten maakte in de 19e eeuw plaats voor een liberale traditie met nadruk op de aanspraak van burgers op gerechtigheid en rechten.

De liberale traditie vindt zijn oorsprong in de 17e eeuw toen de Engelsen de alleenheerschappij van de koning in vraag stelden. Tussen de regering en het volk diende een contract te worden afgesloten waarbij enerzijds het volk onderworpen is aan de regering maar waarbij anderzijds de regering niet het recht heeft om het volk bepaalde basisrechten te ontzeggen. De Engelse Burgeroorlog (1e helft van de 17e eeuw) en de nasleep ervan stelden twee eisen centraal: gelijke toegang tot een rechtvaardige wet en meer zeggenschap. Tijdens de 18e en 19e eeuw en ook nog de 20e eeuw is de strijd voor een uitbreiding van de burgerlijke en politieke rechten voort gezet, niet alleen in Engeland en Noord-Amerika maar ook in de rest van de wereld. Twee opmerkingen zijn hier op hun plaats. Ten eerste is deze strijd in sommige delen van de wereld nog verre van gewonnen. Ten tweede heeft de verwezenlijking van het systeem 'one man one vote' het debat over het politiek burgerschap niet gestopt. Het algemene stemrecht heeft niet kunnen voorkomen dat dictators aan de macht kunnen komen en dat burgers soms vrij machteloos staan tegenover het politieke systeem. De opkomst van nieuwe sociale bewegingen in de jaren 60-70 zijn alternatieve manieren om macht uit te oefenen (Hooghe 1997).

## *Vlaanderen gefeerd!*

Burgerschap omvat niet alleen burgerlijke en politieke rechten, maar heeft ook een sociale dimensie. Al van in de Griekse oudheid dateert de vraag of een zeker niveau van rijkdom noodzakelijk is voor het uitoefenen van zijn taak als burger. De voorstanders argumenteren dat een zekere rijkdom een belang genereert in het wel en wee van de gemeenschap. Participeren veronderstelt ook tijd om dossiers te bestuderen, om bijeenkomsten bij te wonen en is bijgevolg onmogelijk voor diegenen die vele uren moeten werken om in hun levensonderhoud te voorzien. De tegenstanders ponereren dat het verwerven van rijkdom een zelfzuchtige activiteit is en bijgevolg lijnrecht staat tegenover het centrale kenmerk van burgerschap: het principe van altruïstische gemeenschapszin. Het ontzeggen van de status van burgerschap aan de minder gegoeden betekent een aanfluiting van het principe van gelijkheid. Binnen deze context past de uitbouw van de sociale welvaartstaat. Wanneer aan de ene kant de staat het als zijn taak ziet om in te staan voor bepaalde sociale rechten en aan de andere kant de burger getuigt van loyaliteit en het leveren van bepaalde diensten, dan is er sprake van sociaal burgerschap. Het omhoogtillen van het sociale welvaartsniveau is eveneens noodzakelijk om het ideaal van gelijkheid en waardigheid te realiseren. De voorziening van onderwijs is een voorwaarde om zijn taak als burger te kunnen uitoefenen.

Het idee van staatsburgerschap is sterk geassocieerd met de opkomst van de natiestaten in de 18e eeuw. Grondwettelijk wordt bepaald wie al dan niet over de status van burger van een bepaalde natie beschikt. Tegelijkertijd zorgen symbolen als een nationale vlag en een nationale hymne voor de identificatie met en de loyaliteit tegenover de staat. Burgerschap staat hier gelijk met nationaliteit. De kolonisering van overzeese gebieden buiten Europa en het proces van dekolonisatie betekenden nieuwe uitdagingen voor het concept van burgerschap. Ten eerste dienden nieuwe onafhankelijke staten een eigen invulling te geven aan burgerschap en ten tweede stelde zich de vraag naar de rechten van inwoners van vroegere kolonies tegenover de overheerser.

Een individu hoeft als burger niet toe te behoren tot slechts één staat. Deze opvatting van meervoudig burgerschap is al terug te vinden in de Griekse en Romeinse oudheid. Een treffende hedendaagse vorm is de Europese Unie, waarbij de inwoners van de lidstaten zowel burgers zijn van hun land als van de Europese Unie. Een logische uitbreiding is het wereldburgerschap, een idee dat eveneens teruggaat tot de klassieke oudheid (kosmopolis). Dit ideaal werd onder invloed van ecologische bewegingen opnieuw onder de aandacht gebracht. Loyaliteit en verantwoordelijkheid van elke bewoner moeten voorkomen dat de aarde ten onder gaat. Er bestaat echter niet zoiets als een wereldstaat. Burgerschap gaat over de relatie van een individu tegenover een staat. Wereldburgerschap moet dan ook niet begrepen worden als een wettelijke status, maar omvat een overtuiging, een bepaald gedrag, een engagement tegenover universele waarden en belangen.

Opvoeding tot burgerschap is een laatste invalshoek die Oliver en Heater in hun historische schets belichten (1994). Behalve in termen van nationaliteit wordt een mens niet geboren als burger. Burgerschap omvat het beschikken over rechten, het nakomen van plichten en het zich loyaal en verantwoordelijk gedragen. Deze kenmer-

ken moeten geleerd en ontwikkeld worden. Voorbeelden van de opvoeding tot goede en actieve burgers zijn terug te vinden vanaf de oudheid tot heden.

Met dit overzicht is aangetoond hoe het concept burgerschap al eeuwenlang gebruikt wordt, zij het met verschillende invullingen. In de tweede helft van de 20e eeuw beleeft burgerschap een heropleving in de politiek-filosofische literatuur. Met behulp van enkele buitenlandse auteurs wordt deze hernieuwde belangstelling geduid. De zoektocht mondt uit in het model van burgerschap volgens Heater. Vervolgens worden de schijnwerpers gericht op het vooral academische debat in Vlaanderen - België. Hier beperkt de invulling zich tot het politieke burgerschap. Er wordt aangetoond hoe de republikeinse traditie van burgerschap een oplossing zou kunnen betekenen voor de (vermeende) kloof tussen de burger en de politiek.

## 4. | Het concept burgerschap in de tweede helft van de 20e eeuw

### 4.1. | De voorzet door Marshall

Volgens Oliver en Heater betekende het boek *Citizenship and social class* van de Britse socioloog Marshall (1950) het startsein voor een hernieuwde belangstelling voor het concept burgerschap (1994:31). Marshall ontwikkelde een evolutionaire drietrapttheorie van burgerschap. Zijn theorie gaat uit van een cumulatief proces van politieke strijd voor de uitbreiding van de burgerrechten in drie stadia over de laatste driehonderd jaar. Van de achttiende-eeuwse burgerlijke vrijheden, naar de negentiende-eeuwse politieke rechten tot de sociale rechten van de verzorgingsstaat, die vooral hun beslag kregen in de tweede helft van de twintigste eeuw. De klassieke vrijheidsrechten zijn gericht op de bescherming van de autonomie van individuele burgers tegenover de overheid en leggen de gelijkheid van burgers voor de wet vast. Voorbeelden van deze rechten zijn de vrijheid van de persoon, de vrijheid van vereniging en vrijheid van meningsuiting. In België zijn deze burgerlijke vrijheden grondwettelijk vastgelegd. De politieke rechten zijn gericht op de bevordering van de participatie van de burger in de politieke besluitvorming. Ze omvatten stemrecht<sup>2</sup>, het recht zich kandidaat te stellen bij verkiezingen, het recht op politieke participatie door onder meer het recht op vrije meningsuiting en op lidmaatschap van politieke partijen en drukingsgroepen. De sociale rechtstaat vormt bij Marshall de afronding van het burgerschap (Hemerijck e.a. 1992:16-18). In verzorgingsstaten worden sociale en economische rechten zoals recht op onderwijs, huisvesting, gezondheidszorg en inkomen erkend. De Belgische Grondwet garandeert sinds 1994 de sociale grondrechten. Volgens artikel 23 heeft ieder 'het recht een menswaardig bestaan te leiden'. Dat recht omvat in het bijzonder: 1) het recht op arbeid en op de vrije keuze van beroepsarbeid in het raam van een algemeen werkgelegenheidsbeleid dat onder meer gericht is op

2. In de 25 landen van de Europese Unie is België samen met Luxemburg, Griekenland (tot en met 70 jaar) en Cyprus een van de weinige landen met stemplicht ([www.ipu.org/](http://www.ipu.org/) parline database geconsulteerd op 13 mei 2005).

het waarborgen van een zo hoog en stabiel mogelijk werkgelegenheidspeil, het recht op billijke arbeidsvoorwaarden en een billijke beloning, alsmede het recht op informatie, overleg en collectief onderhandelen; 2) het recht op sociale zekerheid, bescherming van de gezondheid en sociale, geneeskundige en juridische bijstand; 3) het recht op een behoorlijke huisvesting; 4) het recht op de bescherming van een gezond leefmilieu; 5) het recht op culturele en maatschappelijke ontplooiing. Artikel 24 waarborgt het recht op onderwijs, met eerbiediging van de fundamentele rechten en vrijheden.

De heldere en beknopte theorie van Marshall lokte heel wat reacties uit (Oliver en Heater 1994:34-35; Hemerijck e.a. 1992:18-19). Een eerste punt van kritiek heeft te maken met het plaatsen van burgerlijke, politieke en sociale rechten op een gelijk niveau. Burgerlijke vrijheden en politieke rechten zijn vastgelegd in de Grondwet en in wetten. Ze zijn bijgevolg nauwkeurig omschreven en gemakkelijk op hun naleving te controleren. In België worden de sociale grondrechten weliswaar grondwettelijk gegarandeerd, maar de vraag naar de rechtsgevolgen en de afdwingbaarheid ervan is hiermee niet beantwoord. Sociale rechten veronderstellen een positieve rechtstussenkomst: wetten en regelingen die in rechten voorzien, mechanismen die financiering mogelijk moeten maken (Stouthuysen 1999:11). Sociale rechten impliceren dat de overheid het geld herverdeelt door belastingen te heffen en sociale zekerheidsbijdragen te innen. De belastings- en herverdelingsmechanismen zijn gebaseerd op politieke keuzes. Sociale rechten kunnen bijgevolg nooit eenduidig en voor altijd worden vastgelegd<sup>3</sup>. Mogelijke onbedoelde effecten van de sociale politiek van de verzorgingsstaat zijn een tweede punt van kritiek. Verzorgingsarrangementen kunnen burgers gevangen houden in een afhankelijkheidsrelatie ten opzichte van de overheid. De zogenaamde werkloosheidsval is hiervan een voorbeeld. Sociaal beleid kan bijgevolg het vermogen van de burger om autonoom en verantwoord te oordelen ondermijnen. In de lijn van deze kritiek merkt Stouthuysen op dat de proliferatie van rechten onvermijdelijk de vraag naar plichten oproept. Staat tegenover het basisrecht op een menswaardig bestaan ook de verplichting om een gepaste baan aan te nemen? Met andere woorden: sociale grondrechten roepen vragen in het leven over de rol van de overheid en over de eigen verantwoordelijkheid van de burgers (1999:12). Een ander punt van kritiek ten slotte betreft de toepassing van de theorie binnen een cultureel homogeen samenleving waarbij de realisatie van burgerlijke en politieke gelijkheid uitgebreid is tot het streven naar sociale gelijkheid tussen alle burgers. Met de dekolonisatie en immigratie zijn Westerse samenlevingen minder cultureel homogeen geworden en zorgt het toekennen van burgerlijke, politieke en sociale rechten aan mensen van vreemde afkomst ook vandaag nog voor heel wat discussie. Wat België betreft kan verwezen worden naar de discussie over het toekennen van stemrecht aan vreemdelingen. Aan welke inwoners op het Belgische grondgebied worden de volledige politieke rechten al dan niet toegekend? Is het verwerven van de Belgische nationaliteit een voorwaarde of volstaat het om een bepaald aantal jaren in België te leven en te werken?

3. Merk op dat de Vlaamse socialistische partij SPA, het met deze zienswijze niet eens is. Ter voorbereiding van een ideologisch congres (2005-2006) onderzoekt de partij in welke mate een aantal sociale basisrechten beter en duidelijker in de Grondwet verankerd kunnen worden.

## 4.2. | Burgerschap is meer dan alleen een status

De focus op de rechten stelt het burgerschap gelijk met de status van de ingezetenen. De status omvat burgerlijke vrijheden, politieke en sociale rechten die de ruggraat van de democratische verzorgingsstaat vormen (Simonis e.a. 1992:7). Bij die verschillende rechten speelt wetgeving een belangrijke rol, maar wetgeving alleen volstaat niet. Zoals eerder gesteld kan binnen de verzorgingsstaat ook misbruik van het systeem van rechten en voorzieningen worden gemaakt. Anderzijds zijn instellingen en procedures weliswaar een noodzakelijke maar geen voldoende voorwaarde voor een levensvatbare democratie. Een democratisch bestel veronderstelt van de burgers ook een aantal kwaliteiten en attitudes (Stouthuysen 1999:4). De gelijkstelling van burgerschap met status wordt door heel wat hedendaagse politieke filosofen dan ook niet als het eindpunt beschouwd.

Zo gaat de redenering van van Gunsteren een stap verder dan die van Marshall en focust op burgerschap als handeling. van Gunsteren beschouwt de grondrechten (burgerlijke vrijheden en politieke rechten) en sociale rechten als elementaire voorwaarden voor burgerschap. Deze onvervreembare rechten maken burgerschap tot een ideaal van een zichzelf sturende politieke gemeenschap van vrije, gelijke, autonome en oordeelkundige burgers. Hij vertrekt vanuit drie gevestigde theorieën over burgerschap en toont telkens aan waar ze in de hedendaagse samenleving tekortschieten (1992:44-61).

De eerste theorie is de liberaal-individualistische benadering met de burger als calculerende drager van rechten en voorkeuren. De utilistische variant gaat uit van individuen die elk hun eigen nut maximaliseren. De individuele-rechten-variant laat de individuen hun calculaties maken op basis van hun rechten en met respect voor de rechten van anderen. Er is geen verplichting om in het publieke leven van de publieke gemeenschap te participeren. Publieke participatie is een recht en geen taak of opgave. van Gunsteren wijst op twee bekende problemen bij deze burgerschapsopvatting. Hij verwoordt deze lapidair als: 'Hoe te vermijden dat de individuen elkaar afmaken' en 'Wat vormt de individuen?' (1992:47). Zolang veel individuen zich spontaan 'verantwoordelijk' gedragen, is er geen probleem, maar die tijd ligt achter ons.

De tegenpool van de utilitaristische invulling van burgerschap is de opvatting dat burger zijn betekent dat men tot een historisch gegroeide gemeenschap behoort. Voor de gemeenschapsdenkers (*communitarians*) kunnen individuen alleen in gemeenschappen tot ontplooiing komen. Mensen hebben behoefte aan gemeenschappelijke projecten. Het lidmaatschap van levendige sociale gemeenschappen is de belangrijkste voorwaarde voor persoonlijke vrijheid (Stouthuysen 1999:6). Voor de gemeenschapsdenkers is de drijfveer voor liberale burgers de bescherming van eigen individuele rechten. Van een betrokkenheid bij een publieke morele code is geen sprake, wat uitmondt in een apolitieke opstelling. De nadruk op het nastreven van het eigenbelang leidt ertoe dat men alleen iets van de samenleving neemt en niets in de plaats teruggeeft (Oliver en Heater 1994:128). Anderzijds zijn de aanhangers van de



liberale invalshoek ook kritisch voor de gemeenschapsdenkers. In de eerste plaats is het klassieke ideaal van burgerlijke deugd gestoeld op een kleine, hechte gemeenschap met politieke actieve burgers. Moderne staten zijn echter niet langer sociaal en cultureel homogeen, ze zijn groter in omvang en bijgevolg ongeschikt voor constante, directe vormen van politieke participatie. Verder wordt binnen het gemeenschapsdenken het plichtsbefef tegenover de gemeenschap centraal gesteld en is het nastreven van individuele rechten en interesses ondergeschikt aan de gemeenschap. Gemeenschappen kunnen bijgevolg verstikkend zijn door het beperken van de individuele vrijheid. Dat dit tot excessen kan leiden, heeft de geschiedenis uitgewezen.

Een alternatief voor het gemeenschapsdenken vormt het republikeinse burgerschap. Dat is een variant van het gemeenschapsdenken omdat het één gemeenschap, de publieke, centraal stelt. De klassieke of republikeinse traditie van burgerschap benadrukt het algemene belang (*res publica*) en het belang van politieke participatie door de burger. Republikeinse deugden zijn moed, toewijding, militaire discipline en staatsmanschap. Kritieken op dit perspectief zijn onder meer dat de deugden eenzijdig mannelijk zijn, dat door het centraal stellen van slechts één gemeenschap de betekenis en verscheidenheid van andere gemeenschappen onderbelicht wordt.

Omdat geen van de drie theorieën voldoet aan de eigenheid van de hedendaagse samenlevingen, pleit van Gunsteren voor een neorepublikeins burgerschap (1992:55-58). Hij vertrekt vanuit het idee dat de burger lid is van een publieke gemeenschap. Daarnaast behoren burgers ook nog tot andere gemeenschappen, maar de publieke gemeenschap neemt een centrale plaats in. De publieke gemeenschap, de republiek, de rechtsstaat, scheidt en beschermt de vrijheid van individuen om gemeenschappen te vormen, zich daarbij aan te sluiten en zich daarvan af te keren. In gemeenschappelijke verbanden als gezinnen, scholen of verenigingen leren mensen leven met pluralisme, het zijn met andere woorden leerscholen voor de democratie (Stouthuysen 1999:9-10). Deugden in deze burgerlijke republiek zijn debat, rationaliteit, democratie, keuze, pluraliteit en zorgvuldig beperkt gebruik van geweld. Deugd komt niet alleen neer op het niet overtreden van regels, maar gaat om competentie in de zin van verstandig en verantwoordelijk omgaan met bevoegdheden en machtsposities. In deze publieke gemeenschap is burgerschap een ambt. De belangrijkste taak van de republiek is het reproduceren van burgers, van autonome en oordeelkundige individuen die in de publieke sfeer hun stem laten horen. In deze visie staat bijgevolg de waarde van een actief burgerschap, van een daadwerkelijke betrokkenheid van de burgers bij de werking van de democratische instellingen centraal. Burgers moeten verstandig, kundig en verantwoordelijk omgaan met de publieke zaken. Het behoort tot de taken van de overheid om - bijvoorbeeld via burgerschapsvorming en leerlingenparticipatie in het onderwijs - de voorwaarden te scheppen waaronder burgers deze deugden kunnen ontwikkelen (Stouthuysen 1999:10).

### 4.3. | Een model van burgerschap

Ook voor Oliver en Heater omvat burgerschap niet alleen een status, maar betekent burgerschap eveneens een houding, een gedrag (1994). Zij bouwen hun analyse voor de situatie in Groot-Brittannië op aan de hand van de rechten en plichten van burgerschap. In de voetsporen tredend van Marshall maken zij een onderscheid tussen drie generaties van rechten, met dit verschil dat de derde generatie een uitbreiding impliceert. De burgerlijke vrijheden en politieke rechten behoren tot de eerste generatie. Tegenover afdwingbare burgerrechten staan ook afdwingbare plichten, zoals aan de wet gehoorzamen en belastingen betalen. Anderzijds heeft de staat ook plichten tegenover zijn burgers en de wetgeving zorgt ervoor dat de staat deze plichten nakomt.

De sociale en economische rechten rekenen Oliver en Heater tot de tweede generatie rechten. Deze rechten stellen de individuen in staat te participeren aan het gemeenschapsleven en de politiek. Tot de sociale rechten behoren het recht op onderwijs, op gezondheidszorg, huisvesting en sociale voorzieningen. De economische rechten omvatten de door de staat betaalde voorzieningen zoals pensioens- en werkloosheidsuitkeringen, kinderbijslag en ziekteverzekering. De Westerse welvaartstaten, ontwikkeld vanaf de tweede helft van de 20e eeuw, hebben als taak, als plicht om aan deze sociale en economische rechten van de burgers tegemoet te komen. Voor het realiseren van deze verplichtingen zijn middelen nodig die verkregen worden via het heffen van belastingen en sociale zekerheidsbijdragen. Het is aan de politiek gekozen om te beslissen hoe de middelen verdeeld zullen worden of, anders gesteld, hoe deze taak van de overheid wordt ingevuld.

De derde generatie rechten tot slot zijn de milieurechten die als gevolg van de stijgende milieuverontreiniging op de politieke agenda zijn gezet. Het achterliggende idee is dat de mensheid recht heeft op een gezonde, niet-verontreinigde leefomgeving. Deze rechten zijn uiteraard van een andere orde dan de vorige. Zo veronderstelt de bescherming ervan internationale samenwerking omdat verontreiniging niet stopt aan de grenzen van de natiestaten. Ook rijst de vraag hoe aan individuen recht gedaan kan worden bij schade als gevolg van milieuverontreiniging. Oliver en Heater vinden in deze derde generatie rechten ondersteuning voor de opvatting van een meervoudig burgerschap. Individuen zien zich als burgers van de planeet, van internationale organisaties en niet alleen als burgers van een bepaalde natiestaat (1994:112).

Burgerschap is echter meer dan alleen een status. Het impliceert ook een bepaalde houding. Burgers zouden personen moeten zijn die zich zo willen gedragen dat ze het 'goede' aan hun gemeenschap bijbrengen. Kortom, idealiter gedragen individuen zich als 'goede', 'deugdzaam' burgers. De invulling van de adjectieven 'goed' en 'deugdzaam' verschilt naargelang burgerschap wordt opgevat in de liberale traditie of de klassieke, republikeinse traditie. In deze laatste opvatting heeft de burger verplichtingen en verantwoordelijkheden binnen de gemeenschap waarin hij leeft. In plaats van zijn eigenbelang na te streven, moet hij zich loyaal opstellen tegenover de over-

heid. De liberale traditie focust weliswaar meer op de rechten van het individu, maar ook hier zijn elementen van een 'goed' burger terug te vinden. Kwaliteiten zoals tolerantie, respect voor de rechten van de ander, de wil om de vrijheid te verdedigen en de strijd voor een onpartijdige justitie zijn immers evenzeer kenmerken van een 'deugd-zame' burger. Oliver en Heater proberen de tegenstelling tussen de liberale en klassieke of republikeinse invulling van 'goed', 'deugdzaam' te overbruggen door een 'goede' burger te definiëren als iemand die niet alleen bereid is rechten te verdedigen maar die ook bereid is een publieke dienst aan de lokale gemeenschap te leveren (1994:114-132).

Het idee dat individuen het burgerschap genieten en beleven binnen de context van hun land, komt vooral doordat burgerschap vanaf de opkomst van de natie staat gelijkgesteld werd met staatsburgerschap. Naast dit aspect van nationale identiteit, zowel in de betekenis van status als van houding, is de opvatting van meervoudig burgerschap gemeengoed geworden in het denken over burgerschap. Zo wordt bij de uitbouw van de Europese Unie ook gewerkt aan de invulling van een Europees burgerschap (Vink 2002:411-413; Kaldor 1996). Burgers behoren tot verschillende gemeenschappen. Een inwoner van een Vlaamse gemeente of stad, is ook inwoner van Vlaanderen, van België en de Europese Unie. Burgers moeten zich identificeren met deze verschillende gemeenschappen en er zich loyaal tegenover opstellen. Daarnaast is er ook de opvatting over een wereldburgerschap waarvoor Oliver en Heater zich steunen op onder meer: het bestaan van een instelling als de Verenigde Naties, de zorg om het milieu en de armoede op wereldvlak, het ontstaan van internationaal recht en de voorstanders van een federaal parlement op wereldniveau (1994:203-205). Merk op dat met het Internationaal Strafhof in Den Haag (International Criminal Court/ICC) een belangrijke bijdrage aan dit idee wordt gegeven. Voor het eerst is er een blijvend instituut dat misdaden tegen de menselijkheid en genocide berecht. Anderzijds blijft de vaststelling dat niet alle landen deze instelling erkennen.

Hiermee is aangetoond dat de definitie van burgerschap niet in een slagzin te vatten is. Oliver en Heater proberen de complexiteit van het concept burgerschap met behulp van verschillende modellen voor te stellen (1994:206-212). De onderlinge verbondenheid van de verschillende dimensies wordt goed gevat in het model van Heater (figuur 1). De burgerlijke, politieke en sociale vormen volgen uit burgerschap als status. Deze vormen impliceren zowel rechten als plichten van de burger in relatie tot zijn staat. Burgerdeugd daartegenover is verbonden met houding en gedrag. Een goede burger is iemand die zich loyaal en verantwoordelijk opstelt tegenover de staat en zijn gemeenschap. Identiteit is enerzijds een deel van de status (staatsburgerschap) en wijst anderzijds op de behoefte om als mens deel uit te maken van verschillende sociale groepen. Zoals ook al impliciet bleek uit de zienswijze van van Gunsteren moeten burgers beschikken over een zekere bekwaamheid om deze dimensies adequaat te kunnen invullen. Dat betekent een goed begrip van het politieke, wettelijke en sociale systeem, vaardigheden om te participeren en het respecteren van democratische procedures. Dat verklaart meteen waarom Oliver en Heater zoveel nadruk leggen op de rol van het onderwijs, zodat individuen voorbereid worden op hun rol als burger.

**Figuur 1: Het model van burgerschap volgens Heater (1990), opgenomen in Oliver en Heater (1994:210)**

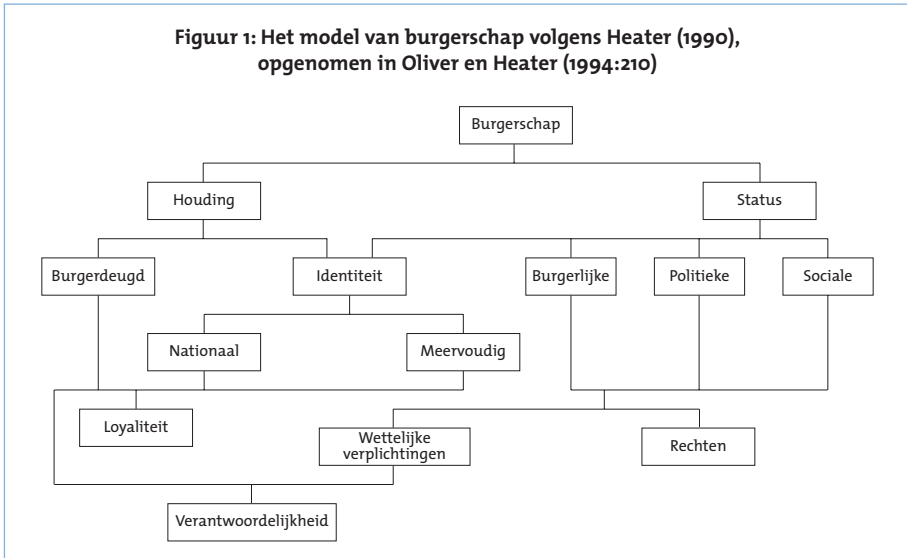

## 5. | Elementen uit het debat over burgerschap in Vlaanderen – België

Naar aanleiding van de eerste Zwarte Zondag op 24 november 1991, de corruptieschandalen, de affaire-Dutroux met de Witte Mars en de opkomst van de Witte Beweging werden zowel in de academische, journalistieke als de politieke wereld verklaringen en antwoorden gezocht voor de 'kloof die tussen de burger en de politiek' was ontstaan. Het centrale uitgangspunt in het kloofdenken is de (vermeende) vaststelling dat de burger vervreemd is van de politiek, er geen vertrouwen meer in heeft en als gevolg daarvan de politiek de rug toekeert (Verlet & Reynaert 2004:237). In heel wat literatuur uit de jaren 90 wordt teruggerepen naar het concept burgerschap als mogelijke aanzet tot de oplossing van de vertrouwenscrisis, tot het herstellen van de verstoorde verhouding tussen de burgers en de politiek (o.a. De Clercq 1998; Elchardus 1994; Huyse 1997; Stouthuysen 1999; Verhofstadt 1991, 1992, 1994, 1997).

Elchardus heeft het over een cultuurstrijd rond politiek burgerschap (1994:101-128). Hij zet de utilitaire burgerschapsopvatting af tegenover de normatieve en pleit resoluut voor deze laatste. Met deze zienswijze sluit hij aan op de discussie tussen de liberale en republikeinse traditie van burgerschap. Kenmerkend voor de normatieve burgerschapsopvatting is de inbedding van belangenbehartiging in waarden zoals rechtvaardigheid, solidariteit. Deze waarden worden gevormd via opvoeding en liggen verankerd in het culturele erfgoed van een volk. Doordat mensen altijd deel uitmaken van verschillende gemeenschappen, zijn mensen geen geïsoleerde individuen maar zijn ze steeds met elkaar verbonden. De politiek en de staat stellen individuen en gemeenschappen in staat om collectieve idealen te realiseren. De burger is via rechten

en plichten verbonden met de politieke gemeenschap. Omdat de normatieve burgerschapsopvatting steunt op het idee van het verbonden individu is het geen probleem dat niet alle burgers even politiek geïnteresseerd zijn. Belangrijk is wel dat elke burger de kans krijgt om op basis van een herkenbare traditie, een herkenbare identiteit en een duidelijk project te kiezen voor en vertrouwen te stellen in een politieke beweging. Politieke bewegingen moeten wel over de middelen beschikken om met kennis van zaken te oordelen. Hieruit volgt het scepticisme tegenover referenda en andere vormen van directe massademocratie (zie ook Elchardus e.a. 2001:23-25). Belangrijk voor het verwezenlijken van het normatieve burgerschapsmodel is duidelijk maken welke rol waarden spelen in het dagelijkse handelen van mensen en in het leefbaar houden van de samenleving. De politiek moet de mensen weer het gevoel geven dat hun vrijheid en hun bekwaamheid tot handelen toenemen maar moet ook rekening houden met de mogelijke effecten op de anderen en de natuur. Bij voorkeur wordt dit gerealiseerd in de levenssferen waar de wederzijdse afhankelijkheid zeer duidelijk voelbaar is. De politiek moet meer persoonlijke vrijheid en zeggenschap creëren in belangrijke gebieden zoals op het werk en in de buurt. Een duidelijkere gelaagdheid in de politieke communicatie is nodig zodat ook de politiek minder geïnteresseerde en minder geïnformeerde burger aan zijn trekken kan komen. Tot slot is Elchardus voorstander van het verstevigen van vertooggemeenschappen. Dat zijn groepen die een bepaald mens- en maatschappijbeeld, een maatschappelijk project en een min of meer samenhangend geheel van waarden dragen en dat over de generaties heen. Stouthuysen vreest echter dat een beroep op waarden en normen niet voldoende zal zijn. Wie de burgers voor de politiek wil winnen, zal moeten zorgen dat die opnieuw baat en belang bij een dergelijk engagement hebben (2002:14). Op zich is dat niet in tegenspraak met de visie van Elchardus. Ook hij benadrukt dat de politiek ervoor moet zorgen dat mensen meer zeggenschap krijgen over de zaken die hen onmiddellijk aanbelangen.

Huysse spreekt over de heruitvinding van het burgerschap met twee te onderscheiden strekkingen (1997). De eerste strekking hoort thuis in de meer liberale traditie van politiek burgerschap, de andere in de meer republikeinse traditie. De eerste strekking is van oordeel dat mensen zich rechtstreeks en zonder tussenpersonen moeten kunnen laten horen over staatszaken. Dankzij moderne communicatietechnologieën behoort een onmiddellijke en directe 'link' tussen de burger en de overheid immers meer en meer tot de mogelijkheden. Deze visie sluit aan bij de voorstanders van een directere vorm van democratie. De banden met de burger kunnen aangehaald worden door technieken zoals petitierecht, volksraadplegingen en interactieve beleidsvoering (Hubeau & Elst 2002).

De tweede strekking is van mening dat mensen slechts burgers worden als ze, en in zoverre ze, met en onder elkaar bepalen hoe hun maatschappij er moet uitzien. Dat kan niet zonder de aanwezigheid van bloeiende en op de politiek gerichte organisaties en verenigingen. Het is op deze organisatorische voedingsbodem dat de 'nieuwe burger' tot ontwikkeling kan komen, aldus Huysse. Raes heeft het in dit verband over een reactivering van het middenveld, bestaande uit zowel oude als nieuwe socia-

le bewegingen (2002:32-33). De normatieve burgerschapsopvatting van Elchardus hoort duidelijk thuis onder de tweede strekking.

Ook De Clercq grijpt terug naar deze republikeinse invulling van burgerschap als mogelijke uitweg voor de vertrouwenscrisis tussen de burger en de overheid (1998:59-81). Hij vertrekt van de kern van politieke macht. Politieke macht is aan politici, aan iedereen die een openbaar ambt bekleedt, verleende macht. Het is een mandaat dat ze krijgen met het oog op de te realiseren doeleinden van de gemeenschap. Dit algemeen belang (*res publica*) omvat het geheel van de condities die het goede en behoorlijke samenleven in een democratische rechtsstaat mogelijk maken. Het realiseren van dit algemeen belang is niet alleen een zaak van specialisten en ambtsdragers maar van alle individuele burgers en van de hele gemeenschap. Politici dienen zich tegenover de burgers steeds te verantwoorden over het gebruik van de hen verleende macht. Bij de beoordeling van het machtsgebruik is De Clercq voorstander van het hanteren van een ethiek van deugdelijk burgerschap (1998:75-80). Om aan te tonen wat deze ethiek inhoudt, vertrekt hij van de zogenaamde burgermanifesten (Verhofstadt 1991, 1992, 1994, 1997). In de liberale ethiek ligt de klemtoon op de vrijheid van de burgers. Die vrijheid houdt ook in dat burgers niet gebonden zijn door de plicht om van hun rechten gebruik te maken en actief aan het publieke leven deel te nemen. Hun plicht beperkt zich tot gehoorzaamheid aan de wetten en het respecteren van elkaars individuele rechten. De liberale burgerethiek legitimeert met andere woorden de passieve instelling van burgers die zich alleen voor het algemene belang van de gemeenschap interesseren in zoverre ze daar zelf belang bij menen te hebben. De Clercq beaamt dat burgers de vrijheid moeten hebben om zich al dan niet voor politiek te interesseren (zie ook Elchardus). Wie dat echter beklemtoont, stelt De Clercq, maakt zich echter machteloos tegenover de bedreiging van de democratie: het gebrek aan politieke betrokkenheid bij de burgers. Als de democratie onder bedreiging staat, wordt de vrijheid van de burgers bedreigd. Voor het vrijwaren van de democratische rechtsstaat is het bijgevolg belangrijk terug te grijpen naar het klassieke ideaal van het actieve burgerschap, het zogenaamde republicanisme of neo-republicanisme (zie van Gunsteren). Burgerschap is bijgevolg niet alleen een status maar een opdracht (zie hierboven). De plicht tot engagement in de publieke sfeer staat centraal omdat dat juist de voorwaarde is voor de vrijheid in het privé-leven. De rechten die verbonden zijn aan hun status, zijn voor de burgers de basisvoorwaarden om hun plicht te kunnen vervullen: participatie in de zorg voor alles wat met hun gemeenschappelijk belang te maken heeft, toezien op het verantwoorde machtsgebruik door politici. Om deze opdracht te vervullen moeten burgers over de volgende deugden beschikken: zelfkennis om naar eigen inzicht zijn leven in te richten en er de verantwoordelijkheid voor op te nemen; in staat zijn tot zelfkritiek; verdraagzaam zijn en de rechten van anderen respecteren; bereid en bekwaam zijn om met medeburgers in overleg en onderhandeling te treden om overeenstemming te bereiken over gemeenschappelijk na te leven regels; voldoende actief en alert zijn. Deze burgerdeugden kunnen niet afgedwongen of opgelegd worden, maar moeten aangeleerd worden, bij voorkeur via de praktijk zelf van het actieve burgerschap. De institutionele voorwaarden hiertoe zijn voor rekening van de politici.

De vertrouwenscrisis tussen de burger en de overheid ondermijnt met andere woorden de fundamenten van onze democratische rechtsstaat. Deze kloof kan gedicht worden door terug te grijpen naar de klassieke traditie van actief burgerschap. Het idee van actief burgerschap mag niet begrepen worden als een een-op-een relatie van elke individuele burger met de overheid. Het actieve burgerschap moet gerealiseerd worden in de verschillende gemeenschappen, de verschillende maatschappelijke en politieke verenigingen waarvan de burgers deel uitmaken. Deze invulling van het actieve burgerschap sluit aan bij de discussie over het sociaal kapitaal. Volgens Putnam zorgt de aanwezigheid van sociaal kapitaal ervoor dat samenlevingen op een effectievere wijze kunnen functioneren en beter in staat zijn hun doelstellingen te realiseren. Sociaal kapitaal bestaat voor hem uit drie kernelementen: de aanwezigheid van netwerken tussen burgers, de verspreiding van veralgemeend vertrouwen en het handhaven van normen en wederkerigheid. Als deze drie elementen aanwezig zijn, zijn burgers in staat samen te werken, zodat de gemeenschap in haar geheel beter kan functioneren (Hooghe 2003:21). Hooghe merkt op dat de aantrekkelijkheid van Putnams benadering vooral ligt in het feit dat hij de studie van netwerkvorming en cohesie weet te verbinden met de participatieproblematiek, die centraal staat in heel wat onderzoek naar het functioneren van democratische stelsels. Hiermee treedt Putnam in de voetsporen van de klassieke studie van Almond en Verba over het belang van een democratische en participatieve politieke cultuur voor de stabiliteit van democratische politieke regimes. Hooghe toont aan dat het concept sociaal kapitaal van Putnam tot een ware onderzoekshausse heeft geleid, waarbij de kritiek op zijn uitwerking van het concept niet geschuwd werd. Een belangrijk punt van kritiek heeft te maken met de veronderstelde causale verbanden. Hierbij kunnen twee niveaus onderscheiden worden: enerzijds de oorsprong van het sociaal-kapitaalcomplex als dusdanig en anderzijds de mogelijke causale verbanden tussen de verschillende componenten binnen het sociaal-kapitaalcomplex (Hooghe 2003:45-48). In deze context is het tweede niveau van belang. In zijn vroegere maar ook in het latere werk ziet Putnam het verband lopen van participatie naar attitudevorming. Verenigingen worden beschouwd als 'leerscholen voor de democratie': in het kader van verenigingen leren mensen omgaan met meningsverschillen en discussies en door deze ervaringen zullen ze ook sterker de waarden van de democratie onderschrijven. Met Hooghe kunnen de voornaamste punten van kritiek op deze stelling als volgt geformuleerd worden: onderzoek toont aan dat er weliswaar een verband is tussen participatie en democratische opvattingen, maar deze relatie is veel zwakker dan gedacht; er zijn ook belangrijke gradaties naar gelang van het soort vereniging of het soort attitude, en de teruggevonden verbanden kunnen net zo goed wijzen op het bestaan van zelfselectie – mensen die toetreden tot een vereniging beschikken al over een democratisch waardepatroon – als op het optreden van socialisatie-effecten (2003:48). Zijn analyse van de gegevens uit een bevolkingsurvey uit 1998 stelt Hooghe weliswaar niet in staat definitieve uitspraken te doen over het verband tussen participatie aan het verenigingsleven en democratische houdingen. Toch ondersteunt hij duidelijk het idee van een verklaringsmodel dat de effecten van zelfselectie en socialisatie combineert. Mensen worden lid van de verenigingen die het meest aansluiten bij hun waardepatroon. Een waardepatroon dat op zijn beurt sterk bepaald wordt door het opleidingsniveau.

Hooghe onderschrijft de algemene stelling van Putnam dat het verenigingsleven in zijn totaliteit een positieve bijdrage levert aan de uitbouw van een democratische politieke cultuur, maar niet alle verenigingen leveren een dergelijke bijdrage, enkel die verenigingen waarbinnen ook een democratische cultuur intern aanwezig is (2003:194-197). Aan de opvatting van een participatieloze democratie hecht Hooghe dan ook weinig geloof (2003:185-191). Aanhangers van deze visie stellen dat participatie in maatschappelijke en politieke verenigingen een belangrijke rol vervulde bij het ontstaan van de moderne massademocratieën. Deze rol heeft aan betekenis ingeboet door de stijging van het gemiddelde opleidingsniveau en de daaraan gekoppelde groei van het eigen sturingsvermogen van de individuen. Hooghe ziet echter weinig valabele alternatieven voor de instrumentele functie van organisaties en belangengroepen: verenigingsverbanden scheppen een mogelijkheid tot collectieve actie waardoor burgers in staat gesteld worden een betekenisvolle rol te spelen in de politieke besluitvorming. Op grond van de belangrijke instrumentele functies van verenigingen vindt hij de vraag of het mogelijk is een 'goede' burger te zijn zonder formeel lidmaatschap van verenigingen dan ook weinig zinvol. De vraag is immers of burgers ook hun stem kunnen laten horen zonder formele organisaties? Het benadrukken van deze functionele rol van het middenveld is ook terug te vinden bij Raes (2002:32-33).

De rode draad in de analyses van deze verschillende auteurs is het accent op een grotere maatschappelijke en politieke betrokkenheid van de burgers op het reilen en zeilen van onze samenleving, zodat het vertrouwen tussen burgers en overheid wordt hersteld en de democratie met andere woorden op adem kan komen. Hiermee sluiten de auteurs aan bij de (neo)republikeinse invulling van het concept burgerschap. Voor het vervullen van burgerschap als opdracht, als ambt wordt gerekend op bekwame, oordeelkundige burgers die ook effectief participeren. Maar dat effectief participeren wordt hier niet begrepen als elk individu dat afzonderlijk opkomt voor zijn rechten en belangen. Het participeren gebeurt via allerlei maatschappelijke en politieke organisaties, het zogenaamde maatschappelijke middenveld. Samen met Hooghe merkt Stouthuysen op dat hoe meer inzet participatie vergt, hoe groter het overwicht van de meer gemotiveerden, de beter georganiseerden, de hoger opgeleiden is (1999:9). Hooghe heeft het in dit verband over cumulatieve participatiepatronen in het verenigingsleven. Degenen die al meer kansen krijgen op het vlak van onderwijs, inkomensverwerving of culturele vaardigheden, zullen ook nog eens oververtegenwoordigd zijn in het verenigingsleven (Hooghe 2003:51-64).

In een recent onderzoek naar de participerende burger op lokaal vlak in drie Vlaamse steden – Antwerpen, Gent en Brugge - bevestigen Verlet en Reynaert dit beeld van een participatie-elite (2004). Onder politieke participatie verstaan de auteurs al die activiteiten die burgers op vrijwillige basis ondernemen en die gericht zijn op de beïnvloeding van de vorming of de uitvoering van het gemeentelijke overheidsbeleid. Een eerste vaststelling is dat de participatie toeneemt naarmate het gaat om participatievormen die minder engagement vragen. Daarnaast beschikt de participerende burger over een profiel dat niet overeenkomt met dat van een doorsnee kiezer. De participerende burger heeft een uitgesproken interesse voor politiek en zou ook gaan



stemmen indien er geen opkomstplicht meer zou zijn. Hij heeft een hogere opleiding genoten en behoort relatief gezien meer tot de beroepsgroep van kaderleden en onderwijzend personeel. Daarnaast is er een toenemende kans dat men participeert naarmate men zich minder politiek machteloos voelt, een positievere houding tegenover migranten aanneemt en men zich minder autoritair opstelt. Verhoudingsgewijs participeren meer mensen uit het verenigingsleven of vrijwilligerswerk. De politiek participerende kiezer hecht beduidend meer belang aan politiek op zich en komt vaker in contact met de stedelijke diensten.

Met Stouthuysen kan opgemerkt worden dat een dergelijke situatie op termijn kan leiden tot een democratisch deficit, waarbij een steeds kleiner deel van het publiek zich in de democratie herkent (1999:9). Interactievormen die burgers nauwer proberen betrekken bij het maatschappelijke en politieke gebeuren, hetzij in directe vorm via petitierecht of allerlei inspraakorganen, hetzij via de interactie met belangenorganisaties, hebben het nadeel dat ze gericht zijn op mondige en hoogopgeleide burgers. In die zin kan een zoveelste Mattheuseffect in het leven worden geroepen, waarbij alleen maar een nieuw forum wordt geboden aan hen die vandaag al over voldoende kanalen beschikken om hun wensen en grieven publiek te maken (Stouthuysen 2002:15).

## **6. | Terugkoppeling naar het burgerschap in het Vlaamse regeerakkoord**

De burgerschapsopvatting in het Vlaamse regeerakkoord van juli 2004 sluit naadloos aan bij de geschetste (neo-)republikeinse invulling van het concept burgerschap en bij het academische debat in Vlaanderen – België. Burgerschap wordt niet alleen gekoppeld aan een status – de rechten en plichten van de ingezetenen van Vlaanderen – maar het is ook een ambt (van Gunsteren 1992), een opdracht (De Clercq 1998), een bepaalde houding die gekoppeld is aan een bepaald gedrag (Oliver en Heater 1994). Elke Vlaamse burger – ongeacht zijn herkomst – heeft de verantwoordelijkheid mee te bouwen aan een Vlaanderen waar het goed is om te leven, werken en wonen. Ook de Vlaamse overheid moet haar verantwoordelijkheid nemen door de voorwaarden te scheppen waarin dat goede leven tot stand kan komen. Het feit dat elke inwoner van Vlaanderen op zijn verantwoordelijkheid wordt aangesproken, wijst duidelijk op een afwijzing van de liberale traditie van burgerschap waarbij veel meer de nadruk ligt op de vrijwillige participatie, op het zich enkel inzetten voor de publieke zaak wanneer men er zelf rechtstreeks belang bij heeft.

In tegenstelling tot het vorige Vlaamse regeerakkoord ligt het accent ook veel meer op de rol van het maatschappelijke middenveld. Elchardus e.a. definiëren het middenveld als het geheel van autonome en niet-marktgedomineerde organisaties, die door hun bemiddelende functie effectieve communicatie tussen de burgers en het politieke of het economische systeem mogelijk maken (2001:18). De Vlaamse coalitiepartners verwachten dat maatschappelijke en politieke organisaties een belangrijke

rol zullen spelen in het herstellen en bevorderen van de sociale cohesie en het sociale weefsel, zodat onze democratische verzorgingsstaat levensvatbaar blijft.

In het volgende onderdeel komt de Vlaamse burger zelf aan het woord. Hoe kijkt de Vlaming aan tegenover zijn rol als burger in de samenleving en wat verwacht hij van de overheid? Koestert de Vlaming net als de regeringspartijen dezelfde verwachtingen ten opzichte van zijn rol als burger en ten opzichte van de rol van de overheid? Is er met andere woorden ook bij de doorsnee-Vlaming sprake van een wederzijdse relatie waarbij zowel de burger als de overheid verantwoordelijkheid opneemt? Voor we antwoorden formuleren, lichten we eerst het gebruikte databestand bondig toe. Daarna volgt een uiteenzetting over hoe en in welke mate de perceptie van de burger van aspecten van de republikeinse notie van burgerschap geoperationaliseerd en gemeten kan worden.

## 7. | Perceptie van de rol van een ‘goede’ burger en de rol van de overheid door de Vlaamse burger

### 7.1. | Data

In de APS-survey ‘Sociaal-culturele verschuivingen in Vlaanderen’ van 2004 is voor de tweede maal een vragenmodule van het *International Social Survey Programme* (ISSP) opgenomen<sup>4</sup>. De vragenmodule ‘burgerschap’ (‘citizenship’) bevat zestig items en is als een schriftelijke vragenlijst aan het einde van het face-to-face interview door de interviewer achtergelaten. 90% van de respondenten heeft de schriftelijke vragenlijst ingevuld en teruggestuurd. Niettegenstaande de hoge respons is er enige selectiviteit waar te nemen bij het al dan niet terugbezorgen van de schriftelijke vragenlijst. De kans op terugsturen neemt toe met de leeftijd, het opleidingsniveau en met de bereidheid op toekomstige medewerking aan gelijksoortig surveyonderzoek. Ook de kwaliteit van de ingevulde vragenlijsten varieert. Opvallend is het hoge aandeel van ‘geen mening’ bij attitudevragen over ‘ver-van-mijn-bed’-kwesties zoals beslissingen van internationale organisaties, de werking van de democratie tien jaar geleden en over tien jaar en bij vragen met concepten die wellicht te moeilijk (burgerlijke ongehoorzaamheid), te abstract of te hypothetisch geformuleerd zijn (Carton e.a. 2005).

Zowel de mondelinge als de schriftelijke enquête vond plaats in het voorjaar van 2004, meer bepaald van half maart tot half juli 2004. Dat betekent dat het onderzoek plaats vond in volle verkiezingsperiode voor de verkiezingen voor het Vlaamse Parlement (13 juni 2004). Ook de postelectorale periode met de verkennende coalitiegesprekken tussen de verschillende potentiële regeringspartijen en de uiteindelijke samenstelling van de regering valt samen met de onderzoeksperiode. Deze moment-

<sup>4</sup> Voor meer informatie over ISSP zie <http://www.issp.org>

opname is nuttig als zogenaamde nulmeting. Het zou interessant zijn om naar het einde van de regeerperiode (2004-2009) dezelfde vragenmodule opnieuw op te nemen. Het onderzoek naar het effect van een gevoerd beleid heeft uiteraard veel meer om het lijf, maar een boeiende vraagstelling is alvast in welke mate de percepties over de rol van de burger en de overheid variëren en dat in het licht van een regeerakkoord met de expliciete doelstelling 'Vertrouwen geven, verantwoordelijkheid nemen'.

### 7.1.1 | Rol van een 'goede' burger

In de ISSP-module 2004 'citizenship' wordt meteen met de deur in huis gevallen. De respondenten krijgen tien uitspraken over wat men moet doen om een goede burger te zijn. Elke uitspraak kan beoordeeld worden met een zevenpuntschaal (van helemaal niet belangrijk (code 1) tot heel belangrijk (code 7)). De uitspraken kunnen geplaatst worden binnen de onderscheiden dimensies van burgerschap. Twee items relateren duidelijk aan het gehoorzamen aan wetten en het nakomen van verplichtingen: nooit proberen belastingen te ontduiken (item 2) en altijd de wetten en regelgevingen naleven (item 3). Drie items focussen op het actieve politieke burgerschap in navolging van de republikeinse traditie: altijd uw stem uitbrengen bij verkiezingen (item 1), de activiteiten van de overheid in het oog houden (item 4) en actief zijn in sociale of politieke verenigingen (item 5). Burgerdeugden in de zin van respect, verdraagzaamheid en loyaliteit tegenover de eigen gemeenschap komen aan bod in de volgende items: mensen met een andere mening trachten te begrijpen (item 6), mensen helpen in ons land die het slechter hebben dan uzelf (item 8) en bereid zijn in het leger te gaan wanneer het nodig is (item 10). Het idee van wereldburgerschap is deels terug te vinden in: producten kiezen om politieke redenen, ethische redenen of milieuredenen, ook al zijn die wat duurder (item 7) en mensen helpen in de rest van de wereld die het slechter hebben dan uzelf (item 9).

Op basis van de verschillende onderscheiden dimensies in het concept burgerschap hoeft het uiteraard niet te verwonderen dat deze items geen unidimensionele schaal vormen. De eerste analyses op basis van de tien items wijzen meteen op drie duidelijke dimensies. Een eerste dimensie omvat twee uitspraken en duidt op het naleven van plichten (items 2 en 3). De tweede dimensie met drie uitspraken wijst op het *actieve politieke burgerschap* (items 1, 4 en 5). De derde dimensie heeft betrekking op het helpen van anderen die het slechter hebben, niet alleen in eigen land maar ook in de rest van de wereld (items 8 en 9). Deze dimensie kan geplaatst worden onder de noemer van *wereldburgerschap*. Deze schaal drukt het belang uit dat men hecht aan de universele waarde van het recht op een menswaardig bestaan, ongeacht het land waar men woont. De overige items hebben een zeer lage lading op een of twee van de onderscheiden dimensies (zie bijlage 1). Om het aspect verdraagzaamheid en tolerantie voor een andere mening te vatten zijn twee uitspraken toegevoegd. Gebruikmakend van dezelfde zevenpuntschaal konden de respondenten de belangrijkheid aanduiden van: 'wanneer u mensen voor de eerste keer ontmoet, tonen of zeggen dat u hen respecteert' en 'wanneer u mensen ontmoet waarmee u het sterk

oneens bent, tonen of zeggen dat u hun mening verdraagt'. Wat tegen de verwachtingen in zijn deze items niet gerelateerd aan het item 'mensen met een andere mening trachten te begrijpen'. Achteraf bekeken is dat wellicht niet zo verwonderlijk omdat het item over het begrijpen van een andere mening veel algemener is geformuleerd en vrijblijvender is dan de items waarin de nadruk ligt op het persoonlijk ontmoeten van mensen met een andere mening. De items a en b vormen de schaal *verdraagzaamheid*<sup>5</sup>.

In tabel 1 zijn de gemiddelde scores voor de verschillende dimensies opgenomen. Het gehoorzamen aan wetten en nakomen van plichten heeft de hoogste gemiddelde score. Actief politiek burgerschap laat de laagste gemiddelde score optekenen. Deze gemiddelden geven slechts een deel van de realiteit weer. Het is bijgevolg interessant om te kijken hoe groot de omvang is van de extreme posities op de verschillende dimensies. Actief politiek burgerschap vindt slechts 1,4 % van de Vlamingen helemaal niet belangrijk tegenover 1,7 % die dat als heel belangrijk beschouwt<sup>6</sup>. Amper 1 % vindt de dimensie plichten helemaal niet belangrijk tegenover 22 % die dat heel belangrijk acht. Wat het aspect verdraagzaamheid en wereldburgerschap betreft zijn degenen die deze dimensies van burgerschap als helemaal niet belangrijk beschouwen met respectievelijk 1,8 en 2 % tegenover respectievelijk 6,6 en 9,3 % die dat heel belangrijk vinden. Hieruit volgt dat ten opzichte van de overige dimensies het actieve politieke burgerschap als minder belangrijk wordt beschouwd om een 'goede' burger te zijn. Om een 'goede' burger te zijn is vooral het steeds gehoorzamen aan wetten en het naleven van plichten belangrijk.

Met het oog op de verdere analyse zijn op basis van de somscores groepen van respondenten op de vier onderscheiden dimensies van burgerschap onderscheiden<sup>7</sup>. Een dergelijke indeling is steeds enigszins arbitrair. Er is telkens geopteerd voor een driedeling op basis van twee overwegingen. Enerzijds heeft een inhoudelijke overweging meegespeeld: welke respondenten sluiten volgens hun opvatting het dichtst aan bij elkaar? De andere overweging is van pragmatische aard. De onderscheiden groepen moesten ook nog voldoende eenheden bevatten.

5 Idealiter worden schalen op meer dan twee uitspraken gebouwd. De onderzoeksgegevens maakten dat niet mogelijk.

6 Actief politiek burgerschap met helemaal niet belangrijk: telkens score 1 op drie items en heel belangrijk: telkens score 7. Plichten, verdraagzaamheid, wereldburgerschap met helemaal niet belangrijk: telkens score 1 op twee items en heel belangrijk: telkens score 7.

7 Alle analyses zijn uitgevoerd op de gewogen data voor de respondenten die ook de ISSP-vragenlijst beantwoordden (Carton e.a. 2005).

TABEL 1

Globaal beeld van de belangrijkheid van de vier onderscheiden dimensies in burgerschap (in %)

	Actief politiek burgerschap <sup>8</sup>	Plichten	Verdraagzaamheid	Wereldburgerschap
Minder belangrijk	27,9	19,8	35,8	34,7
Gemiddeld	47,7	31,6	41,1	37,4
Belangrijk	24,4	48,6	23,1	27,9
N	1205	1233	1229	1280
gemiddelde	4,5	5,4	4,8	4,8

Op basis van de indeling in groepen kunnen de antwoordverdelingen bij de dimensies plichten, verdraagzaamheid en wereldburgerschap met elkaar vergeleken worden. Bijna de helft van de Vlaamse bevolking vindt het belangrijk om te gehoorzamen aan wetten en om verplichtingen na te komen. Slechts een op vijf beschouwt dat als minder belangrijk. Verdraagzaamheid en wereldburgerschap worden door ongeveer een op vier Vlamingen als belangrijk aangestipt. Een derde van de Vlamingen beschouwt deze dimensies van een 'goede' burger als minder belangrijk.

### 7.1.2 | Rol van de overheid

Naast de rechten en plichten van burgers wordt in het concept burgerschap ook uitdrukkelijk gewezen op de plichten van de staat tegenover de burgers. Deze vormen tot op zekere hoogte het spiegelbeeld van de rechten van de burgers. In de ISSP-vragenmodule zijn zes uitspraken over de rechten van de mensen in een democratie op hun belangrijkheid beoordeeld en dit eveneens met behulp van een zevenpunt-schaal (van helemaal niet belangrijk tot heel belangrijk). Deze uitspraken zijn gerelateerd aan de taak, de rol van de overheid in een democratische samenleving. Het idee van sociale en economische rechten die werkelijkheid worden binnen de context van een verzorgingsstaat wordt gevat in het eerste item van de schaal: dat alle burgers een goede levensstandaard hebben. De uitspraken 'dat overheden de rechten van minderheden respecteren en beschermen' (item 2) en 'dat overheden iedereen gelijk behandelen ongeacht de maatschappelijke positie' (item 3) geven het recht op een gelijke behandeling voor de wet weer. Dit grondrecht is één van de burgerlijke vrijheden. De laatste drie uitspraken geven weer dat de bepaling van het algemene belang niet alleen een zaak is van politici en overheid maar ook de burger aanbelangt. Bovendien

8 Actief politiek 3 items minimumscore 3 tot maximumscore 21: minder belangrijk 3-11; gemiddeld 11-16; belangrijk 17-21. Plichten, verdraagzaamheid, wereldburgerschap telkens 2 items minimum 2 tot maximum 14: minder belangrijk 2-8; gemiddeld 9-11; belangrijk 12-14.

behoort het tot de taak van de overheid om mogelijkheden te scheppen zodat de burger ook daadwerkelijk inspraak in de besluitvorming kan hebben: dat politici rekening houden met de meningen van burgers voordat ze beslissingen treffen (item 4); dat mensen meer kansen krijgen om deel te nemen aan de publieke besluitvorming (item 5) en dat burgers kunnen deelnemen aan acties van burgerlijke ongehoorzaamheid wanneer ze zich verzetten tegen handelingen van de overheid (item 6).

Na het weglaten van het laatste item over burgerlijke ongehoorzaamheid vormen de vijf overige uitspraken een unidimensionele schaal met een Cronbach's Alpha van 0,84, wat wijst op een behoorlijke interne consistentie (zie bijlage 1). De schaal 'perceptie van de rol van de overheid' is vrij scheef verdeeld. De gemiddelde score bedraagt 6,1 op een schaal gaande van minimum 1 tot maximum 7. Dat betekent dat de overgrote meerderheid van de Vlaamse bevolking nog steeds zeer veel verwacht van de overheid. De gemiddelde scores op de dimensies van een 'goede' burger zijn een stuk lager, wat er op wijst dat mensen iets minder in eigen boezem kijken om ook hun steentje bij te dragen.

Merk op dat dit globale beeld wat onrecht doet aan de antwoordverdeling op de individuele items (bijlage 1). Meer dan 80 % van de Vlamingen vindt het heel belangrijk (score 6 of 7) dat overheden iedereen gelijk behandelen en dat politici rekening houden met de meningen van burgers voordat ze beslissingen treffen. Daartegenover staat dat iets meer dan 60 % van de Vlamingen het heel belangrijk vindt dat meer mensen kansen krijgen om deel te nemen aan de publieke besluitvorming. Ruim 70 % is dan weer de mening toegedaan dat alle burgers recht hebben op een goede levensstandaard en dat overheden de rechten van minderheden respecteren en beschermen.

Op basis van de somscores kunnen opnieuw drie groepen van respondenten onderscheiden worden.

TABEL 2

### Globaal beeld van de belangrijkheid van de rol van de overheid (in %)

	Rol van de overheid <sup>9</sup>
Minder tot gematigd	23,9
Belangrijk	37,1
Heel belangrijk	39,0
N	1239

<sup>9</sup> Rol van de overheid 5 items met minimumscore 5 tot maximumscore 35; minder tot gematigd 5-28; belangrijk 29-32; zeer belangrijk 32-35. Merk op dat een vijfde van de respondenten alle 5 de items als zeer belangrijk beschouwt (telkens score 7).

De totalen van tabel 1 en 2 tonen aan dat niet steeds alle respondenten alle uitspraken met betrekking tot de rol van de burger en de rol van de overheid beantwoord hebben. Bijna 70 % van de respondenten die de ISSP-vragenlijst heeft ingevuld en teruggestuurd, heeft steeds alle uitspraken beoordeeld, 19 % heeft op uitspraken van een van de schalen een ontbrekende score en bijna 13 % op uitspraken van twee of meer van de schalen. Deze gegevens tonen aan dat voor bepaalde groepen de vragen wellicht te complex of te abstract zijn om een zinvol antwoord te geven. Degenen die daadwerkelijk gebruikmaken van allerlei actiemiddelen en die nog kinderen financieel ten laste hebben, vertonen een grotere kans om steeds alle uitspraken te beantwoorden. Een kleinere kans is terug te vinden bij de laaggeschoolden, bij de weinigverdieneren en degenen die vrij weinig vertrouwen stellen in de medemens. Dit betekent dat respondenten met deze laatste kenmerken een iets grotere kans hebben om weg te vallen in een van de onderstaande analyses.

## 7.2. | Verschillen in perceptie

### 7.2.1 | *Voorstelling en operationalisering van de onafhankelijke variabelen*

Na dit globale beeld van de perceptie van de Vlaamse burger over dimensies van burgerschap en de rol van de overheid rijst de vraag in welke mate en hoe de Vlaamse burgers zich onderscheiden op elk van de aangemaakte schalen. Zo toonde tabel 1 aan dat niet alle burgers het even belangrijk vinden om actief politiek betrokken te zijn, waaruit dan logisch de vraag volgt hoe deze burger getypeerd kan worden. De keuze van de onafhankelijke variabelen is gestoeld op de onderzoeksliteratuur naar sociaal kapitaal, de participatie in het verenigingsleven en naar de politieke betrokkenheid en interesse (o.a. Elchardus e.a. 2001; Hooghe 2003; Verlet en Reynaert 2004).

Een eerste groep van onafhankelijke variabelen valt onder de noemer van de klassieke sociaal-demografische achtergrondkenmerken: *onderwijs, geslacht en leeftijd*. In heel wat onderzoek naar actieve participatie in het verenigingsleven en vertrouwen blijkt onderwijsniveau een zeer belangrijke, zo niet de belangrijkste determinant te zijn. Het opleidingsniveau verschijnt meer en meer als een nieuwe breuklijn en ordeningsprincipe in onze samenleving, die evolueert naar een kennismaatschappij (Elchardus e.a. 2001; Pelleriaux 2001). Niettegenstaande de jarenlange strijd voor wetelijke en feitelijke gelijkheid tussen mannen en vrouwen wijzen de cijfers nog steeds op een blijvende hogere politieke participatie en interesse bij de mannelijke helft van de bevolking (van Deth 2000; Carton 2002). Wat leeftijd betreft wordt niet alleen nagegaan of er sprake is van een lineair effect, maar ook van een niet-lineair effect. Het *gezinsinkomen*, gecontroleerd voor het *aantal betaald werkenden in het gezin en het aantal kinderen financieel ten laste*, is bruikbaar als indicator voor de sociaal-economische positie van de respondent.

Onder de noemer integratie in het sociaal-politieke leven kan een tweede groep van onafhankelijke variabelen onderscheiden worden. In navolging van

Hooghes verklaringsmodel over de relatie tussen participatie aan het verenigingsleven en democratische houdingen wordt rekening gehouden met mogelijke effecten van zelfselectie én socialisatie. Op basis van de aangetoonde blijvende gevolgen van participatie geldt het feit dat men *ooit lid* geweest is van een vereniging als indicator voor socialisatie (Hooghe 2003:103-106). Er wordt geen onderscheid gemaakt naar het type van vereniging. Elchardus e.a. tonen de overeenkomsten in effecten van participatie in sportverenigingen en in andere verenigingen aan (2001:117-118). Volgens Elchardus e.a. ligt de vormende taak van het verenigingsleven vooral in de praktijk van het zich verenigen, het samenkomen, het samen beslissingen nemen en compromissen sluiten (2001:222). Het gemiddeld aantal ooit lidmaatschappen op een totaal van 23 mogelijkheden bedraagt 3,3. Slechts 7 % is nooit lid geweest van een vereniging. Zelfselectie wordt geoperationaliseerd met behulp van de *gemiddelde scholingsgraad van de actieve en bestuursleden van verenigingen* (zie bijlage 2). Een laatste indicator voor het meten van de integratie in het sociaal-politieke leven zijn de verschillende manieren waarop mensen daadwerkelijk *sociaal of politiek actief* geweest zijn op de volgende terreinen: het tekenen van een petitie; het boycotten of opzettelijk kopen van bepaalde producten om politieke redenen, ethische redenen of milieuredenen; het deelnemen aan een demonstratie; het bijwonen van een politieke vergadering of bijeenkomst; het contacteren of proberen te contacteren van een politicus of ambtenaar om een mening te uiten; het schenken of verzamelen van geld voor een sociale of politieke activiteit; het contacteren van de media of verschijnen in de media om een mening te uiten en het aansluiten bij een politiek forum of een discussiegroep op het internet. Deze verschillende actiemiddelen zijn vormen van zowel onconventionele als conventionele politieke participatie (Barnes & Kaase 1979). Het gemiddeld aantal gebruikte actiemiddelen op acht mogelijkheden tijdens het jaar dat voorafgaat aan het survey of langer geleden bedraagt 1,9. Bijna een vijfde van de respondenten heeft nooit gebruikgemaakt van een van deze actiemiddelen.

Tot slot wordt rekening gehouden met twee houdingsschalen die relateren aan vertrouwen in enerzijds de overheid en anderzijds de medemens. Slechts een op vijf stelt (heel) veel vertrouwen in de overheid, 45 % niet veel of niet weinig en 35 % weinig tot heel weinig. Wat het vertrouwen in de medemens betreft leest de antwoordverdeling als volgt: 35 % stelt vertrouwen, bijna 51 % is vrij wantrouwig en 14 % zeer wantrouwig.

### 7.2.2 | *Bespreking van de resultaten met betrekking tot de rol van een goede burger en de rol van de overheid*

Aangezien bij de verschillende dimensies van burgerschap telkens drie groepen van respondenten onderscheiden zijn, is een multinomiale logistische regressie een geschikte analysetechniek om na te gaan of en in welke mate de onafhankelijke variabelen een effect uitoefenen. Hierbij is stapsgewijs te werk gegaan. In een eerste model zijn telkens de klassieke achtergrondvariabelen opgenomen. Vervolgens is via de 'forward stepwise'-methode telkens de variabele met het sterkste effect toegevoegd, waarbij de klassieke achtergrondvariabelen steeds opgenomen bleven. Dat



betekent dat steeds voor de klassieke achtergrondvariabelen gecontroleerd wordt, ongeacht hun significantie.

Tabel 3 geeft een overzicht van de evolutie van de Pseudo R<sub>2</sub> (Nagelkerke) bij de stappen in de modelopbouw ter verklaring van de onderscheiden dimensies van burgerschap.

**TABEL 3**  
**Evolutie Pseudo R<sup>2</sup> in modelopbouw**

	Actief politiek burgerschap		Plichten		Verdraagzaamheid		Wereldburgerschap		Rol overheid	
	model	R <sup>2</sup>	model	R <sup>2</sup>	model	R <sup>2</sup>	model	R <sup>2</sup>	model	R <sup>2</sup>
<i>Klassieke</i>	0	6,8	0	8,2	0	2,3	0	5,6	0	6,9
<i>Ooit lid</i>	1	14,4	2	11,6	1	5,4	3	11,0	2	8,6
<i>Vereniging_t</i>	4	21,3	-	-	-	-	-	-	3	9,3
<i>Vereniging_ho</i>	5	21,9	-	-	-	-	-	-	-	-
<i>Socpolact</i>	3	20,6	-	-	3	7,6	1	7,7	-	-
<i>Vertr_overheid</i>	2	18,2	1	10,9	4	8,5	2	9,8	-	-
<i>Vertr_medemens</i>	-	-	-	-	2	6,7	4	12,2	1	8,0

De cijfers onder model tonen de volgorde van de opname van de variabelen aan. De streepjes wijzen op niet-significante effecten.

Actief lid of bestuurslid vereniging\_tussengroep=zowel laag- als hoogopgeleiden en gemiddeld aantal jaren gevolgd onderwijs

Actief lid of bestuurslid vereniging\_hoogopgeleid=hoogopgeleiden dominante groep en relatief hoog aantal jaren gevolgd onderwijs

Socpolact= manieren van sociaal en politiek actief zijn

Vertr = vertrouwen

De hoogste verklaarde variantie is terug te vinden bij de dimensie actief politiek burgerschap (22 %). Bij de overige dimensies zorgen de geselecteerde variabelen slechts voor een beperkt percentage van de verklaarde variantie (8 tot 12 %). Opvallend is wel dat niettegenstaande de beperkte variatie in de gegeven antwoorden op de items met betrekking tot de rol van de overheid toch nog 9,3 % van de variantie verklaard kan worden. De impact van de klassieke achtergrondkenmerken varieert van dimensie tot dimensie. Zo zorgen de klassieke achtergrondkenmerken bij de dimensies actief politiek burgerschap en verdraagzaamheid voor slechts ongeveer 30 % van het totaal van de verklaarde variantie. Actief politiek burgerschap wordt bijgevolg vooral verklaard door de gebruikte indicatoren voor integratie in het sociaal-politieke leven en door de attitudevariabele vertrouwen in de overheid. Bij verdraagzaamheid is er eveneens een effect van vertrouwen in de medemens. Bij de dimensies plichten en rol van de overheid loopt het aandeel van de klassieke achtergrondkenmerken in het totaal van de verklaarde variantie op tot meer dan 70 % en bij wereldburgerschap is dat net de helft.

Merk op dat de socialisatievariabele 'ooit lid geweest zijn van een of meer verenigingen' bij elke dimensie een significant effect uitoefent. Na opname van 'ooit lidmaatschap' verdubbelt het percentage van de verklaarde variantie bij de dimensie actief politiek burgerschap en verdraagzaamheid. De variabelen die wijzen op het aspect zelfselectie spelen slechts een beperkte rol. Het actieve lidmaatschap bij verenigingen met leden met een gemiddeld laag opleidingsniveau speelt nergens een rol van betekenis. Behalve bij de dimensie rol van de overheid draagt de indicator vertrouwen in de overheid overal significant bij aan de verklaarde variantie.

Vervolgens worden de effecten ter verklaring van de verschillende onderscheiden dimensies van burgerschap een voor een besproken. Hierbij wordt telkens ingezoomd op de extreme opvattingen door degenen die een bepaalde dimensie als minder belangrijk beschouwen af te zetten tegenover de groep die het wel belangrijk vindt (tabel 4).

#### a. | *Actief politiek burgerschap*

In het model met alleen de klassieke achtergrondkenmerken zijn de variabelen geslacht, onderwijsniveau en aantal kinderen financieel ten laste significant. De mannen hebben een kleinere kans dan de vrouwen om aspecten van het actief politiek burgerschap minder belangrijk te vinden. De mannelijke helft van de bevolking hecht met andere woorden meer belang aan het actieve politieke burgerschap. De twee laagste opleidingsniveaus hebben een grotere kans dan de hoogst opgeleiden om actief politiek burgerschap minder belangrijk te vinden. Hoe meer kinderen ten laste, hoe groter de kans om actief politiek burgerschap belangrijk te vinden.

Na opname van de indicatoren met betrekking tot integratie in het sociaal-politieke leven en de attitudevariabele vertrouwen in de overheid blijft alleen geslacht nog significant. De kansverhouding minder belangrijk ten opzichte van belangrijk is bij mannen gelijk aan 0,623 keer dezelfde kansverhouding bij vrouwen. Dat betekent dat mannen een kleinere kans hebben om actief politiek burgerschap minder belangrijk te vinden. Met andere woorden wanneer gecontroleerd wordt voor 'ooit lidmaatschap van verenigingen', 'manieren om sociaal of politiek actief te zijn' en 'vertrouwen in de overheid' heeft de mannelijke helft van de Vlaamse bevolking nog steeds een hogere kans om de dimensie actief politiek burgerschap belangrijk te vinden. Het effect van onderwijsniveau en kinderen ten laste verloopt via de variabelen 'ooit lidmaatschap', 'gemiddeld opleidingsniveau van de verenigingen waartoe men behoort' en 'het vertrouwen in de overheid'.

TABEL 4

**Multinomiale logistische regressie op dimensies van de perceptie van de rol van een 'goede' burger (minder belangrijk / belangrijk) en de rol van de overheid (minder tot gematigd belangrijk / heel belangrijk)<sup>10</sup>**

	Actief politiek burgerschap	Plichten	Verdraagzaamheid	Wereldburgerschap	Rol overheid
	Exp (B)	Exp (B)	Exp (B)	Exp (B)	Exp (B)
Leeftijd	.964	-.945	1.007	.978	1.001
Leeftijd <sup>2</sup>	1.000	1.000	1.000	1.000	1.000
Geslacht					
Man	.623**	1.888***	1.001	1.429*	1.180
Ref.: Vrouw					
Onderwijsniveau					
Nog studerend	.749	1.601	.512	.675	.969
Laag	.894	.718	1.056	.807	.548**
Midden	1.019	.791	.865	1.141	.615*
Ref.: Hoog					
Gezinsinkomen					
GA/WN	1.235	.671	.816	1.100	.911
< 1500 euro	.974	.757	1.195	1.480	.780
1500-2500	1.016	.490**	1.098	2.056**	1.036
Ref.: > 2500					
Gezinsleden betaald werk	1.101	1.109	1.297*	1.195	1.033
Kinderen financieel ten laste	.873	.859	.921	.914	.872
Ooit lid	.806***	1.085*	.886**	.935(*)	.882**
Vereniging_lo					
Ja	-	-	-	-	-
Ref.: Nee					
Vereniging_t					
Ja	.553***	-	-	-	1.623**
Ref.: Nee					
Vereniging_ho					
Ja	.458**	-	-	-	-
Ref.: Nee					
Socpolact	.722***	-	.849**	.817***	-
Vertr_overheid					
Weinig	4.178***	3.503***	1.671*	2.310***	-
Nt veel, nt weinig	1.664*	1.892**	1.520(*)	2.107***	-
Ref.: Veel					
Vertr_medemens					
Zeer wantrouwig	-	-	-	1.751*	.571(*)
Wantrouwig	-	-	-	1.556*	1.240
Ref: Vertrouwen					
N	1105	1123	1114	1164	1134

\*\*\* p. < .001; \*\* p. < .01; \* p. < .05; (\*) p. .06-.09

Onderwijsniveau met laag=maximum hoger beroepsonderwijs; midden=hoger technisch en hoger algemeen onderwijs; hoog=niet-universitair hoger of universitair onderwijs

Ooit lid van een vereniging (schaal van 0 tot en met 23)

Socpolact= manieren van sociaal en politiek actief zijn (schaal van 0 tot en met 8)

<sup>10</sup> De volledige gegevens zijn op te vragen bij de auteurs.

Degenen die ooit lid geweest zijn van een vereniging, hebben een kleinere kans om actief politiek burgerschap minder belangrijk te vinden. Bijkomend is er een effect van het type vereniging waarin men momenteel actief is. Mensen die actief lid zijn van verenigingen, die bestaan uit zowel laag- als hoogopgeleiden, en van verenigingen met vooral hoogopgeleiden hebben eveneens een kleinere kans om actief politiek burgerschap minder belangrijk te vinden. Dat bevestigt de hypothese van zowel het socialiserende effect als van het aspect zelfselectie bij het verband tussen lidmaatschap van verenigingen en democratische opvattingen. Ook het daadwerkelijk deelnemen aan allerlei actiemiddelen impliceert dat meer belang wordt gehecht aan het actieve politieke burgerschap. Wanneer het vertrouwen in de overheid vrij negatief uitvalt, gaat dat gepaard met een grotere kans om actief politiek burgerschap minder belangrijk te vinden.

### *b. | Gehoorzamen aan wetten en nakomen van verplichtingen*

In het model met alleen de klassieke achtergrondkenmerken oefenen geslacht en gezinsinkomen een effect uit. Mannen hebben een grotere kans om het nakomen van verplichtingen minder belangrijk te vinden. In het algemeen vinden vrouwen het dus belangrijker om nooit proberen belastingen te ontduiken en altijd de wetten en regelgevingen na te leven. Dat beweren ze althans, of dat ook daadwerkelijk zo is, wordt hier in midden gelaten. Degenen met een gemiddeld gezinsinkomen hebben een minder grote kans dan degenen met een hoog gezinsinkomen om het gehoorzamen aan wetten minder belangrijk te vinden. De veelverdieners vinden het met andere woorden minder belangrijk om steeds in de pas te lopen.

De effecten van geslacht en gezinsinkomen blijven overeind na controle voor 'ooit lidmaatschap' en 'vertrouwen in de overheid'. 'Ooit lid geweest zijn van een of meer verenigingen' leidt tot een kritischere houding tegenover de overheid omdat een grotere kans bestaat om 'wetten steeds na te leven' als minder belangrijk te beschouwen. Ook degenen die vrij weinig vertrouwen stellen in de overheid, hebben een grotere kans om 'te leven volgens de regels van de wet' minder belangrijk te vinden.

### *c. | Verdraagzaamheid*

In de eerste plaats moet opgemerkt worden dat de gebruikte variabelen ter verklaring van het aspect verdraagzaamheid slechts zeer weinig verklaren (Pseudo  $R^2$  van 8,5 %). Het belangrijkste effect gaat uit van 'ooit lidmaatschap'. Indien men ooit lid is geweest van een of meer verenigingen, dan is de kans geringer dat men het respecteren van andere meningen als minder belangrijk beschouwt. Met andere woorden: lidmaatschap van verenigingen is gunstig voor het belangrijk vinden van het openstaan voor andere opvattingen. Ook wanneer men daadwerkelijk gebruik heeft gemaakt van een of meer politieke actiemiddelen, is de kans geringer dat men het betonen van respect voor iemands anders mening als minder belangrijk beschouwd. Weinig vertrouwen stellen in de overheid gaat dan weer gepaard met een grotere kans om het minder belangrijk vinden van verdraagzaamheid. Het significante effect van de

variabele vertrouwen in de medemens komt tot uiting wanneer de categorie die verdraagzaamheid gemiddeld belangrijk vindt, wordt afgezet tegenover de groep die het belangrijk vindt. Zeer wantrouwig zijn tegenover de medemens betekent een grotere kans om een tolerante houding belangrijk te vinden.

#### d. | *Wereldburgerschap*

In de dimensie wereldburgerschap zijn de klassieke achtergrondvariabelen verantwoordelijk voor 50 % van de verklaarde variantie. Lager opgeleiden en degenen met een gemiddeld gezinsinkomen vertonen een grotere kans dan de hoogopgeleiden en de veelverdieners om behulpzaam te zijn minder belangrijk te vinden. Daarnaast is er nog een zwak effect van geslacht, waarbij de vrouwelijke helft van de Vlaamse bevolking een iets grotere kans heeft om dit aspect van wereldburgerschap belangrijk te vinden.

Het effect van onderwijs verdwijnt na introductie van de variabelen met betrekking tot integratie in het sociaal-politieke leven en vertrouwen in de overheid. Het effect van gezinsinkomen blijft overeind en deze keer is het effect van het geslacht iets sterker. Weinig vertrouwen stellen in de overheid en wantrouwig zijn tegenover de medemens leidt tot een grotere kans om behulpzaamheid minder belangrijk te vinden. Zelf deelnemen aan allerlei politieke actiemiddelen en ooit lid geweest zijn van een of meer verenigingen is dan weer gunstiger om het helpen van mensen die het slechter hebben in eigen land of in de rest van de wereld als belangrijk te beschouwen.

#### e. | *Rol van de overheid*

Tot zover de wijze waarop aspecten van 'goed' burgerschap worden gepercipieerd door verschillende bevolkingsgroepen. In het volgend deel wordt dieper ingegaan op de perceptie van de rol van de overheid. Merk op dat een overgrote meerderheid van de Vlaamse bevolking de rol van de overheid als belangrijk tot heel belangrijk beschouwt. Niettegenstaande de beperkte variatie in de antwoorden zorgen de geselecteerde variabelen toch voor bijna 10 % van de verklaarde variantie. Met andere woorden: er treedt toch een zekere differentiëring naar gelang van belangrijkheid op. De klassieke achtergrondvariabelen zijn verantwoordelijk voor het leeuwendeel van de variantie. In het model met alleen de klassieke achtergrondvariabelen oefenen onderwijsniveau, inkomen en kinderen ten laste een significant effect uit. Het zijn de laagopgeleiden, degenen met een laag gezinsinkomen en kinderen ten laste die een kleinere kans vertonen om de rol van de overheid als minder tot gematigd belangrijk aan te duiden. Deze bevolkingsgroepen hechten met andere woorden een nog veel groter belang aan de rol van de overheid dan de hoogopgeleiden, degenen met een hoog gezinsinkomen en met geen of minder kinderen ten laste.

Alleen het effect van onderwijs blijft overeind na opname van de overige variabelen. 'Ooit lid geweest zijn van een of meer verenigingen' betekent een geringere kans op het minder belangrijk vinden van de rol van de overheid. Dat geldt eveneens

voor degenen die vrij wantrouwig staan tegenover de medemens. Degenen die momenteel actief lid zijn van een vereniging met zowel laag- als hooggeschoolden hebben dan weer een grotere kans om de rol van de overheid als minder dan gematigd belangrijk te vinden.

#### f. | *Samenvattend beeld*

Wanneer de effecten van de geselecteerde variabelen bekeken worden over de verschillende dimensies van burgerschap heen, springen enkele zaken in het oog. Opvallend is in de eerste plaats de vaststelling dat leeftijd, zowel lineair als niet-lineair, in geen enkel model een betekenisvolle rol speelt. Wat de verschillende onderscheiden dimensies van burgerschap betreft treedt met andere woorden geen verschil op naar gelang van iemands leeftijd. Het is dus niet zo dat oudere generaties meer belang zouden hechten aan aspecten van burgerschap dan jongere generaties.

Een andere belangrijke constante is het terugkerende effect van 'ooit lidmaatschap van een of meer verenigingen'. Wie ooit lid is geweest van een vereniging, hecht meer belang aan actief politiek burgerschap, aan een tolerante houding tegenover andere meningen, aan het helpen van mensen die het slechter hebben in eigen land of in de rest van de wereld én hecht nog iets meer belang aan de rol van de overheid om de rechten van mensen die leven in een democratie in stand te houden. Het altijd naleven van wetten en regelgevingen en nooit proberen belastingen te ontduiken wordt door degenen die ooit lid zijn geweest van een of meer verenigingen als minder belangrijk bevonden. Het blijvende socialiserende effect dat uitgaat van het verenigingsleven wordt hiermee nog maar eens bevestigd.

Wat het aspect zelfselectie betreft zijn de resultaten minder duidelijk. Enerzijds is er de constante vaststelling dat actief lidmaatschap van verenigingen die bestaan uit leden met een gemiddeld laag opleidingsniveau in geen enkel model een rol van betekenis speelt. Anderzijds impliceert actief lidmaatschap van verenigingen die samengesteld zijn uit laag- en hooggeschoolden én verenigingen met hooggeschoolden wel een grotere kans om actief politiek burgerschap belangrijk te vinden. Op basis van de samenstelling van deze groepen (zie bijlage 2) hoeft dat uiteraard niet te verwonderen.

Behalve bij het model met de rol van de overheid speelt ook telkens de mate van vertrouwen in de overheid mee. Weinig vertrouwen stellen in de overheid gaat gepaard met een grotere kans om actief politiek burgerschap, het naleven van wetten en plichten, een tolerante houding en het helpen van anderen als minder belangrijk te beschouwen. Het zijn degenen die al veel vertrouwen stellen in de overheid die deze dimensies van burgerschap, waarbij de rol van de goede burger centraal staat, als belangrijk inschatten.

Wat het aspect verdraagzaamheid en de rol van de overheid betreft zijn geen verschillen terug te vinden tussen mannen en vrouwen. Dat is niet het geval voor de

overige dimensies. Gecontroleerd voor klassieke achtergrondvariabelen als leeftijd en onderwijsniveau, integratie in het sociaal-politieke leven en vertrouwen in de overheid hechten vrouwen nog steeds minder belang aan actief politiek burgerschap en meer belang aan het naleven van wetten en verplichtingen en het helpen van anderen. De kleinere kans bij vrouwen om actief politiek burgerschap belangrijk te vinden, ligt volledig in de lijn van het onderzoek naar politieke belangstelling (van Deth 2000; Carton 2002). Of er op dit vlak veel verbetering te verwachten is, blijft een open vraag. Het verschil in politieke interesse tussen mannen en vrouwen is al vanaf de jeugdjaaren aanwezig. Jongens zijn opvallend meer geïnteresseerd in thema's die betrekking hebben op de politiek als proces. Meisjes geven prioriteit aan beleidsdomeinen die rechtstreeks betrekking hebben op de kwaliteit van het leven (Elchardus e.a. 2001:50). De vaststellingen in verband met het meer belang toekennen aan het naleven van wetten en verplichtingen en het helpen van anderen, liggen in de lijn van de socialisering in traditionele rolopvattingen. Deze resultaten zijn toch wel opmerkelijk gegeven de positie van de Vlaamse vrouwen aan het begin van de 21e eeuw.

Slechts bij één dimensie, de rol van de overheid, heeft het onderwijsniveau nog een netto-effect. Het zijn de lagergeschoolden die nog iets meer belang hechten aan de rol van de overheid. Het onrechtstreekse effect van onderwijs bij actief politiek burgerschap wijst erop dat het juist de lagergeschoolden zijn die minder belang hechten aan de eigen inzet van de burgers bij het realiseren van het algemene belang. Bij de groep van de lagergeschoolden duidt dat alvast op een onevenwichtige relatie tussen de eigen inzet en de verwachtingen ten opzichte van de overheid.

## **8. | De Vlaamse burger en zijn tevredenheid over de werking van de democratie**

De Vlaamse Regering heeft zich met haar regeerakkoord '*Vertrouwen geven, verantwoordelijkheid nemen*' als doel gesteld het Vlaamse democratische samenlevingsmodel (verder) uit te bouwen tot een plaats waar het goed is om te leven. Bijna aan het eind van de ISSP-vragenlijst kregen de respondenten de mogelijkheid hun oordeel te vellen over hoe goed of slecht de democratie momenteel werkt in ons land. Er kon gebruik worden gemaakt van een tienpuntenschaal (van 0 heel slecht tot 10 heel goed). Een meerderheid geeft een gemiddelde score tussen 5 en 7 (57,5 %). 28 % geeft een mindere goede score tussen 0 en 4 en een nog kleinere groep van 14,5 % geeft een (heel) goede score van 8 tot 10.

Hieruit volgt dat slechts een kleine minderheid van de Vlamingen echt tevreden is over de werking van de democratie. De tevredenheid of ontevredenheid is niet gelijkmatig verspreid over de Vlamingen. Een multivariate regressieanalyse toont aan dat de klassieke achtergrondvariabelen (zie hoger) slechts zeer weinig verklaren ( $R^2 = .014$ ). Wanneer de indicatoren met betrekking tot integratie in het sociaal-politieke leven en vooral de attitudevariabelen vertrouwen in de overheid en vertrouwen in de medemens worden opgenomen, stijgt de verklaarde variantie tot .174. Gecontroleerd

voor de overige klassieke achtergrondvariabelen zijn het de weinigverdieners die ten opzichte van de hoogverdieners een kleinere kans hebben om tevreden te zijn over de werking van de democratie. Hoe minder vertrouwen in de overheid en hoe wantrouwer tegenover de medemens, hoe minder tevreden over de werking van de democratie. Ook Vlamingen die actief lid zijn van verenigingen met een gemiddeld hoog opleidingsniveau (zie bijlage 2) zijn minder tevreden over de werking van de democratie.

**Figuur 2: Dimensies van burgerschap in relatie tot tevredenheid over de werking van de democratie**

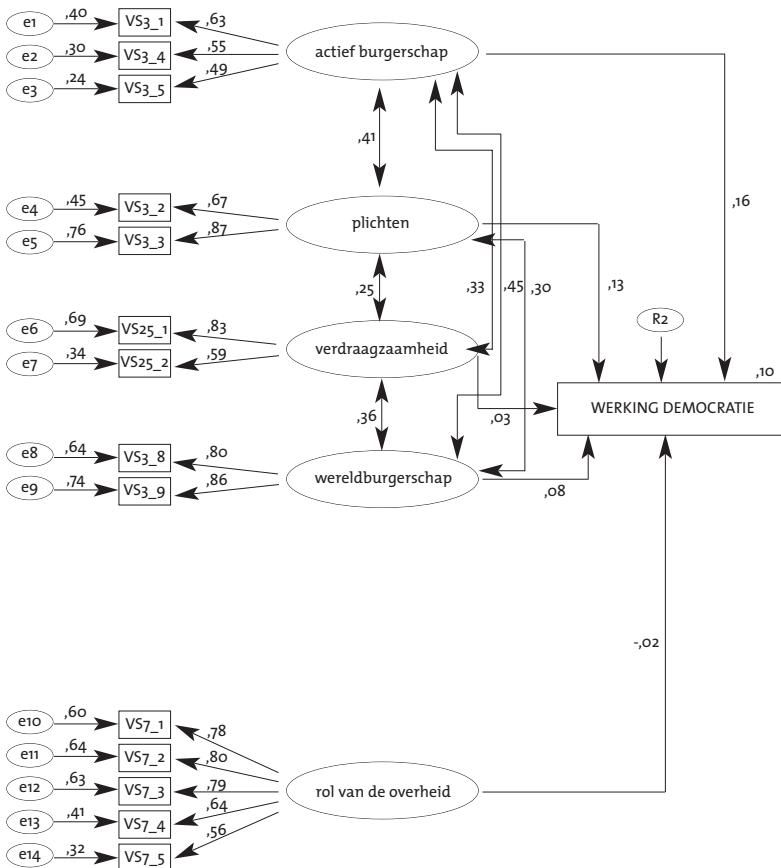



In een laatste stap is met behulp van AMOS-software een padmodel opgesteld waarin de invloed van de in het vorige deel besproken aspecten van burgerschap op het oordeel over de werking van de democratie wordt nagegaan<sup>11</sup>. Het model vertoont voor de factoren actief politiek burgerschap (0,16) en plichten (0,13) een licht positief verband met het oordeel over de werking van de democratie. Mensen die actief politiek burgerschap en het naleven van wetten en plichten belangrijk vinden, neigen een positiever oordeel te hebben over de werking van de democratie. Voor wereldburgerschap is er ook een, weliswaar heel zwak, positief verband (0,08). Wat verdraagzaamheid en de rol van de overheid betreft is er geen verband. Voor dat laatste is dat gezien de geringe variantie ook niet onverwacht, bijna iedereen verwacht veel van de overheid.

Op basis van voorgaande resultaten is bijgevolg wel enige voorzichtigheid geboden bij de conclusie dat goed burgerschap effectief het oordeel van de werking van de democratie positief zal beïnvloeden.

## 9. | Besluit en sporen voor het beleid

Het concept burgerschap is niet in één slagzin te vatten. Belangrijk was de vaststelling dat burgerschap veel ruimer is dan enkel en alleen een status van de ingezetenen van een bepaald land. Burgerlijke vrijheden, politieke én sociale rechten zijn elementaire voorwaarden opdat individuen hun rol als actieve 'goede' en 'deugdzame' burger kunnen opnemen ten voordele van het algemene belang, de zogenaamde 'res publica'. Burgerschap komt dus ook tot uiting in een bepaald gedrag, een bepaalde houding die het democratisch functioneren van onze samenleving ten goede komt. Het burgerschap is geen verworvenheid vanaf de geboorte, maar is een ambt dat aangeleerd en gecultiveerd moet worden.

Het Vlaamse regeerakkoord van juli 2004 sluit aan bij de (neo-)republikeinse invulling van het concept burgerschap. Van alle burgers én het maatschappelijke middenveld wordt een verantwoordelijke, actieve betrokkenheid verwacht. Ook de overheid mag haar eigen verantwoordelijkheid niet uit de weg gaan. Op deze manier ontstaat een evenwichtig tweerichtingsverkeer waarin elke partij haar verantwoordelijkheid opneemt en zich loyaal ten opzichte van de ander opstelt.

Op basis van gegevens uit een burgersurvey (voorjaar 2004) is een beeld geschetst van de perceptie van de rol van een 'goede' burger en de rol van de overheid in Vlaanderen. In de rol van een 'goede' burger werden vier dimensies onderscheiden.

---

<sup>11</sup> De kwaliteit van het model kan beoordeeld worden met behulp van enkele maten. Deze wijzen in de richting van een middelmatig tot behoorlijk goed model. Voor de RMSEA moet de waarde onder 0,06 liggen om van een echt goed model te spreken. Een RMSEA van boven 0,1 wijst op een slecht model. Voor de HOELTER moet de waarde boven de 200 liggen om van een goed model te spreken. Een waarde lager dan 75 duidt op een ronduit slecht model. De waarden van de maten van dit model voldoen niet volledig aan de normen, maar leunen wel dicht aan bij de waarden voor een goed model.

Slechts een beperkt deel van de Vlamingen vindt actief politiek burgerschap, het nakomen van plichten en wetten, verdraagzaamheid en wereldburgerschap (helemaal) niet belangrijk. De groep die de rol van de overheid (helemaal) niet belangrijk vindt, is nog beperkter in omvang. De overgrote meerderheid van de Vlamingen hecht heel veel belang aan de rol van de overheid om de rechten van de mensen in een democratie te vrijwaren. De inzet van de burger wordt als minder belangrijk beschouwd. Dat is alvast een indicatie dat de tweerichtingsrelatie tussen burger en overheid nog niet in evenwicht is. De Vlaming kijkt nog steeds meer naar de overheid om het algemene belang na te streven.

Uiteraard kan niet elke Vlaming op dezelfde lijn geplaatst worden. De resultaten van de analyses zijn niet verrassend, maar liggen in de lijn van het onderzoek naar sociaal kapitaal. De variantie in de antwoordverdeling op de dimensie actief politiek burgerschap wordt vooral verklaard door integratie in het sociaal-politieke leven en door vertrouwen in de overheid. Degenen die ooit lid zijn geweest van een of meer verenigingen, die daadwerkelijk gebruikmaakten van allerlei actiemiddelen en die vertrouwen stellen in de overheid, hebben een grotere kans dit aspect van burgerschap belangrijk te vinden. Hiermee is nog maar eens het socialiserende effect van het verenigingsleven aangetoond.

De perceptie over de rol van de overheid wordt, niettegenstaande de beperkte variatie in de antwoordverdeling, vooral verklaard door klassieke achtergrondkenmerken. Het zijn net de lagergeschoolden die nog meer dan de hogergeschoolden heel veel belang hechten aan de rol van de overheid. De eigen inzet om van de samenleving waarin men leeft en werkt iets te maken, wordt als minder belangrijk beschouwd. Het zijn echter ook degenen die ooit lid zijn geweest van een of meer verenigingen die eveneens een iets grotere kans hebben om de rol van de overheid heel belangrijk te vinden. Tot slot blijft het opvallend dat de vrouwelijke helft van de bevolking, gecontroleerd voor kenmerken als leeftijd, onderwijs, sociaal-economische positie en integratie in het sociaal-politieke leven, minder belang hecht aan actief politiek burgerschap. Het naleven van plichten en het helpen van anderen wordt dan weer door de mannelijke helft van de bevolking als minder belangrijk beschouwd.

De oproep in het Vlaamse regeerakkoord om zich als burger actief en verantwoordelijk op te stellen tegenover de overheid, sluit dus beter aan bij de hogergeschoolden, de mannelijke bevolking, degenen die ooit lid zijn geweest van een of meer verenigingen, degenen die zelf al gebruik hebben gemaakt van allerlei actiemiddelen en degenen die al vertrouwen stellen in de overheid. Een belangrijke uitdaging voor de Vlaamse overheid is hoe zij ook een appèl kan doen op de actieve en verantwoordelijke inzet van de andere bevolkingsgroepen. Het uitblijven van een adequate reactie kan immers leiden tot een democratisch deficit (Stouthuysen 1999).

Het verenigingsleven en het onderwijs worden geacht een cruciale rol te spelen in het aanleren en bevorderen van actief burgerschap. Op basis van de cumulatieve participatiepatronen in het verenigingsleven (Hooghe 2003) is het meer dan ooit de

vraag hoe mensen met minder kansen op het vlak van onderwijs en culturele vaardigheden toch betrokken kunnen worden in dat verenigingsleven. Een interessant initiatief is een recent gestart project om meer laaggeschoolde jongeren bij het jeugdwerk te betrekken (Pelleriaux 2005). De manier waarop de jongeren worden aangesproken lijkt een belangrijke factor te zijn. Dat sluit aan bij de conclusie van Hooghe naar aanleiding van zijn verkennend onderzoek naar politieke passiviteit.

Focusgroepsdiscussies met laaggeschoolde vrouwen, gepensioneerden en werklozen wijzen uit dat de wens tot participatie wordt verminderd omdat die participatie als onbereikbaar wordt beschouwd: preferenties worden aangepast op basis van de gepercipieerde mogelijkheden (Hooghe 2003:174). Hooghe besluit dat programma's die zich richten op een bevordering van het 'actief burgerschap' ook rekening moeten houden met de specifieke positie van groepen die ondervertegenwoordigd zijn in het politieke bedrijf (2003:175).

Elchardus e.a. pleiten voor een aanpassing van de subsidieregeling aan het verenigingsleven. Het verenigingsleven, ongeacht of dat het nu om sportverenigingen, levensbeschouwelijke of andere vereniging gaat, blijkt een plek waar de kansen op democratische inburgering verhogen, ook al komt men er alleen naar toe voor ontspanning, gezelligheid en dienstverlening. Verenigingen die via hun activiteiten en dienstverlening nieuwe bevolkingsgroepen kunnen aantrekken, moeten volgens Elchardus e.a. alvast gesteund worden (2001:117-118).

In de poging om bepaalde specifieke doelgroepen tot actief burgerschap aan te zetten, mag niet uit het oog verloren worden dat een bepaalde heroriëntering van het aanbod wellicht noodzakelijk is. De huidige participatievormen lijken onvoldoende aan te sluiten op de leefwereld van specifieke doelgroepen. Bij de stimulering van bijvoorbeeld het verenigingsleven moet ook nagedacht worden over hoe het aanbod dichter bij bepaalde doelgroepen gebracht kan worden. Het is onder meer zeer opvallend dat de vrouwelijke bevolking, gecontroleerd voor andere variabelen als opleiding en leeftijd, toch veel minder tot actief burgerschap komt dan de mannelijke bevolking.

Het politieke niveau en het maatschappelijke middenveld zijn zich bewust van het belang van participatie aan het verenigingsleven. De vorige Vlaamse regering verklaarde zich samen met de sociale partners en de natuur- en milieuverenigingen akkoord met 21 doelstellingen voor de 21e eeuw. Deze doelstellingen, die tegen 2010 verwezenlijkt moeten zijn, vormen samen het Pact van Vilvoorde (november 2001). Ze worden nog steeds onderschreven in het Vlaamse regeerakkoord van juli 2004, dat voor een belangrijk deel gebaseerd is op het Pact van Vilvoorde. Eén van deze doelstellingen houdt in dat in 2010 meer dan één op de twee Vlamingen actief deelneemt aan het verenigingsleven. In de beleidsnota's 2004-2009 wordt eveneens gewezen op het belang van het verenigingsleven en wordt ook expliciet ingegaan op het belang van actief burgerschap voor het democratisch samenleven.

In de beleidsnota *'Kinderen en jongeren'* wordt participatie als een van de basisprincipes van het Vlaamse jeugd- en jeugdwerkbeleid genoemd. Belangrijk is ook de opmerking dat de overheid de minder mondige en bevoorrechte kinderen en jongeren niet uit het oog mag verliezen en dat desnoods corrigerende maatregelen genomen moeten worden om ook de belangen van deze groepen te waarborgen (2004:15).

Zoals aangestipt door heel wat auteurs worden individuen in de Westerse verzorgingsstaten met heel wat rechten geboren. Daarmee is men nog geen volwaardige burger. Burgerschap impliceert een actieve betrokkenheid, een verantwoordelijke en loyale opstelling ten voordele van het algemeen belang. Kinderen en jongeren moeten bijgevolg de kans krijgen kennis en vaardigheden met betrekking tot burgerschap te verwerven. In het lager onderwijs is vanaf 1997 de eindterm wereldoriëntatie-maatschappij opgenomen. Zo moeten de leerlingen onder meer het belang kunnen illustreren van de fundamentele Rechten van de Mens en de Rechten van het Kind en inzien dat rechten en plichten complementair zijn. Ze moeten op een eenvoudige wijze kunnen uitleggen dat verkiezingen een basiselement zijn van het democratisch functioneren van onze instellingen<sup>12</sup>. Nog in 1997 zijn in het secundair onderwijs de vakoverschrijdende eindtermen opvoeden tot burgerzin ingevoerd<sup>13</sup>. In de beleidsnota van de minister van Onderwijs en Vorming is een apart hoofdstuk aan het stimuleren van burgerschap gewijd. Via de vakoverschrijdende eindtermen van burgerschap worden jongeren vaardigheden bijgebracht om verschillen tussen mensen te waarderen, om respectvol om te gaan met mensen uit andere culturen en met andere denkwijzen en om als actieve en kritische burgers de democratie en de solidariteit in de maatschappij mee vorm te geven. Er wordt uitdrukkelijk gesteld dat het tot de missie van het onderwijs behoort om te zorgen voor de democratische basis van onze maatschappij en de sociale samenhang te versterken. Burgerschapsvorming kan echter niet beperkt blijven tot het curriculum. Het schoolklimaat en de participatiecultuur in de school zelf moeten de waarden en normen die in de lessen worden aangemoedigd, ondersteunen (Beleidsnota: Vandaag kampioen in wiskunde, morgen ook in gelijke kansen 2004:134-136). Op initiatief van de Raad van Europa is 2005 uitgeroepen tot het Europese jaar van burgerschap door onderwijs. Bestaande en nieuwe instrumenten ter ondersteuning van burgerschapseducatie zullen worden bekendgemaakt en verspreid, zodat de verschillende lidstaten ze kunnen uittesten en evalueren in de eigen onderwijscurricula<sup>14</sup>. Maar ook educatie in een niet-formele context draagt bij tot actief en bewust burgerschap. Het sociaal-cultureel werk voor jongeren en volwassenen vormt de kern van deze niet-formele educatie (Beleidsnota: Cultuur 2004:16).

In de beleidsnota *Werk* wordt arbeidsparticipatie beschouwd als de beste waarborg voor actieve betrokkenheid en actief burgerschap. Arbeid vormt de onmis-

12 Decreet basisonderwijs van 25/2/1997; Besluit van de Vlaamse Regering tot bepaling van de ontwikkelingsdoelen en de eindtermen van het gewoon basisonderwijs, 27/5/1997.

13 In het secundair onderwijs eerste graad zijn de vakoverschrijdende eindtermen opvoeden tot burgerzin in voege vanaf het schooljaar 1997-1998 (Decreet tot bekrachtiging van de eindtermen en de ontwikkelingsdoelen van de eerste graad van het gewoon secundair onderwijs, 24/7/1996). In de tweede en derde graad worden deze eindtermen vanaf het schooljaar 2001-2002 progressief - leerjaar na leerjaar, te beginnen met het eerste leerjaar van de tweede graad - ingevoerd (Decreet tot bekrachtiging van de eindtermen van de tweede en derde graad van het gewoon secundair onderwijs, 18/1/2002).

14 Voor meer informatie over dit Europese Jaar zie <http://www.coe.int/T/E/Com/Files/Themes/ECD/>

kenbare verbindingsschakel tussen het individu en de samenleving (Beleidsnota: Werk 2004:121). Deze gedachte is ook terug te vinden in de beleidsnota Sociale economie. Arbeid wordt beschouwd als een recht en een hefboom naar maatschappelijke integratie en is dan ook belangrijk voor mensen die door de mazen van de reguliere arbeidsmarkt vallen. Van de buurt- en nabijheidsdiensten wordt verwacht dat ze bijdragen aan de sociale cohesie door lokaal en participatief in te spelen op bestaande noden (Beleidsnota Sociale economie 2004:45, 64). Het centraal stellen van burgerschap is ook een van de krachtlijnen voor het stedenbeleid, omdat het juist op het lokale vlak is dat er gewerkt moet worden aan oplossingen om onder meer de verdere verzuring van de samenleving tegen te gaan en een nog meer leefbare samenleving in diversiteit te bewerkstelligen. In de beleidsnota wordt uitgegaan van een behoefte aan omslag, waarbij burgers, bedrijven en organisaties eigen initiatief kunnen ontwikkelen en ook worden gestimuleerd om meer en actief eigen verantwoordelijkheid op te nemen. De Vlaamse Regering wil hier vooral voorwaardenscheppend optreden: burgers zelf activeren, burgers tot coproductent van beleid maken. (Beleidsnota Stedenbeleid 2004:14-16).

De oproep tot een versterkt en gedeeld burgerschap geldt voor alle inwoners in Vlaanderen, zowel degenen die hier geboren en getogen zijn als degenen die in een ver of recent verleden in Vlaanderen zijn komen wonen en werken, de zogenaamde oud- en nieuwkomers. Dat komt tot uiting in de beleidsnota *'Samenleven in diversiteit: een verantwoordelijkheid van éénieder'*. Wel zijn er enkele opvallende accentverschillen te noteren die wijzen in de richting van het werken met twee maten. Zo is het inburgeringsbeleid niet (meer) vrijblijvend, het is een dwingende uitnodiging aan iedereen om actief aan de Vlaamse samenleving te participeren. Van de nieuwkomer wordt verwacht om er alles aan te doen om zelfredzaam te zijn, terwijl de Vlaamse overheid op haar beurt haar verantwoordelijkheid neemt door het verstrekken van de vereiste startkansen. Het is de plicht van de nieuwkomer om actief aan deze samenleving deel te nemen, door er de vereiste inspanningen voor te leveren, de taal en omgangsvormen van de ontvangende samenleving te leren kennen en te respecteren (2004:6). Weliswaar worden ook de autochtone Vlamingen op hun verantwoordelijkheid gewezen, maar deze oproep is minder dwingend van aard. Verder rijst de vraag of de vrijheid van vereniging niet in het gedrang kan komen wanneer de Vlaamse overheid alleen die emancipatorische verenigingen wil ondersteunen die zich richten op individuen van diverse herkomst en achtergrond (2004:21). Als we die redenering volgen, zouden exclusieve vrouwenverenigingen ook niet meer ondersteund kunnen worden. Deze vrouwenverenigingen hebben nochtans een belangrijke rol gespeeld bij de emancipatie van de vrouw.

Burgerschap als ambt is een weg van lange adem. Met het Vlaamse regeerakkoord van juli 2004 wordt deze weg resoluut in- en voortgezet. Aan het einde van de regeerperiode kan geëvalueerd worden hoe de burgers, bedrijven, organisaties, instellingen, het maatschappelijke middenveld én de overheid deze weg bewandeld hebben.

## Bibliografie

- Barnes, S. & M. Kaase (eds.) (1979), *Political action. Mass participation in five western democracies*. London: Sage Publications.
- Carton, A. (2002), Vrouwen op de politieke markt in de jaren '90, pp. 161-178 in M. Swyngedouw & J. Billiet (red.), *De kiezer heeft zijn redenen*. 13 juni 1999 en de politieke opvattingen van Vlamingen. Leuven: Acco.
- Carton, A., H. Van Geel & S. De Pelsemaeker (2005), *Basisdocumentatie: Survey sociaal-culturele verschuivingen in Vlaanderen 2004*. Brussel: Ministerie van de Vlaamse Gemeenschap - Administratie Planning en Statistiek.
- De Clercq, B.J. (1998), Politieke moralisten en morele politici, pp. 59-81 in B.J. De Clercq, P. Develtere, F. De Wachter, A. Van De Putte, B. Raymaekers, P. Schotsmans & T. Vandevelde (eds.), *De burger en zijn staat*. Leuven: Davidsfonds.
- Deth, J. van (2000), Political interest and apathy: the decline of a gender gap?, *Acta Politica*, 35 (3), 247-274.
- Elchardus, M. (1994), *Op de ruïnes van de waarheid. Lezingen over tijd, politiek en cultuur*. Leuven: Kritak.
- Elchardus, M., L. Huyse & M. Hooghe (red.) (2001), *Het maatschappelijk middenveld in Vlaanderen*. Brussel: Vubpress.
- Elchardus M., M. Hooghe & W. Smits (2001), De vormen van middenveldparticipatie, pp. 15-46 in M. Elchardus, L. Huyse & M. Hooghe (red.), *Het maatschappelijk middenveld in Vlaanderen*. Brussel: Vubpress.
- Gunsteren, H. van (1992), Vier concepties van burgerschap, pp. 44-61 in J.B.D. Simonis, A.C. Hemerijck & P.B. Lehning (red.), *De staat van de burger. Beschouwingen over hedendaags burgerschap*. Boom: Meppel.
- Hemerijck, A.C., J.B.D. Simonis & P.B. Lehning (1992), De herontdekte burger, pp. 9-24 in J.B.D. Simonis, A.C. Hemerijck & P.B. Lehning (red.) *De staat van de burger. Beschouwingen over hedendaags burgerschap*. Boom: Meppel.
- Hooghe, M. (1997), *Nieuwkomers op het middenveld. Nieuwe sociale bewegingen als actoren in het Belgisch politiek systeem. De milieubeweging en de vrouwenbeweging in Vlaanderen, 1970-1990*. Brussel: VUB (proefschrift).
- Hooghe, M. (2003), *Sociaal kapitaal in Vlaanderen. Verenigingen en democratische politieke cultuur*. Amsterdam: Amsterdam University Press.
- Hubeau, B. & M. Elst (red.) (2002), *Democratie in ademnood. Over legitimiteit, legitimatie en verfijning van de democratie*. Brugge: Die Keure (Tegenspraak – Cahier 21).
- Huyse, L. (1997), *Van vertrouwenscrisis tot bewust burgerschap*. Brussel: Dossier samengesteld op vraag van de Koning Boudewijnstichting.
- Kaldor, M. (1996), Nation-states, European Institutions and Citizenship, in B. Einhorn, M. Kaldor & Z. Kavau (eds.), *Citizenship and democratic control in contemporary Europe*. Cheltenham: Elgar.
- Oliver, D. & D. Heater (1994), *The foundations of citizenship*. Hertfordshire: Harvester Wheatsheaf.
- Maes, R. (2004), *Openbaar bestuur: visie, kennis en kunde*. Brugge: Vanden Broele (De burger in de politieke, bestuurlijke en sociale vernieuwingen, oorspronkelijk verschenen in 1997).

- Pelleraux, K. (2001), Remotie en burgerschap. De culturele constructie van ongelijkheid in de kennismaatschappij. Brussel: Vubpress.
- Pelleraux, K. (ed.) (2005), Beter samen? Denk- en doepistes voor toegankelijk jeugdwerk in Vlaanderen, Brussel en Wallonië. Leuven: Acco.
- Raes, K. (2002), De democratie op zoek naar een basis, pp. 18-34 in B. Hubeau & M. Elst (red.) Democratie in ademnood. Over legitimiteit, legitimatie en verfijning van de democratie. Brugge: Die Keure (Tegenspraak – Cahier 21).
- Reglement van het Vlaams Parlement (23 februari 2005).
- Simonis, J.B.D., A.C. Hemerijck & P.B. Lehning (red.) (1992), De staat van de burger. Beschouwingen over hedendaags burgerschap. Boom: Meppel.
- Stouthuysen, P. (1999), Burgerschap: hedendaagse debatten over een klassiek ideaal, Overheid in Beweging, 2, 1-16.
- Stouthuysen, P. (2002), Waarom de burgers niet meer meedoen. De crisis van de democratie in perspectief gezet, pp. 7-17 in B. Hubeau & M. Elst (red.), Democratie in ademnood. Over legitimiteit, legitimatie en verfijning van de democratie. Brugge: Die Keure (Tegenspraak – Cahier 21).
- Verhofstadt, G. (1991), Burgermanifest. Tielt.
- Verhofstadt, G. (1992), De weg naar politieke vernieuwing. Het tweede burgermanifest. Antwerpen: Hadewijch.
- Verhofstadt, G. (1994), Angst, afgunst en het algemeen belang. Antwerpen: Hadewijch.
- Verhofstadt, G. (1997). De Belgische ziekte: Diagnose en remedies. Antwerpen: Hadewijch.
- Verlet, D. & H. Reynaert (2004), De participerende burger op lokaal vlak in Gent, Brugge en Antwerpen, in Burger, bestuur & beleid: tijdschrift voor bestuurskunde en bestuursrecht, 1 (3), 237-256.
- Vink, M. (2002), The history of the concept of citizenship. Membership and rights in The Netherlands. Acta Politica, 4, 400-418.
- Vlaams minister van Bestuurszaken, Buitenlands Beleid, Media en Toerisme (2004), Beleidsnota Bestuurszaken 2004-2009. Bouwen aan vertrouwen. Brussel.
- Vlaams minister van Binnenlands Berstuur, Stedenbeleid, Wonen en Inburgering (2004), Beleidsnota Inburgering 2004-2009: Samenleven in diversiteit: een verantwoordelijkheid van éénieder. Brussel.
- Vlaams minister van Binnenlands Berstuur, Stedenbeleid, Wonen en Inburgering (2004), Beleidsnota Stedenbeleid 2004-2009. Brussel.
- Vlaams minister van Cultuur, Jeugd, Sport en Brussel (2004), Beleidsnota Cultuur 2004-2009. Brussel.
- Vlaams minister van Cultuur, Jeugd, Sport en Brussel (2004), Beleidsnota Jeugd 2004-2009. Kinderen en jongeren: vertrouwen geven, verantwoordelijkheid nemen. Brussel.
- Vlaams minister van Mobiliteit, Sociale Economie en Gelijke Kansen (2004), Beleidsnota Sociale Economie 2004-2009. Brussel.
- Vlaams minister van Onderwijs en Vorming (2004), Beleidsnota 2004-2009: Vandaag kampioen in wiskunde, morgen ook in gelijke kansen. Brussel.
- Vlaams minister van Onderwijs en Vorming (2004), Beleidsnota Werk 2004-2009. Brussel.
- Vlaamse Regering 2004-2009 (2004), Vertrouwen geven, verantwoordelijkheid nemen. Brussel.

## Bijlage 1

### Toelichting bij de constructie van de gebruikte schalen

#### Perceptie van de rol van de burger

Eerste vraag in de vragenlijst (items 1 – 10):

Er bestaan uiteenlopende meningen over wat men moet doen om een goede burger te zijn. Kan u aanduiden hoe belangrijk u het persoonlijk vindt om volgende zaken te doen?

Antwoordschaal gaat van 1 tot en met 7 waarbij “1” staat voor helemaal niet belangrijk en “7” voor heel belangrijk.

Laatste vraag in de vragenlijst (items a - b):

Tot slot volgen nog enkele vragen met betrekking tot uw relaties met andere mensen. Kan u aanduiden hoe belangrijk u persoonlijk volgende zaken vindt?

Zelfde zevenpuntantwoordschaal.

	Factor				% met score 6 of 7
	1	2	3	4	
1. Altijd uw stem uitbrengen bij verkiezingen	-.031	.066	<b>.652</b>	-.075	53.7
2. Nooit proberen belastingen te ontduiken	.022	<b>.729</b>	-.035	-.016	53.3
3. Altijd de wetten en regelgevingen naleven	-.002	<b>.783</b>	.037	.038	57.7
4. De activiteiten van de overheid in het oog houden	-.029	.079	<b>.541</b>	.010	41.0
5. Actief zijn in sociale en politieke verenigingen	.082	-.157	<b>.508</b>	.090	10.8
8. Mensen helpen in ons land die het slechter hebben dan uzelf	<b>.783</b>	.034	-.011	.017	43.5
9. Mensen helpen in de rest van de wereld die het slechter hebben dan uzelf	<b>.868</b>	-.012	.014	-.024	27.3
a. Wanneer u mensen voor de eerste keer ontmoet, tonen of zeggen dat u hen respecteert	.047	.044	.000	<b>.640</b>	41.9
b. Wanneer u mensen ontmoet waarmee u het sterk oneens bent, tonen of zeggen dat u hun mening verdraagt	-.048	-.018	.002	<b>.754</b>	26.2
Eigenwaarde	2.765	1.372	1.196	1.123	
Cumulatief % verklaarde variantie	25.6	36.2	44.7	50.7	



## Vlaanderen gefeild!

- Principal Axis Factoring Promax rotation with Kaiser Normalization
- Gewogen data op basis van leeftijd, geslacht en opleiding (basis=EAK 2003, zie Carton e.a. 2005)
- Over item 10 ‘bereid zijn bij het leger te gaan wanneer het nodig is’ zegt meer dan een op de tien respondenten (12 %) geen mening te hebben. Het afschaffen van de verplichte legerdienst biedt wellicht een gedeeltelijke verklaring voor deze hoge item-non-respons. Met dit item is verder geen rekening gehouden.
- Item 6 ‘mensen met een andere mening trachten te begrijpen’ vertoont enigszins verrassend de ‘hoogste’ lading (.34) op factor 1 en laadt zeer laag op factor 4 (.12). Dit resultaat is wellicht te verklaren door de zeer algemene formulering van item 6 en het centraal stellen van het aspect persoonlijk ontmoeten in de items a en b. Op de tweede en derde factor bedragen de ladingen respectievelijk .004 en .186.
- Item 7 ‘producten kiezen omwille van politieke redenen, ethische redenen of milieurendenen, ook al zijn die wat duurder’ laadt enerzijds zeer laag op de eerste en derde factor (.35 en .29) en laadt anderzijds totaal niet op de tweede en vierde factor (-.04 en -.01).

## Perceptie van de rol van de overheid

Er bestaan verschillende meningen over de rechten van de mensen die leven in een democratie. Kan u aanduiden hoe belangrijk u volgende zaken vindt?

Hoe belangrijk vindt u het:

Antwoordschaal gaat van 1 tot en met 7 waarbij “1” staat voor helemaal niet belangrijk en “7” voor heel belangrijk.

	Factorlading	% met score 6 of 7
1. Dat alle burgers een goede levensstandaard hebben	.762	75.0
2. Dat overheden de rechten van minderheden respecteren en beschermen	.784	71.8
3. Dat overheden iedereen gelijk behandelen ongeacht zijn maatschappelijke positie	.796	84.3
4. Dat politici rekening houden met de meningen van burgers vooraleer ze beslissingen treffen	.679	86.8
5. Dat meer mensen kansen krijgen om deel te nemen aan de publieke besluitvorming	.571	64.6
eigenwaarde	3.072	
% verklaarde variantie	52.3	

- Principal Axis Factoring
- Gewogen data op basis van leeftijd, geslacht en opleiding (basis=EAK 2003, zie Carton e.a. 2005)
- Over het item ‘dat burgers kunnen deelnemen aan acties van burgerlijke ongehoorzaamheid wanneer ze zich verzetten tegen handelingen van de overheid’ zegt meer

dan een op de zes respondenten (16 %) geen mening te hebben. Deze hoge item-non-respons heeft vermoedelijk te maken met de onbekendheid van het concept 'burgerlijke ongehoorzaamheid'. Met dit item is verder geen rekening gehouden.

## Bijlage 2

### Gemiddelde scholingsgraad verenigingsleven (actieve en bestuursleden) (in %)

	jaren onderwijs	onderwijsniveau			
		laag	midden	hoog	volgt nog onderwijs
internationale vrede en ontwikkeling	15,47	20,2	11,4	61,4	6,9
milieu	14,42	20,4	17,7	61,9	0
(amateur-)kunstbeoefening	13,68	34,1	21,2	44,7	0
gemeentelijke adviesraad, schoolraad	13,64	28,3	17,2	48,3	6,2
jeugdvereniging	13,41	20,3	23,9	26	29,9
zelfhulp	13,37	37	0	52,4	10,7
wijk of buurt, carnaval, feest	13,17	41,3	23,3	33,5	1,9
sport	13,03	29,5	29,3	31,1	10
hobby	12,89	39,9	27,2	32,5	0
fanclub	12,84	49,5	23,1	27,4	0
socio-cultureel	12,79	35,7	24,6	39,7	0
religieus of kerkelijk	12,76	45,8	17,6	30,5	6,2
gezin	12,68	43,2	23,4	29,3	4,2
vakbond, middenstand, beroepsvereniging, werkgevers	12,6	49,2	26,2	24,6	0
politiek	12,57	51,9	10,2	31,2	6,7
helpen van gehandicapten, bejaarden, kansarmen	12,2	54,6	14,2	28,3	2,8
Rode Kruis, Vlaamse Kruis, vrijwillige brandweer	11,77	56,3	16,7	26,9	0
café	11,28	61	28	8,7	2,4
vrouwen	10,61	70,3	12,2	17,5	0
gepensioneerden	9,42	84,1	12,1	3,8	0

Vereniging\_l = laagopgeleiden dominante groep en relatief laag aantal jaren gevolgd onderwijs: gepensioneerden, vrouwen, café, Rode kruis, handicap, fan

Vereniging\_t = tussengroep zowel laag als hoogopgeleiden dikwijls aanwezig en gemiddeld aantal jaren gevolgd onderwijs: politiek, vakbond, gezin, religie, socio-cult, hobby, sport, wijk

Vereniging\_ho = hoogopgeleiden dominante groep en relatief hoog aantal jaren gevolgd onderwijs: milieu, vrede, zelfhulp, advies, amateurkunst, jeugd



## PENDELGEDRAG EN ATTITUDES TEGENOVER ASPECTEN VAN HET MOBILITEITSBELEID IN VLAANDEREN

**Jan Pickery**

Administratie Planning en Statistiek

### **Samenvatting**

Dit artikel bestudeert vooreerst het verplaatsingsgedrag van de Vlamingen (meer bepaald de woon-werkverplaatsingen) en onderzoekt nadien een aantal attitudes ten opzichte van mobiliteitsproblemen (en de positie van het openbaar vervoer daarbij). Uit de analyse van het gedrag blijkt dat de auto zeer dominant is. Bijna 70% van de werkende Vlamingen gebruikt de auto als bestuurder om naar het werk te gaan. De analyse van de houdingsvariabelen toont dat een goede ontsluiting met het openbaar vervoer belangrijker wordt geacht voor de bestemming dan voor de oorsprong. Meest in het oog springt echter de beperkte (of afwezige) samenhang tussen houdingen en gedragingen.

## 1. | Inleiding en beschrijving van de data

In deze bijdrage onderzoeken we enerzijds het pendelgedrag van de Vlamingen en anderzijds een aantal attitudes met betrekking tot mobiliteitsvraagstukken. We bekijken die vanuit enkele uitgangspunten van de Beleidsnota Mobiliteit (Van Brempt, 2004) en het Vlaams Regeerakkoord 2004-2009. Het mobiliteitsmanagement dat uitgestippeld wordt in die Beleidsnota wil een bewuste keuze voor duurzaam vervoer stimuleren (minder individuele verplaatsingen per auto en een toename van de verplaatsingen op duurzame vervoerswijzen, dus met het openbaar vervoer, te voet, met de fiets ...) net als een rationeler gebruik van de auto (carpool, auto-delen ...) (Van Brempt 2004, 92). De inspanningen voor het openbaar vervoer worden daarbij prioritair op het woon-werkverkeer en woon-schoolvervoer geconcentreerd om zo maximaal bij te dragen tot de filebestrijding (Vlaamse Regering 2004, 64). Ook in het Ontwerp Mobiliteitsplan van 2001 (Mobiliteitscel 2001) was het stimuleren van alternatieve modi bij de vervoerswijzekeuze al een van de dragende maatregelen om de doelstelling "het vrijwaren van de bereikbaarheid" te behalen.

Met deze focus op de keuze van vervoermiddelen bekijken wij eerst een aantal gedragingen van de Vlamingen (meer bepaald hun woon-werkverplaatsingen) en in een tweede stap een aantal houdingen. Voor die tweede vraagstelling doen we een beroep op de APS-survey van 2004, ook gebruikt door alle andere auteurs in dit boek (zie Carton et al. 2005). Om een zicht te krijgen op de eerste vraag gebruiken we een steekproef van de laatste volkstelling, ook wel bekend als de Socio-Economische Enquête 2001 (SEE2001).

Eind 2001 organiseerde het Nationaal Instituut voor de Statistiek SEE2001. Die enquête werd gehouden bij alle inwoners van België, ingeschreven in de gemeentelijke bevolkingsregisters op 1 oktober 2001. Alle personen, Belgen én buitenlanders die op dat moment hun hoofdverblijfplaats hadden in België, werden ondervraagd. Elk huishouden ontving één woning/huishoudformulier en één individuele formulieren voor elke persoon in het huishouden. De individuele formulieren bevatten onder meer vragen over het gevolgde onderwijs en de tewerkstellingssituatie van de persoon en ook over de woon-werkverplaatsing of woon-schoolverplaatsing.

De deelname aan SEE2001 was verplicht en kan ook goed genoemd worden. Meer dan 96% van de aangeschreven respondenten in België nam deel aan de enquête (al dan niet na een herinnering/verwittiging). Voor het Vlaamse Gewest liggen de cijfers zelfs nog iets hoger: 98,1% van de Vlaamse huishoudens stuurde het formulier in. In de grote steden was er iets minder medewerking, maar voor Antwerpen en Gent werd nog altijd een responsgraad van 94,8% respectievelijk 96,3% gehaald. In tegenstelling tot de zeer lage unit-nonrespons was de item-nonrespons voor een aantal vragen wel aanzienlijk.

Uit het bestand op huishoudniveau dat op basis van de ingevulde formulieren samengesteld werd, trok het NIS voor APS een 10% steekproef van de inwoners van

het Vlaamse Gewest. In die steekproef werden enkel de individuele huishoudens opgenomen. Collectieve huishoudens werden buiten beschouwing gelaten. In een tweede bestand werden de persoonsgegevens verzameld van alle gezinsleden van de huishoudens die geselecteerd werden.

Omdat de steekproef op huishoudniveau is getrokken, is het resultaat op individueel niveau geen volledig aselechte steekproef. Wat de juiste vertekening is, valt moeilijk te zeggen en of ze ook speelt bij de gevonden samenhangen is onzeker. Maar de omvang van die 10%-steekproef is wel zeer groot. Het bestand bevat informatie over 242.397 huishoudens en 586.378 personen. Bij bestanden van die omvang zijn (vrijwel) alle gevonden samenhangen statistisch significant. Bij de analyse van dat bestand belichten we daarom voornamelijk de grootte van verschillen en de sterkte van samenhangen en verwijzen we eigenlijk alleen naar significantie als de verschillen niet (of bijna niet) significant zijn.

## 2. | De woon-werkpendel in Vlaanderen (SEE 2001)

### 2.1. | De ochtend- en avondspits

SEE2001 peilde voor woon-werkverplaatsing en woon-schoolverplaatsingen naar vertrek- en einduur van de laatste verplaatsing (zowel heen als terug), het aantal af te leggen kilometers en de gebruikte vervoermiddelen voor de woon-werkverplaatsingen en woon-schoolverplaatsingen.

Op basis van vertrek- en einduur kan nagekeken worden wie wanneer onderweg is. Zo kunnen zeer gedetailleerde pendelpieken berekend worden. Wij hebben minuut per minuut bekeken wie zich op dat moment verplaatste van of naar het werk. Meer dan waarschijnlijk hebben de ondervraagden hun pendel niet echt op de minuut nauwkeurig geregistreerd. Bovendien is er op deze vraag naar vertrek- en aankomsturen ook nogal wat item-nonrespons en werden enkele onmogelijke antwoorden genoteerd. Maar zelfs rekening houdend met die beperkingen krijgen we nog een goed beeld van de pendelintensiteit. Dat beeld is bovendien niet alleen gebaseerd op het vertrekuren van de verplaatsing zoals in andere vergelijkbare grafieken (zoals bijvoorbeeld die in OVG-Vlaanderen, Zwerts & Nuyts, deel 3A, 2004 p. 106) maar op de volledige verplaatsingsduur. Op basis van de TOR-tijdsbudgetenquête zijn ook zulke mobiliteitspieken berekend. Die zijn vollediger omdat ze niet beperkt zijn tot de woon-werk of woon-schoolverplaatsingen, maar ze zijn natuurlijk wel gebaseerd op een veel kleinere steekproef (zie Mobiliteitscel 2001, p. 20 ev.).

De resultaten in grafiek 1 tonen duidelijk dat de ochtendspits wat betreft woon-werkverkeer en woon-schoolverkeer korter maar heviger is dan de avondspits. Tussen 7 en 8 uur 's morgens zijn tot 23% van alle werkende en studerende Vlamingen onderweg (naar hun werk of naar school). Om 8 uur is er een echte piek boven de

*Vlaanderen gefeild!*

26,5%. Dat komt door de grote groep mensen die zegt om 8 uur te vertrekken of om 8 uur aan te komen. (Meer dan waarschijnlijk moeten we dit dus niet letterlijk nemen, maar het globale beeld zal wel kloppen.)

#### GRAFIEK 1

**Percentage studerenden en werkenden dat op de verschillende uren van de dag onderweg is voor de verplaatsing van en naar het werk of de school**

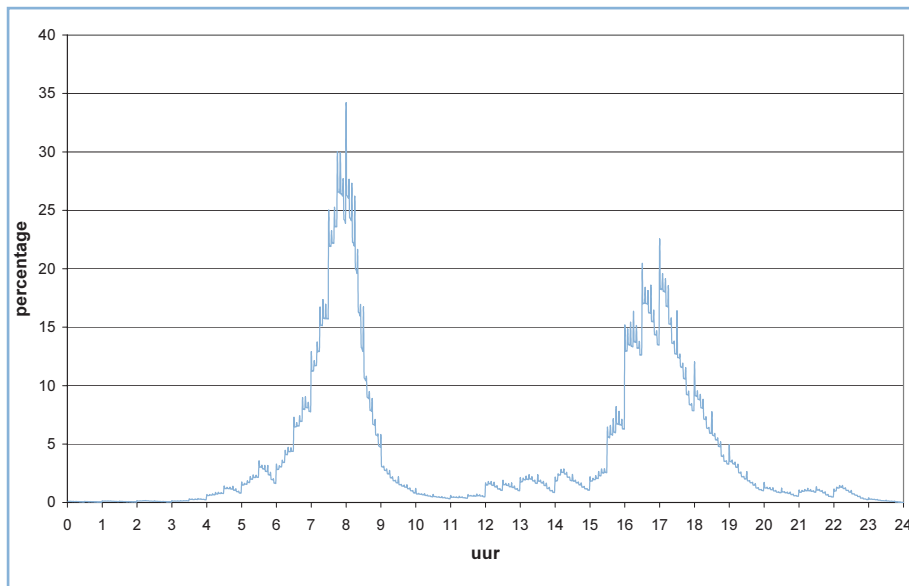

De avondspits is minder intens maar langer uitgesponnen. Op enkele pieken na zegt nooit meer dan 15% van de werkende en studerende Vlamingen in de namiddag of in de vooravond onderweg te zijn (naar huis of naar het werk). Maar van 15.45uur tot 18.20uur (dus gedurende een periode van meer dan tweeënehalf uur) is wel meer dan 5% van de studerenden en werkenden onderweg en dit percentage daalt geleidelijker dan 's morgens.

Merk op dat grafiek 1 alleen het aantal woon-werkverplaatsingen en woon-schoolverplaatsingen weergeeft. De avondpiek is gevarieerder naar motief van verplaatsing dan de ochtendpiek omdat na het werk nog tal van activiteiten worden verricht (Ministerie van de Vlaamse Gemeenschap 2004, 6). In die zin geeft de grafiek een onvolledig beeld en kan het totaal aantal verplaatsingen 's avonds hoger zijn dan 's morgens, zoals het OVG-onderzoek bijvoorbeeld aangeeft.

## 2.2. | De afstand tot het werk

In wat volgt concentreren we ons op de mensen die werken, aangezien zij toch een heel ander pendelprofiel hebben dan de studerenden. Bovendien beperken we ons tot de groep die minstens drie dagen per week naar het werk pendelt. Slechts een kleine groep legt de afstand van thuis naar de werkplaats maar één of twee keer per week af (zo'n 2,5%). Die groep heeft een iets ander pendelprofiel en heeft bovendien minder impact op files en andere mobiliteitsproblemen. In de steekproef van SEE2001 waarover wij beschikken, zitten nog meer dan 200.000 mensen die beantwoorden aan onze selectie: werken en minstens drie dagen pendelen. Die groep is dus zeker nog voldoende groot om er heel relevante en gedetailleerde informatie uit te halen.

Gemiddeld zijn die pendelaars zowel 's morgens als 's avonds iets minder dan een halfuur onderweg voor hun woon-werkverplaatsing. Op die tijd leggen ze gemiddeld 19 kilometer enkel af. Maar dat gemiddelde verhuult natuurlijk grote verschillen. Zo'n 28,5% woont op minder dan 5 kilometer van het werk en voor bijna 48% bedraagt de af te leggen afstand minder dan 10 kilometer (zie tabel 1).

TABEL 1

### Aantal afgelegde kilometers voor de woon-werkverplaatsing (enkel)

	Frequentie	Percentage
0 tot 1 km	16046	8,0
2 tot 3 km	20640	10,3
4 tot 5 km	20548	10,2
6 tot 10 km	38922	19,4
11 tot 20 km	44872	22,4
21 tot 40 km	36186	18,0
41 km of meer	23462	11,7
N	200676	

De variabele die de grootste impact heeft op de af te leggen afstand is het opleidingsniveau van de werkende. Zoals tabel 2 toont, werken hoger opgeleiden vaker verder van huis. Van de twee groepen met het laagste onderwijsniveau werkt bijna 10% binnen 1 kilometer van zijn woonplaats. Bij de universitair geschoolden is dat minder dan 5%.

Nog opvallender is het aandeel voor wie de werkplaats zich bevindt op meer dan 40 km van thuis. Dat stijgt mee met het opleidingsniveau, van minder dan 7% voor de mensen met ten hoogste een diploma lager onderwijs tot bijna 24% voor universitair geschoolden. Dat laatste percentage is overigens bijna dubbel zo hoog als het percentage bij de mensen met een diploma hoger onderwijs buiten de universiteit, die nochtans het tweede hoogste aandeel langeafstandspendelaars tellen.



TABEL 2  
Afstand tot het werk volgens onderwijsniveau

onderwijsniveau	af te leggen afstand							N
	0 tot 1 km	2 tot 3 km	4 tot 5 km	6 tot 10 km	11 tot 20 km	21 tot 40 km	41 km of meer	
lager onderwijs	1019	1414	1329	2346	2140	1423	703	10374
% binnen onderwijsniveau	9,8%	13,6%	12,8%	22,6%	20,6%	13,7%	6,8%	
lager secundair	3610	4628	4591	8406	8696	5739	3158	38828
% binnen onderwijsniveau	9,3%	11,9%	11,8%	21,6%	22,4%	14,8%	8,1%	
hoger secundair	6109	7686	8020	15249	17512	13211	7319	75106
% binnen onderwijsniveau	8,1%	10,2%	10,7%	20,3%	23,3%	17,6%	9,7%	
hoger niet-universitair	3348	4458	4169	8218	10407	9108	5802	45510
% binnen onderwijsniveau	7,4%	9,8%	9,2%	18,1%	22,9%	20,0%	12,7%	
universitair	1440	1771	1773	3463	4891	5835	5986	25159
% binnen onderwijsniveau	5,7%	7,0%	7,0%	13,8%	19,4%	23,2%	23,8%	
<b>Totaal</b>	<b>15526</b>	<b>19957</b>	<b>19882</b>	<b>37682</b>	<b>43646</b>	<b>33316</b>	<b>22968</b>	<b>194977</b>
%	8,0%	10,2%	10,2%	19,3%	22,4%	18,1%	11,8%	

## 2.2. | Gebruikte vervoermiddelen

### 2.3.1. | *Algemene rangschikking en vergelijking van de behaalde snelheid*

De respondenten werd gevraagd de vervoermiddelen aan te kruisen die zij meestal gebruiken om de weg naar het werk volledig af te leggen. In het daaropvolgende lijstje werden zeven vervoermiddelen opgesomd en eveneens de antwoordmogelijkheid “geen (uitsluitend te voet)” opgenomen. Deze vraagstelling heeft het nadeel dat “te voet” niet gecombineerd kan worden met andere vervoermiddelen. Er mag bovendien aangenomen worden dat niet alle respondenten de vraaginstructie op dezelfde manier hebben gevolgd. Uit de antwoordprofielen kan opgemaakt worden dat sommige respondenten meerdere vervoermiddelen aankruisen omdat zij die combineren terwijl andere respondenten meerdere vervoermiddelen opgeven omdat zij die afwisen (bijvoorbeeld afhankelijk van de weersomstandigheden). De tijdsperiode waarin de formulieren ingevuld worden kan zo ook een impact hebben op de bekomen antwoorden. Als de respondenten de vragenlijst in de winter invullen, bestaat de kans dat zij hun gebruik van de fiets in de zomer “vergeten” te vermelden. Rekening houdend met de antwoordpatronen op de andere vragen (bijvoorbeeld afstand en duur), kan er echter van uitgegaan worden dat het bij de meeste respondenten wel over een combinatie gaat.

Tabel 3 toont hoe vaak de verschillende vervoermiddelen aangekruist werden. Omdat vele respondenten meerdere vervoermiddelen aankruisen, sommeren de frequenties dus niet tot het totale aantal respondenten. Uit deze tabel blijkt dat er massaal gebruik gemaakt wordt van de auto om de afstand naar het werk te overbruggen. Bijna 70% gebruikt de auto als bestuurder om zich naar het werk te verplaatsen. De fiets staat op nummer 2, maar wordt door minder dan één op acht respondenten vermeld. De andere vervoermiddelen halen minder dan 6%.

**TABEL 3**  
**Gebruikte vervoermiddelen voor de woon-werkverplaatsing**

	Frequentie	Percentage
auto als bestuurder	146674	69,6
fiets	26030	12,4
auto als pasagier	12186	5,8
bus, tram of metro (De Lijn, TEC, MIVB)	12107	5,7
trein	11581	5,5
bromfiets, motor	6908	3,3
vervoer georganiseerd door werkgever	5963	2,8
<b>N (aantal respondenten)</b>	<b>210701</b>	

In tabel 3 wordt “te voet” niet opgenomen, omdat de vraagstelling van SEE2001 dus niet toeliet om deze vervoerswijze te combineren met andere vervoermiddelen en de opname ervan in de tabel het aantal wandelaars zou onderschatten. Tabel 4 toont de combinaties van gebruikte vervoermiddelen en kan dus wel “uitsluitend te voet” opnemen. De frequenties in tabel 4 sommeren wel tot het totale aantal respondenten. Ook uit tabel 4 blijkt de dominantie van de auto: 65 % van de regelmatig (minstens drie dagen per week) pendelende werkende mensen gebruikt uitsluitend de auto als bestuurder om op het werk te geraken. Een vergelijking van tabel 3 met tabel 4 leert dat de auto relatief minder vaak gebruikt wordt in combinatie met andere vervoermiddelen. Het verschil tussen 69,6% en 65,1% is al bij al beperkt. Voor de trein zijn de relatieve verschillen veel opvallender: 60% van de treingebruikers combineert de trein met een ander vervoermiddel (verschil tussen 5,5% en 2,2%).

Meer dan 65% blijft een zeer opvallend cijfer, dat in de lijn ligt van resultaten van bvb. OVG-Vlaanderen (62% autobestuurder, 7% autopassagier als hoofdvervoermiddel, zie Zwerts&Nuyts, 2004, p. 30). Voor 1998/1999 meldde het NIS zelfs meer dan 70% autopendelaars in het Vlaamse Gewest (NIS-website). In Nederland zou “slechts” 58% van de woon-werk verplaatsingen met de auto plaatsvinden (Harms, 2003, p. 177).

**TABEL 4**  
**Gebruikte (combinaties van) vervoermiddelen voor de woon-werkverplaatsing**

	Frequentie	Percentage
uitsluitend auto als bestuurder	137194	65,1
uitsluitend fiets	20650	9,8
uitsluitend te voet	7667	3,6
uitsluitend auto als passagier	7324	3,5
uitsluitend bus, tram of metro	6210	2,9
uitsluitend brommer	5839	2,8
uitsluitend vervoer georganiseerd door werkgever	5266	2,5
uitsluitend trein	4603	2,2
overige combinaties	4164	2,0
auto als bestuurder + auto als passagier	2196	1,0
auto als bestuurder + trein	2091	1,0
auto als bestuurder + fiets	1954	0,9
bus, tram of metro + trein	1593	0,8
fiets + trein	1159	0,6
auto als bestuurder + bus, tram of metro	1008	0,5
bus, tram of metro + auto als passagier	644	0,3
fiets + bus, tram of metro	620	0,3
fiets + auto als passagier	519	0,2
<b>N</b>	<b>210701</b>	

Op basis van de afstand en de verplaatsingsduur hebben we per pendelaar een gemiddelde snelheid berekend. Van die gemiddelde snelheden vergelijken we dan nog eens de gemiddelden per vervoerswijze. Zo kunnen we kijken of en wanneer alternatieve vervoerswijzen concurrentieel zijn met de auto. De literatuur stelt bijvoorbeeld dat de trein meer concurrentieel wordt met de auto naarmate de af te leggen afstand langer wordt. Dit kan gemeten worden met de verplaatsingstijdfactor ( $V_f$ ). Deze deelt de snelheid van de autoverplaatsing door de snelheid van de verplaatsing met een ander vervoermiddel (of omgekeerd de duur van een verplaatsing met een ander vervoermiddel door de duur van die verplaatsing met de auto). Vaak wordt aangenomen dat de vervoersalternatieven aanvaardbaar zijn als de  $V_f$  maximaal 1,5 bedraagt (Asperges e.a., 2005, 58).

Tabel 5 geeft alleen de gemiddelde snelheden voor enkele combinaties van afstanden en vervoerswijzen waarvoor voor minstens 500 respondenten een aanvaardbare snelheid berekend kon worden (die dus realistische uur- en afstandsgegevens hadden ingevuld). Uit de tabel blijkt dat de gemiddelde snelheid van autogebruikers steeds hoger is dan die van treingebruikers, alhoewel de  $V_f$  slechts één keer hoger is dan 1,5. De afstand speelt hierbij slechts een beperkte rol. De  $V_f$  is wel telkens kleiner voor de categorie “41 km en meer” dan voor de categorie “21 tot 40 km”, maar de verschillen blijven beperkt.

Merk wel op dat de tabel geen snelheidsvergelijkingen geeft voor *dezelfde verplaatsingen*, alleen maar voor *verplaatsingen van dezelfde afstand*. De tabel stelt dus helemaal niet dat de gemiddelde autopendelaar een alternatief ter beschikking heeft met een dergelijke  $V_f$ .

Tabel 5 toont ook dat de fiets natuurlijk het meest concurrentieel is met de auto voor zeer korte afstanden. Maar zelfs voor afstanden van 11 tot 20 km bedraagt de gemiddelde snelheid van autobestuurders niet het dubbele van die van de fietsers.

TABEL 5  
Gemiddelde snelheid (km/uur) en verplaatsingsstijdfactor (Vf) volgens af te leggen afstand en vervoerswijze

afstand	vervoerswijze										
	uitsluitend auto als bestuurder		uitsluitend fiets		uitsluitend trein		auto als bestuurder + trein		bus, tram of metro + trein		
	snelheid	Vf	snelheid	Vf	snelheid	Vf	snelheid	Vf	snelheid	Vf	
0 tot 1 km	13,71	10,96	1,25								
2 tot 3 km	20,21	14,28	1,42								
4 tot 5 km	26,57	17,67	1,50								
6 tot 10 km	32,78	19,05	1,72								
11 tot 20 km	41,83	22,16	1,89	32,94	1,27						
21 tot 40 km	52,29			39,49	1,32	39,05	1,34				
meer dan 41 km	67,80			53,13	1,28	52,73	1,29	46,14	1,47		

### 2.3.2 | Determinanten van de vervoermiddelenkeuze – bivariate analyse

De keuze voor een vervoermiddel wordt natuurlijk sterk bepaald door de af te leggen afstand. Zoals uit tabel 5 valt af te leiden, is de snelheid die behaald kan worden waarschijnlijk de rationele verklaring hiervoor.

Maar uit tabel 6 waarin we de vijf populairste vervoerswijzen voor de verschillende categorieën van afstanden weergeven, blijkt dat de auto ook al voor kleine afstanden snel dominant wordt. Van de mensen die tot één kilometer moeten pendelen, doet 70% dat te voet of per fiets. Maar meer dan 21% gebruikt voor die afstand uitsluitend de eigen auto. Vanaf 2 km is de auto al het populairste vervoermiddel. Tussen 2 en 3 km bedraagt het aantal respondenten dat uitsluitend de eigen auto vermeldt wel nog minder dan 50%, maar vanaf 4 km is het altijd meer dan 60%. Het aantal auto-gebruikers stijgt met de afstand tot 20 km. Van dan af is er een lichte daling in het aandeel uitsluitend auto-gebruikers in het voordeel van de trein, die zich iets sterker doorzet voor de langste afstanden (meer dan 40 km).

Als de af te leggen afstand meer dan 3 km bedraagt, komt het openbaar vervoer de top 5 binnen. Voor afstanden van 4 tot 20 kilometer is dat in de vorm van bus, tram of metro. Voor nog langere afstanden is dat de trein.

**TABEL 6**  
**De vijf meest gebruikte vervoermiddelen(combinaties) volgens afstand**

	Frequentie	Percentage
<b>0 tot 1 km</b>		
uitsluitend te voet	6152	38,7
uitsluitend fiets	5093	32,0
uitsluitend auto als bestuurder	3435	21,6
uitsluitend brommer	317	2,0
auto als bestuurder + fiets	272	1,7
<i>Totaal</i>	<i>15911</i>	
<b>2 tot 3 km</b>		
uitsluitend auto als bestuurder	9437	46,0
uitsluitend fiets	6864	33,5
uitsluitend brommer	912	4,4
uitsluitend te voet	837	4,1
uitsluitend auto als passagier	721	3,5
<i>Totaal</i>	<i>20499</i>	

	Frequentie	Percentage
<b>4 tot 5 km</b>		
uitsluitend auto als bestuurder	12485	61,2
uitsluitend fiets	3719	18,2
uitsluitend brommer	1014	5,0
uitsluitend bus, tram of metro	842	4,1
uitsluitend auto als passagier	827	4,1
<i>Totaal</i>	<i>20412</i>	
<b>6 tot 10 km</b>		
uitsluitend auto als bestuurder	27578	71,3
uitsluitend fiets	3197	8,3
uitsluitend bus, tram of metro	1741	4,5
uitsluitend brommer	1676	4,3
uitsluitend auto als passagier	1651	4,3
<i>Totaal</i>	<i>38702</i>	
<b>11 tot 20 km</b>		
uitsluitend auto als bestuurder	34836	78,1
uitsluitend auto als passagier	1716	3,8
uitsluitend bus, tram of metro	1612	3,6
uitsluitend brommer	1090	2,4
uitsluitend fiets	1089	2,4
<i>Totaal</i>	<i>44620</i>	
<b>21 tot 40 km</b>		
uitsluitend auto als bestuurder	26679	74,1
uitsluitend trein	1726	4,8
uitsluitend auto als passagier	1186	3,3
uitsluitend vervoer georganiseerd door werkgever	1130	3,1
overige combinaties	1098	3,0
<i>Totaal</i>	<i>36021</i>	
<b>41 km en meer</b>		
uitsluitend auto als bestuurder	15696	67,2
uitsluitend trein	1853	7,9
overige combinaties	1169	5,0
uitsluitend vervoer georganiseerd door werkgever	1042	4,5
auto als bestuurder + trein	1002	4,3
<i>Totaal</i>	<i>23345</i>	

Doordat openbaar vervoer vaker in combinatie met andere vervoermiddelen gebruikt wordt, komt het er in deze tabel iets minder goed uit dan het in werkelijkheid scoort. Voor afstanden van 41 km en meer gebruikt bijvoorbeeld 21,5% de trein. Maar omdat bijna twee derde van deze treinpendelaars de trein combineert met andere vervoermiddelen valt dat wat minder op. Voor bus, tram en metro geldt dit ook, maar in mindere mate. Ook tussen 4 en 20 km zijn er nog altijd minder dan 7% gebruikers.

Wanneer we proberen te verklaren welke vervoerswijze iemand kiest als hij zich naar zijn werk verplaatst, zijn er natuurlijk nog andere elementen die een rol spelen naast de af te leggen afstand: kenmerken van de persoon en ook de plaats waar hij woont.

Om de effecten van de woonplaats te onderzoeken, hebben we alle woonplaatsen<sup>1</sup> van de respondenten ingedeeld in acht categorieën volgens de ruimtelijke indeling van het Ruimtelijk Structuurplan Vlaanderen: centrumgemeente grootstedelijk gebied (alleen Antwerpen en Gent), centrumgemeente regionaalstedelijk gebied (Mechelen, Turnhout, Leuven, Brugge ... in totaal elf steden), grootstedelijk gebied (de rand rond Antwerpen en Gent), regionaalstedelijk gebied (de rand rond die elf andere steden), structuurondersteunend kleinstedelijk gebied (Lier, Geel, Mol, Aarschot, Tienen ... twintig steden), kleinstedelijk gebied op provinciaal niveau (Boom, Heist-op-den-Berg, Hoogstraten, Menen, Geraardsbergen, Ninove ... vierentwintig steden of stadjes), het Vlaamse stedelijk gebied rond Brussel (Dilbeek, Sint-Pietersleeuw, Vilvoorde ... veertien gemeenten) en het buitengebied (al de rest). Voor de analyses maken we dus gebruik van een indeling die samenvalt met gemeentegrenzen (zie APS 2004, 364). Het Ruimtelijk Structuurplan Vlaanderen gaat ervan uit dat de gebiedsindeling de gemeentegrenzen niet volgt. Maar de concrete invulling van het RSV is nog niet rond en of die invulling zal samenvallen met een andere administratieve gebiedsindeling (bijvoorbeeld deze in statistische sectoren) en zo bruikbaar zal zijn voor (statistische) analyses is twijfelachtig.

Voor de inwoners van al die ruimtelijke categorieën blijft de auto het meest gebruikte vervoermiddel. Maar, zoals tabel 7 toont, zijn er opvallende verschillen in het aantal keren dat "auto als bestuurder" als enige vervoermiddel wordt vermeld. Bij inwoners van de grootsteden Antwerpen en Gent geldt dat voor minder dan 55% terwijl 70% van de inwoners van het buitengebied en van de inwoners van Vlaams stedelijk gebied rond Brussel uitsluitend de eigen auto gebruikt. Fietsen gebeurt het vaakst in de centrumgemeenten van het regionaalstedelijk gebied. De Vlaamse rand valt hier op door z'n lage cijfer. In de steden wordt het vaakst naar het werk gewandeld, in dalende volgorde volgens de grootte van de stad (meeste wandelaars in de grootsteden, vervolgens in de regionale steden en dan in het structuurondersteunend kleinstedelijk gebied). Dat geldt duidelijk niet voor de randgemeenten van deze steden (zie bijvoorbeeld het lage percentage wandelaars in de randgemeenten van Antwerpen en Gent).

1. De vragenlijst voorzag de mogelijkheid dat de respondent een andere vertrekplaats opgaf voor zijn woonwerkverkeer dan het officiële domicilie-adres. Bij slechts een kleine groep is er een verschil tussen beide. Voor die respondenten werd de vertrekplaats gekozen in plaats van de woonplaats.



Deze resultaten zijn natuurlijk niet zo toevallig. In grootsteden is er meer werkgelegenheid zodat inwoners vaker dicht bij hun werk wonen. De ruimere tewerkstellingsmogelijkheden in de nabije omgeving gelden ook voor de regionale steden en waarschijnlijk zijn die steden verkeersveiliger en fietsvriendelijker dan de grootsteden. In die zin worden de verschillen die we vinden in tabel 7 mee bepaald door de afstand die de respondenten moeten afleggen naar hun werk. Bovendien is het openbaar vervoer in de steden beter uitgebouwd zodat er meer alternatieven zijn voor de auto. Maar de tabel toont dus (opnieuw) aan dat de keuze voor duurzaam vervoer makkelijker of evidenter is voor mensen die in een stad wonen.

Als we kijken naar de verschillen in gebruikte vervoerswijzen volgens persoonskenmerken blijken de verschillen volgens leeftijd beperkter dan de verschillen volgens opleidingsniveau (tabellen 8 en 9). De jongste groep werkenden (18 tot 24 jaar) rijdt het minst vaak met de eigen auto naar het werk (dit komt waarschijnlijk ook omdat een deel ervan nog niet over een rijbewijs of over een eigen auto beschikt), maar die groep gaat ook niet vaker te voet of met de fiets naar het werk. De meeste fietsers vinden we in de op één na oudste groep (45 tot 54 jaar) en de meeste wandelaars in de oudste groep (55 tot 64).

Opleidingsniveau is een veel belangrijkere discriminerende variabele. De hoogst opgeleiden gebruiken veel vaker uitsluitend de auto dan lager opgeleiden: een verschil van meer dan 20% tussen hoogste diploma lager onderwijs en hoogste diploma universitair onderwijs. Hiermee samenhangend treffen we bij de lager opgeleiden meer wandelaars en (veel) meer fietsers aan.

Die achtergrondkenmerken hangen natuurlijk onderling samen (ouderen hebben over het algemeen een lager opleidingsniveau). Zoals tabel 2 al aantoonde, zijn er ook samenhangen tussen de achtergrondkenmerken en de afstandsvariabelen. Bovendien is er natuurlijk een correlatie tussen de afstand tot het werk en de woonomgeving. Om te controleren voor al deze samenhangen gebruiken we een multivariate analyse. Die multivariate analyse gaat op zoek naar de netto-effecten van de factoren die de keuze voor een vervoerswijze bepalen.

**TABEL 8**  
**Gebruikte vervoerswijzen volgens leeftijdsklasse**

	% dat uitsluitend auto als bestuurder vermeldt	% dat uitsluitend te voet vermeldt	% dat uitsluitend de fiets vermeldt	N waarop percentage berekend is
18 tot 24 jaar	59,1	3,4	8,7	21333
25 tot 34 jaar	68,7	3,2	7,9	59787
35 tot 44 jaar	65,7	3,5	10,5	68063
45 tot 54 jaar	62,7	4,0	11,6	49219
55 tot 64 jaar	66,3	5,9	9,7	11754

**TABEL 7**  
**Gebruikte vervoerswijzen volgens ruimtelijke indeling van de woonplaats (vertrekplaats)**

	% dat uitsluitend auto als bestuurder vermeldt	% dat uitsluitend te voet vermeldt	% dat uitsluitend de fiets vermeldt	N waarop percentage berekend is
centrumgemeente grootstedelijk gebied	54,3	6,5	10,9	22527
centrumgemeente regionaalstedelijk gebied	58,2	5,0	14,2	28247
grootstedelijk gebied	67,7	2,6	10,9	10165
regionaalstedelijk gebied	67,6	2,6	11,9	12626
structuurondersteunend kleinstedelijk gebied	63,2	4,6	10,8	21209
kleinstedelijk gebied op provinciaal niveau	64,6	3,6	9,7	20218
buitengebied	69,6	2,5	8,3	85257
Vlaams stedelijk gebied rond Brussel	70,1	3,1	2,5	10263

**TABEL 9**  
**Gebruikte vervoerswijzen volgens hoogst behaalde diploma**

	% dat uitsluitend auto als bestuurder vermeldt	% dat uitsluitend te voet vermeldt	% dat uitsluitend de fiets vermeldt	N waarop percentage berekend is
lager onderwijs	52,8	4,8	14,5	11180
lager secundair onderwijs	58,1	4,8	12,2	41318
hoger secundair onderwijs	63,9	3,7	9,5	78925
hoger niet universitair onderwijs	73,0	2,9	8,7	47013
universitair onderwijs	73,3	2,9	6,2	25972

### 2.3.3. | *Determinanten van de vervoermiddelenkeuze* – *multivariate analyse*

Om de multivariate analyse hanteerbaar te houden, werken we met een eenvoudigere dichotome afhankelijke variabele: *gebruikt uitsluitend de auto als bestuurder om naar het werk te gaan*. Zoals uit tabel 4 bleek, geldt dat voor meer dan 65% van de mensen die meer dan twee keer per week naar hun werk pendelen. Ook voor onze multivariate analyse beperken we de populatie tot die groep. Een logistische regressie is een geschikte techniek om die afhankelijke variabele met twee categorieën te analyseren.

Onafhankelijke variabelen van onze multivariate analyse zijn alle andere variabelen die we tot nu aan bod hebben laten komen (afstand, ruimtelijke locatie van de woning, leeftijd en onderwijsniveau) en daarbovenop ook nog geslacht. In die logistische regressie nemen we leeftijd op als metrische variabele, gecentreerd rond het gemiddelde. Voor de door ons afgebakende populatie is dat 38 jaar. Omdat we zoveel eenheden hebben in onze dataset kunnen we het effect van leeftijd zeer gedetailleerd modelleren (leeftijd als deviatiescore, maar ook machtstermen hiervan tot zelfs een vierde macht). Zo laat het model mogelijke niet-lineaire leeftijdseffecten toe.

De verschillende categorische variabelen die we opgenomen hebben in het model, hebben we effectgecodeerd. Dat impliceert dat het intercept de gemiddelde waarde geeft van de gemiddeldes binnen de onderscheiden onderwijsniveaus, ruimtelijke gebieden en afstandscategorieën en voor mannen en vrouwen. De parameters zelf geven dan het verschil ten opzichte van dat gemiddelde. We werken bijgevolg niet met een (arbitraire) referentiecategorie. We hebben steeds twee verschillende effectcoderingen gebruikt, zodat we de effecten kunnen geven van alle categorieën. Die effecten zijn gebaseerd op twee verschillende logistische regressies die dan identiek zijn op één parameter na. Eén keer krijgen we bijvoorbeeld geen effect voor lager onderwijs en één keer wordt het effect van universitair onderwijs niet weergegeven. Een beetje optellen en aftrekken zou overigens ook de parameters voor alle onderwijsniveaus geven.

De resultaten van deze logistische regressie zijn weergegeven in tabel 10. Het intercept in tabel 10 is gelijk aan 0,39 wat overeenkomt met een odds van ongeveer 1,48 en een verwacht percentage van 60%. Dat is een ongewogen gemiddelde van de verwachte percentages voor “uitsluitend gebruik van auto als bestuurder” voor de onderscheiden onderwijsniveaus, afstandscategorieën ... voor 38-jarigen.

Mannen hebben een grotere kans om autogebruiker te zijn dan vrouwen. De B-parameter is positief. Om een verwacht percentage te berekenen voor mannen moet de odds vermenigvuldigd worden met 1,0733 (odds ratio). Bij gemiddelde leeftijd en gemiddeld voor de verschillende categorieën van de onafhankelijke variabelen wordt dat dan een odds van 1,59 of 61,5%. Het verschil tussen mannen en vrouwen blijft dus al bij al beperkt, maar is wel significant.

TABEL 10

Netto-effecten in een logistische regressie met “gebruikt uitsluitend de auto als bestuurder” als onafhankelijke variabele

	B	S.E.	Exp (B)
<b>onderwijsniveau</b>			
lager onderwijs	-0,4770	0,0179	0,6207
lager secundair onderwijs	-0,2630	0,0108	0,7687
hoger secundair onderwijs	-0,0293	0,0091	0,9711
hoger onderwijs buiten universiteit	0,3999	0,0110	1,4917
universitair onderwijs	0,3694	0,0137	1,4468
<b>geslacht</b>			
man	0,0708	0,0053	1,0733
vrouw	-0,0708	0,0053	0,9317
<b>leeftijd</b>			
1ste machtsterm voor leeftijd	-0,0259	0,0011	0,9744
2de machtsterm voor leeftijd	0,0003	0,0001	1,0003
3de machtsterm voor leeftijd	0,0001	0,0000	1,0001
4de machtsterm voor leeftijd	-0,0000	0,0000	1,0000
<b>af te leggen afstand</b>			
0 tot 1 km	-1,7208	0,0177	0,1789
2 tot 3 km	-0,5142	0,0135	0,5980
4 tot 5 km	0,1324	0,0138	1,1416
6 tot 10 km	0,5539	0,0114	1,7400
11 tot 20 km	0,8345	0,0115	2,3035
21 tot 40 km	0,5449	0,0119	1,7245
41 km en meer	0,1693	0,0136	1,1845
<b>ruimtelijke locatie woning</b>			
centrumgemeente grootstedelijk gebied	-0,4169	0,0146	0,6591
centrumgemeente regionaal stedelijk gebied	-0,2027	0,0134	0,8165
grootstedelijk gebied	0,0288	0,0213	1,0293
regionaalstedelijk gebied	0,1914	0,0195	1,2110
structuurondersteunend kleinstedelijk gebied	0,0578	0,0153	1,0595
kleinstedelijk gebied op provinciaal niveau	0,0673	0,0158	1,0696
buitengebied	0,2021	0,0097	1,2240
Vlaams stedelijk gebied rond Brussel	0,0720	0,0219	1,0747
<b>intercept</b>	0,3938	0,0097	1,4826

*Vlaanderen gefeild!*

De andere variabelen hebben grotere effecten op het autogebruik. Zo bedraagt de kans 69% dat houders van een diploma hoger onderwijs buiten de universiteit altijd naar de auto grijpen voor de woon-werkverplaatsing (op 38 jaar en gemiddeld voor de overige onafhankelijke variabelen in het model). Dat is meer dan 20% hoger dan bij mensen met ten hoogste een diploma lager onderwijs. Een hoger opleidingsniveau verhoogt dus de kans op autogebruik. Uit de tabel blijkt wel dat als we controleren voor alle andere variabelen in het model, de meeste autogebruikers zich niet bevinden bij de mensen met een universitair diploma, maar wel bij de respondenten met een diploma hoger onderwijs buiten de universiteit.

Als gevolg van de uitgebreide modellering van leeftijd tot en met een vierde machtsterm, kan dat effect het best weergegeven worden in een grafiek, zoals grafiek 2.

## GRAFIEK 2

### Verwachte aandeel uitsluitend auto-gebruikers voor de woon-werk verplaatsing volgens leeftijd

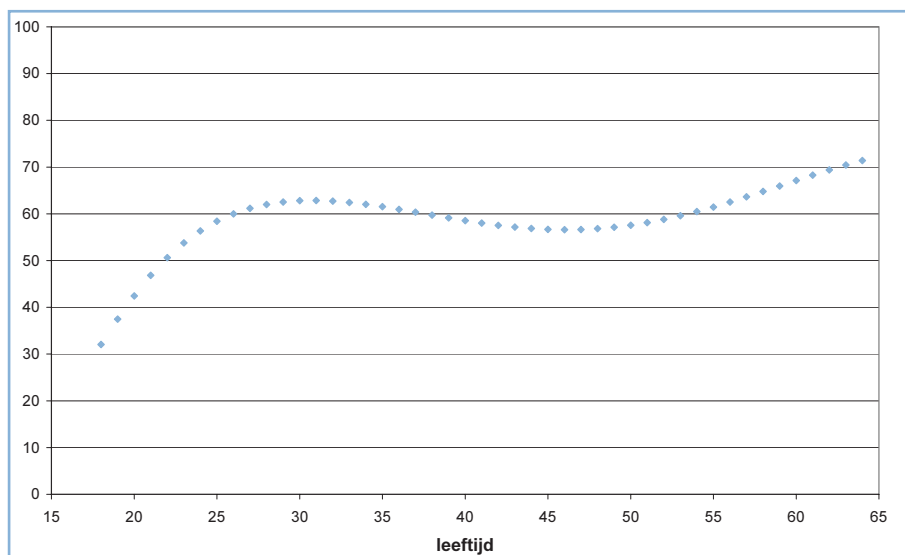

Deze grafiek geeft schattingen weer volgens het logistische regressiemodel. Merk op dat ze geen te verwachten ontwikkeling weergeeft! Ze toont zeker niet welke kans iemand die nu veertig jaar is binnen tien jaar zal hebben om dan met de auto te pendelen. Ze geeft de geschatte kansen weer die nu (= oktober 2001) gelden volgens leeftijd om altijd de auto te gebruiken voor de woon-werkverplaatsing. Deze geschatte kansen zijn ook nog steeds de ongewogen gemiddelden, voor de onderscheiden onderwijsniveaus, afstanden, ruimtelijke categorieën ... Voor lager opgeleiden liggen deze kansen lager, voor mensen met een diploma hoger universiteit liggen ze hoger.

De grafiek maakt duidelijk dat ook voor leeftijd de resultaten niet 100% gelijklopen met de bivariate analyse. We vinden wel de minste autogebruikers bij de jongste groep werkenden (ook omdat zij vaak nog geen rijbewijs of auto hebben). Maar hoewel er geen continue stijging is, zijn het wel de oudste werkenden die de grootste kans hebben om autopendelaar te zijn. Als we de effecten van de andere variabelen onder controle houden, vinden we bij deze groep meer autopendelaars dan bij de groep 25- tot 34-jarigen. Dat is in tegenspraak met de bivariate analyse.

Ook in deze multivariate analyse zijn er effecten van de niet-persoonsgebonden variabelen en dan vooral van de af te leggen afstand. Dat is in dit model duidelijk de belangrijkste verklarende variabele voor het uitsluitend gebruiken van de auto bij de woon-werkverplaatsing. Voor de kleinste afstanden zijn er veel minder autogebruikers dan gemiddeld en de meeste autogebruikers vinden we onder de werkenden die 11 tot 20 km van hun werk wonen. Als we controleren voor de effecten van de overige variabelen in het model, vinden we (een beetje) minder autogebruikers bij de mensen die 21 tot 40 km moeten afleggen dan bij de mensen die 6 tot 10 km ver van hun werk wonen, in tegenstelling tot bij de bivariate analyse.

De ruimtelijke verschillen van de bivariate analyse komen ook terug in de logistische regressie, maar zijn opnieuw niet 100% gelijk. Volgens die analyse vinden we de minste autogebruikers bij inwoners van Antwerpen en Gent en de meeste bij inwoners van het buitengebied en van de rand rond de regionale steden (Mechelen, Brugge,...). Bij deze variabele vinden we ook het enige effect dat niet significant is op niveau  $\alpha = 0,05$ . Inwoners van de rand van Antwerpen en Gent gebruiken niet vaker noch minder vaak de auto dan gemiddeld.

Al de effecten die we hier besproken hebben zijn netto-effecten. Dat wil dus zeggen dat ze gelden onafhankelijk van de waarde die respondenten hebben op de andere variabelen. Dus hoger opgeleiden hebben meer kans om de auto te gebruiken onafhankelijk van de afstand die ze moeten afleggen. Inwoners van Antwerpen en Gent hebben minder kans om de auto te nemen, onafhankelijk van hun scholingsniveau. Een afstand tussen 10 en 20 km zet mensen er het meest toe aan om naar de auto te grijpen, onafhankelijk van de overige bepalende kenmerken.

Deze analyse geeft zo een zicht op de factoren die mensen aanzetten tot autogebruik. De soortgelijke analyse in OVG-Vlaanderen kon nog aanvullende variabelen zoals het hebben van een rijbewijs of het voorkomen van parkeerproblemen opnemen in het model. Ook een hoog inkomen vergroot volgens het OVG-onderzoek de kans op het gebruik van de auto als hoofdvervoerswijze, iets wat natuurlijk wel samenhangt met het behaalde diploma. Maar volgens OVG is er bij vrouwen een grotere kans op autogebruik dan bij mannen (Zwerts&Nuyts 2004, 48). Het verschil dat wij in de analyse vinden is niet zo groot, maar wel omgekeerd.

### **3. I Een draagvlak voor een duurzaam beleid voor ruimtelijke ordening en mobiliteit? (APS 2004)**

#### **3.1. I Instemming met de doelstellingen van het ruimtelijk beleid**

In overleg met de administratie Ruimtelijke Ordening, Huisvesting en Monumenten en Landschappen werd in de APS-vragenlijst van 2004 een module opgenomen over de beleidsopties op ruimtelijk vlak. De module peilde naar houdingen tegenover een aantal doelstellingen van het ruimtelijk beleid. De doelstellingen zijn bijvoorbeeld het verweven en bundelen van functies en voorzieningen en het concentreren van economische activiteiten in of bij de bestaande economische structuur. Twee doelstellingen sluiten ook nauw aan bij de vorige analyse: de organisatie van vervoergenererende activiteiten op punten die ontsloten worden door het openbaar vervoer en het creëren van ruimtelijke condities om het collectief vervoer te verbeteren.

Deze doelstellingen werden in de mate van het mogelijke geoperationaliseerd en geconcretiseerd in twaalf stellingen en aan de respondenten werd gevraagd in welke mate zij daarmee gaan. Tabel 11 geeft de antwoordverdeling voor vijf stellingen. Die stellingen zijn op inhoudelijke gronden gekozen uit het lijstje omdat zij verband houden met verplaatsingsgedrag en/of openbaar vervoer.

Het aantal Vlamingen dat zich akkoord verklaart met de beleidsdoelstelling varieert sterk (rekening houdend met het feit dat sommige stellingen negatief geformuleerd zijn ten aanzien van de doelstelling). Voor onze specifieke probleemstelling valt bijvoorbeeld op dat het aandeel Vlamingen dat zich schaart achter de organisatie van vervoergenererende activiteiten op punten die ontsloten worden door het openbaar vervoer aan de bestemmingszijde duidelijk groter is dan de groep Vlamingen die voorstander is van het creëren van ruimtelijke condities om het collectief vervoer aan de oorsprongzijde te verbeteren. Bijna 92% van de Vlamingen vindt dat kantoorgebouwen gebouwd moeten worden op plaatsen die vlot bereikbaar zijn met het openbaar vervoer, maar “slechts” 45% vindt dat nieuwe woningen het best gebouwd kunnen worden in de buurt van tram- en bushaltes. Die doelstelling is waarschijnlijk bedreigender voor de woonvoorkeur? Misschien speelt ook de perceptie van een bus- of tramhalte pal voor de deur mee? Overigens leert een enquête gehouden door de Vlerick Leuven Gent Management School dat bedrijven het openbaar vervoer maar matig belangrijk vinden bij de keuze van een locatie (Weytjens 2004). De stelling over de bedrijven en het zwaar verkeer in vlot bereikbare buurten draagt de minste goedkeuring weg, maar die stelling is ook onduidelijk en “zwaar verkeer” roept waarschijnlijk sowieso tegenkanting op.

Meer algemeen blijkt uit een factoranalyse dat er helemaal geen algemene attitude ten opzichte van de doelstellingen van het ruimtelijk beleid bestaat bij de Vlamingen. Vertrekend van de twaalf items worden er vijf factoren weerhouden met

TABEL 11

**Antwoordverdeling voor een aantal actuele items – gegevens 2004  
(horizontale percentages)**

	Volledig oneens	oneens	Noch eens, noch oneens	eens	Volledig eens	N
v127_1 Bij de keuze van de woonplaats let men er best op dat men vanuit de woning te voet naar de winkel kan gaan voor kleine boodschappen	3,8	18,8	15,1	40,4	21,9	1539
v127_3 Nieuwe woningen worden best gebouwd in de buurt van tram- en bushaltes	3,0	24,8	26,7	36,0	9,5	1536
v127_5 In vlot bereikbare buurten mag men bedrijven neerzetten die zwaar verkeer aantrekken	20,6	50,7	15,9	11,6	1,1	1531
v127_10 Kantoorgebouwen waarin veel mensen werken, moet men op plaatsen zetten die vlot bereikbaar zijn met het openbaar vervoer	0,5	2,6	5,0	58,1	33,8	1539
v127_12 Extra snelwegen zullen de fileproblemen in Vlaanderen oplossen	15,2	49,1	18,9	13,3	3,5	1509

een eigenwaarde groter dan 1. Alle vijf samen verklaren ze amper 56% van de variatie in de oorspronkelijke items. Als op die factoren een oblique rotatie wordt toegepast, blijken sommige wel te correleren, maar onvoldoende sterk om over een gezamenlijke attitude te kunnen spreken. De conclusie van de factoranalyse luidt alvast dat de Vlaming het ruimtelijk beleid niet als een geheel ziet dat hij al dan niet goedkeurt (zie factoranalyse als bijlage).

### 3.2. I Belang dat gehecht wordt aan openbaar vervoer – bivariate analyse

In wat volgt, werken wij verder met de twee items die het duidelijkst verwijzen naar het belang van het openbaar vervoer bij het ruimtelijk beleid. Zoals reeds gesteld is een veel grotere groep het eens met het item over kantoorgebouwen dan met het item over het bouwen van nieuwe woningen. De correlatie tussen beide is wel significant, maar bedraagt slechts 0,17 (Pearson: 0,171; Spearman: 0,165). We hebben de



scores op beide items samengevoegd in één variabele die het belang dat gehecht wordt aan het openbaar vervoer bij het ruimtelijk beleid meet. Omdat slechts twee variabelen (te) weinig is voor een schaalconstructie en beide items ook niet zo sterk correleren, werken we niet zomaar met somscores of gemiddelden. We hebben de respondenten in drie groepen verdeeld op inhoudelijke gronden. Een eerste groep, die het met beide stellingen volledig eens is, of eens met één stelling en volledig eens met de andere stelling, hecht veel belang aan het openbaar vervoer bij het ruimtelijk beleid. Van een tweede groep, die het met geen van beide stellingen volledig eens is, maar wel met beide stellingen eens is, of volledig eens met één stelling en noch eens noch oneens met de andere stelling, zeggen we dat ze openbaar vervoer min of meer belangrijk vinden bij het ruimtelijk beleid. Tot deze groep rekenen we ook de respondenten die het eens zijn met de stelling over de kantoorgebouwen en noch eens noch oneens met de stelling over de nieuwe woningen (omdat over die laatste stelling minder overeenstemming is). Alle overigen vinden volgens onze indeling openbaar vervoer minder belangrijk bij ruimtelijk beleid. Tabel 12 geeft de verdeling van de Vlamingen volgens deze operationalisering.

**TABEL 12**

**Belang dat gehecht wordt aan het openbaar vervoer bij het ruimtelijk beleid**

	Frequentie	Percentage
niet zo belangrijk	488	31,9
min of meer belangrijk	726	47,4
belangrijk	318	20,8
<b>N</b>	<b>1533</b>	

Volgens onze indeling vindt één vijfde van de Vlamingen openbaar vervoer belangrijk bij het ruimtelijk beleid. Voor iets meer dan 30% is dat veel minder het geval en de overige kleine helft bevindt zich daartussen.

Net zoals bij de analyse van het verplaatsingsgedrag, bekijken we bij deze houding eerst enkele bivariate samenhangen. Die worden belicht in tabel 13. In die tabel vallen vooreerst een aantal variabelen op die niet samenhangen met de houding pro openbaar. Geslacht heeft geen invloed op die houding, net zomin als de locatie van de woning en het meest gebruikte vervoermiddel van of naar het werk of de school. Dat is een opvallende vaststelling. Het feitelijke gedrag en de algemene houding hangen niet echt samen. Bij de gebruikers van openbaar vervoer vinden we wel het kleinste aandeel respondenten dat openbaar vervoer niet zo belangrijk vindt bij ruimtelijk beleid, maar zeker niet het grootste aandeel respondenten dat openbaar vervoer juist wel belangrijk vindt. Merk op dat we voor deze variabele ook nog eens de totale percentages weergeven. Die verschillen nogal van de percentages in tabel 12 omdat alleen werkenden en studerende deze vraag naar het meest gebruikte vervoermiddel konden beantwoorden.

TABEL 13

**Belang dat gehecht wordt aan openbaar vervoer bij ruimtelijk beleid volgens enkele achtergrondkenmerken**

	niet zo belangrijk	min of meer belangrijk	belangrijk	N
<b>leeftijd</b>				
18-24	50,0%	40,0%	10,0%	160
25-34	40,2%	47,8%	12,0%	249
35-44	34,4%	51,3%	14,3%	308
45-54	35,0%	40,4%	24,5%	277
55-64	23,9%	52,8%	23,4%	218
65-74	17,2%	50,5%	32,3%	198
75-85	15,3%	46,8%	37,9%	124
<b>geslacht</b>				
man	30,3%	48,6%	21,1%	757
vrouw	33,4%	46,2%	20,4%	775
<b>hoogst behaalde diploma***</b>				
geen/lager onderwijs	24,7%	45,8%	29,4%	360
lager secundair onderwijs	26,2%	49,5%	24,3%	321
hoger secundair onderwijs	36,5%	47,0%	16,5%	504
hobu	39,9%	48,8%	11,2%	258
universitair onderwijs	31,5%	42,7%	25,8%	89
<b>betaald werk***</b>				
ja	37,0%	47,3%	15,6%	826
neen	25,8%	47,5%	26,8%	706
<b>meest gebruikte vervoermiddel van/naar werk/school<sup>ns</sup></b>				
te voet	35,3%	39,2%	25,5%	51
met de fiets	36,8%	49,7%	13,5%	155
met de moto/bromfiets	40,6%	25,0%	34,4%	32
met het openbaar vervoer	32,1%	50,9%	17,0%	106
met de auto als autobestuurder	36,1%	47,4%	16,5%	595
met de auto als autopassagier	37,7%	49,1%	13,2%	53
<b>totaal</b>	<b>36,0%</b>	<b>47,1%</b>	<b>16,9%</b>	<b>992</b>
<b>ruimtelijke structuurcategorieën<sup>ns</sup></b>				
centrumgemeente grootstedelijk	33,1%	42,5%	24,4%	254
centrumgemeente regionaalstedelijk	31,3%	45,8%	22,9%	201
grootstedelijk gebied	17,5%	56,1%	26,3%	57
regionaalstedelijk gebied	31,4%	49,0%	19,6%	153
structuuronderst. kleinstedelijk	19,5%	55,8%	24,7%	77
kleinstedelijk op provinciaal niveau	34,6%	47,2%	18,2%	159
buitengebied	34,7%	47,2%	18,1%	579
Vlaamse rand rond Brussel	26,1%	39,1%	34,8%	23
Brussels Hoofdstedelijk Gewest	21,2%	63,6%	15,2%	33
*** p < 0,001				
<sup>ns</sup> niet significant				

Hiermee belanden we ineens bij de variabele betaald werk die sterk correleert met de houdingsvariabele. Hoewel een van beide items die gebruikt werden bij de constructie van deze variabele voor de houding ten opzichte van het openbaar vervoer expliciet naar tewerkstelling verwijst (kantoren), zijn er bij mensen met een betaalde baan duidelijk minder mensen die het openbaar vervoer belangrijk vinden. Het hebben van betaald werk hangt samen met de variabele leeftijd. Het zijn vooral ouderen die openbaar vervoer heel belangrijk achten en die ouderen (65 jaar en ouder) hebben meestal geen betaald werk.

Ook volgens onderwijsniveau, in de vorm van het hoogst behaalde diploma, zijn er verschillen in de houdingsvariabele. Bij houders van een diploma hoger onderwijs buiten de universiteit vinden we weinig respondenten die openbaar vervoer belangrijk vinden. Bij lager opgeleiden en bij universitair geschoolden veel meer.

### 3.3. I Belang dat gehecht wordt aan openbaar vervoer – multivariate analyse

Deze kenmerken hangen duidelijk samen (bijvoorbeeld leeftijd, betaald werk en opleidingsniveau), zodat we ook hier in een multivariate analyse op zoek moeten gaan naar netto-effecten op de attitude-variabele. In die multivariate analyse werken we met de nominale afhankelijke variabele met de drie categorieën zoals hierboven beschreven. Dat is de afhankelijke variabele van onze multinomiale logistische regressie. Als onafhankelijke variabelen hebben we alle variabelen uit tabel 13 opgenomen in de analyse. Niet alle variabelen zijn echter weerhouden in het uiteindelijke model. Betaald werk vervalt (als gevolg van de samenhang met leeftijd) net als geslacht en meest gebruikt vervoermiddel die ook bivariaat geen significante verschillen lieten optekenen. Onderwijsniveau en ruimtelijke locatie van de woning, beide effectgecodeerd op twee verschillende manieren zoals bij de logistische regressie in tabel 10, hebben wel een significant effect op de afhankelijke variabele. Voor die laatste variabele (ruimtelijke-structuurcategorieën) is dat opmerkelijk omdat er bivariaat geen significante verschillen bleken te zijn. Het effect ervan werd waarschijnlijk onderdrukt door leeftijd. Leeftijd werd opnieuw metrisch opgenomen, als deviatiescore met een lineair effect. Een kwadratische term werd niet weerhouden.

De resultaten van deze multinomiale logistische regressie zijn weergegeven in tabel 14. Als referentiecategorie hebben we de middencategorie genomen zodat we parameters krijgen voor de kansverhoudingen (odds) “niet zo belangrijk”/“min of meer belangrijk” en voor de odds “belangrijk”/“min of meer belangrijk”. Merk op in de tabel dat de variabelen die een significant effect hebben op de houding niet voor alle categorieën significante verschillen laten optekenen. Zo wordt onderwijsniveau weerhouden in het model, maar voor geen enkel onderwijsniveau verschilt de verhouding “niet zo belangrijk”/“min of meer belangrijk” van de gemiddelde kansverhouding. Dat geldt wel voor de odds “belangrijk”/“min of meer belangrijk”. Die is bij houders van een universitair diploma significant hoger en bij houders van een diploma hoger

TABEL 14

**Netto-effecten in een multinomiale logistische regressie van het belang dat wordt gehecht aan openbaar vervoer (referentiecategorie is min of meer belangrijk)**

	B	S.E.	Sign.	Exp (B)
<b>NIET ZO BELANGRIJK</b>				
<b>onderwijsniveau</b>				
geen/lager onderwijs	0,086	0,141	0,540	1,090
lager secundair onderwijs	-0,236	0,129	0,066	0,789
hoger secundair onderwijs	0,047	0,108	0,667	1,048
hoger onderwijs buiten universiteit	0,095	0,128	0,460	1,099
universitair onderwijs	0,009	0,211	0,966	1,009
<b>leeftijd</b>				
deviatiescore voor leeftijd	-0,022	0,004	0,000	0,978
<b>ruimtelijke locatie woonplaats</b>				
centrumgemeente grootstedelijk gebied	0,359	0,166	0,031	1,432
centrumgemeente regionaal stedelijk gebied	0,195	0,179	0,275	1,216
grootstedelijk gebied	-0,641	0,345	0,063	0,527
regionaalstedelijk gebied	0,189	0,195	0,333	1,208
structuurondersteunend kleinstedelijk gebied	-0,394	0,287	0,170	0,674
kleinstedelijk gebied op provinciaal niveau	0,321	0,190	0,090	1,379
buitengebied	0,292	0,132	0,027	1,339
Vlaams stedelijk gebied rond Brussel	0,242	0,487	0,619	1,274
Brussels Hoofdstedelijk Gewest	-0,564	0,416	0,596	0,569
<b>intercept</b>	-0,652	0,110	0,000	
<b>BELANGRIJK</b>				
<b>onderwijsniveau</b>				
geen/lager onderwijs	0,096	0,145	0,506	1,101
lager secundair onderwijs	0,093	0,137	0,498	1,097
hoger secundair onderwijs	-0,122	0,131	0,352	0,885
hoger onderwijs buiten universiteit	-0,515	0,181	0,005	0,597
universitair onderwijs	0,448	0,228	0,049	1,566
<b>leeftijd</b>				
deviatiescore voor leeftijd	0,020	0,005	0,000	1,020
<b>ruimtelijke locatie woonplaats</b>				
centrumgemeente grootstedelijk gebied	0,203	0,177	0,252	1,225
centrumgemeente regionaal stedelijk gebied	0,161	0,193	0,405	1,174
grootstedelijk gebied	0,107	0,299	0,720	1,113
regionaalstedelijk gebied	-0,163	0,221	0,462	0,850
structuurondersteunend kleinstedelijk gebied	-0,058	0,268	0,829	0,944
kleinstedelijk gebied op provinciaal niveau	0,184	0,223	0,408	0,832
buitengebied	-0,150	0,146	0,304	0,861
Vlaams stedelijk gebied rond Brussel	0,748	0,448	0,095	2,113
Brussels Hoofdstedelijk Gewest	-0,664	0,473	0,160	0,515
<b>intercept</b>	-0,862	0,113	0,000	

onderwijs buiten de universiteit significant lager. Bij universitair geschoolden zijn er met andere woorden relatief meer mensen die openbaar vervoer belangrijk vinden bij ruimtelijk beleid en bij mensen die hobo gevolgd hebben relatief minder.

Voor de ruimtelijke structuurcategorieën vinden we dan weer alleen significante verschillen bij het relatieve aandeel mensen dat openbaar vervoer minder belangrijk vindt. Bij inwoners van de grootsteden Antwerpen en Gent en bij de inwoners van het buitengebied is dat relatieve aandeel groter. In die gebieden zijn er dus relatief meer mensen die openbaar vervoer niet belangrijk vinden.

Maar de belangrijkste variabele in dit model is duidelijk leeftijd. Hoe ouder, hoe kleiner de kansverhouding “niet zo belangrijk”/“min of meer belangrijk” en hoe groter de kansverhouding “belangrijk”/“min of meer belangrijk”. Onder ouderen zijn dus relatief meer mensen die het openbaar vervoer belangrijk vinden. Dat is opmerkelijk omdat, zoals reeds gesteld, één van de items expliciet naar een tewerkstellingscontext verwijst en dus geen directe impact heeft op de situatie van vele oudere respondenten. Ook bij de antwoordverdeling van dat item blijkt trouwens dat ouderen het daar relatief vaker mee eens zijn dan jongeren.

De algemene conclusie van deze multinomiale logistische regressie luidt dat we, controlerend voor het effect van leeftijd, relatief weinig significante verschillen vinden. De verschillen die we vinden zijn dan ook niet coherent met de verschillen die we vonden bij de analyse van het verplaatsingsgedrag. Universitair geschoolden vinden relatief vaker dan gemiddeld openbaar vervoer belangrijk, maar zij hebben een grotere kans dan gemiddeld om met de auto naar het werk te pendelen. Die kans is weliswaar kleiner dan bij houders van een diploma hoger onderwijs buiten de universiteit (nog meer autopendelaars), de groep waar we wel relatief minder mensen vinden die openbaar vervoer belangrijk vinden. Het belang dat gehecht wordt aan openbaar vervoer stijgt met de leeftijd, maar tegelijkertijd vinden we bij de oudste groep werkenden, alle verhoudingen in acht genomen, de meeste autopendelaars. Het resultaat dat er in het buitengebied relatief meer mensen zijn die openbaar vervoer niet zo belangrijk vinden, strookt dan weer met de bevinding dat bewoners van het buitengebied het vaakst met de auto pendelen. Maar in grootsteden zijn er zowel meer mensen die met het openbaar vervoer pendelen als relatief meer mensen die openbaar vervoer niet belangrijk vinden. Houdingen en gedragingen spreken elkaar dus niet altijd tegen, maar zijn zeker ook niet altijd in overeenstemming.

Deze resultaten tonen dat het perfect mogelijk is om openbaar vervoer belangrijk te vinden, maar zelf met de auto te pendelen. Het was mooier geweest als we die samenhang tussen gedrag en houding, of het gebrek daaraan hadden kunnen onderzoeken voor beide databestanden. In SEE2001 beschikken we echter niet over de juiste houdingsvariabelen. Als beide resultaten enkel gebaseerd waren op verschillend onderzoek, zou onze conclusie een drogredenering kunnen zijn: het concluderen tot een samenhang op een persoonsniveau op basis van samenhangen op het niveau van de ruimtelijke structuurcategorieën. In deze multinomiale logistische regressie werd het meest gebruikte vervoermiddel echter niet weerhouden. Hier hebben we dus wel degelijk een aanwijzing dat het verplaatsingsgedrag geen impact heeft op de houding of er niet mee samenhangt, wat ook al gesuggereerd werd in de bivariate analyse in tabel 13. Dat blijft een opmerkelijke en waardevolle vaststelling.

## Conclusies

De analyses in dit artikel tonen eens te meer dat de auto nog steeds het dominante vervoermiddel is voor de woon-werkverplaatsing van de Vlaming. Er kunnen een aantal achtergrondkenmerken gevonden worden die samenhangen met de vervoermiddelenkeuze (leeftijd, opleidingsniveau, woonplaats) maar ook voor relatief kleine afstanden gebruikt de meerderheid toch uitsluitend de auto.

Bij de analyses van de APS-survey valt op dat er geen samenhang is tussen gedrag en attitude. Het belang dat de respondenten hechten aan het openbaar vervoer houdt geen verband met het vervoermiddel dat zij zelf gebruiken voor hun woon-werkverplaatsing. Om het openbaar vervoer te promoten zal het werken aan de ruimtelijke condities daarom waarschijnlijk efficiënter zijn dan het inspelen op attitudes. Dat werkt natuurlijk wel alleen op langere termijn. De woningen in Vlaanderen staan waar ze staan en dat kan niet zomaar veranderd worden. Bovendien rijst de vraag in welke mate er draagvlak is voor zo'n ruimtelijk beleid. Een algemene attitude tegenover de doelstellingen van het ruimtelijk beleid bestaat er alvast niet bij de Vlamingen. Sommige van die doelstellingen worden in ruime mate onderschreven, andere heel wat minder. Zo wordt een goede ontsluiting met het openbaar vervoer belangrijker geacht voor de bestemming dan voor de oorsprong.

De conclusies van deze bijdrage kunnen gelezen worden als een pleidooi voor het beleid om zich te focussen op gedrag eerder dan op attitudes. Het zit waarschijnlijk vaak in kleine dingen. Zo vinden Zwerts & Nuyts (2004, 43-48) bijvoorbeeld dat parkeerproblemen het naar het werk gaan met de auto ontmoedigen. Om mensen uit hun auto en op het openbaar vervoer te krijgen moet inderdaad misschien vooral het gebruiksgemak van de auto verkleinen.

## Referenties

- APS (2004), VRIND 2003. Vlaamse Regionale Indicatoren. Brussel: Ministerie van de Vlaamse Gemeenschap, administratie Planning en Statistiek.
- Asperges, T., V. Beyst, H. Verbruggen & I. Vleugels (2005), Voorlopig eindrapport. Determinanten van modale keuze in ketenverplaatsingen. Brussel: Federaal Wetenschapsbeleid.
- Carton, A., H. Van Geel & S. De Pelsemaeker (2005), Basisdocumentatie: Survey sociaal-culturele verschuivingen in Vlaanderen 2004. Brussel: Ministerie van de Vlaamse Gemeenschap, administratie Planning en Statistiek.
- Harms, L. (2003), Mobiliteit, pp. 173-196 in SCP, De sociale staat van Nederland 2003. Den Haag: Sociaal en Cultureel Planbureau.
- Ministerie van de Vlaamse Gemeenschap (2004), Bijdrage Vlaamse administratie aan het regeerprogramma van de aantredende Vlaamse Regering. Deel 11. Mobiliteit. Brussel: Ministerie van de Vlaamse Gemeenschap.

## *Vlaanderen gefeild!*

- Mobiliteitscel (2001), Ontwerp Mobiliteitsplan Vlaanderen. Naar een duurzame mobiliteit in Vlaanderen, Brussel: Ministerie van de Vlaamse Gemeenschap.
- Van Brempt, K. (2004), Beleidsnota Mobiliteit 2004-2009. Brussel: Vlaams minister van Mobiliteit, Sociale Economie en Gelijke Kansen.
- Vlaamse Regering (2004), Vlaams Regeerakkoord 2004 - 2009. Vertrouwen geven, verantwoordelijkheid nemen. Brussel.
- Weytjens, K. (2004) Goed openbaar vervoer nauwelijks van belang in keuze bedrijfslocatie, Human Resources Magazine, 10 (107), 35-37.
- Zwerts, E. en Nuyts, A. (2004), Onderzoek Verplaatsingsgedrag Vlaanderen 2000-2001, Brussel - Diepenbeek: Ministerie van de Vlaamse Gemeenschap/Universiteit Hasselt.

## Bijlage – Factoranalyse op de itemlijst van AROHM

### *Communalities*

	Initial	Extraction
Keuze woonplaats te voet naar winkel gaan	,151	,280
Voldoende woningen in stad elk gezin	,127	,252
Nieuwe woningen bouwen bij tram of bushaltes	,210	,447
Eerste leegstaande gebouwen dan nieuwe	,087	,157
Vlot bereikbare buurten bedrijven zwaar verkeer	,078	,201
Woningen in zones bedrijven onteigenen	,064	,219
In Vlaanderen te weinig groen om te wandelen	,049	,239
Culturele centra buiten de stad plaatsen	,070	,184
Boerderij steeds kunnen ombouwen tot feestzaal	,098	,215
Kantoorgebouwen veel mensen op plaatsen vlot bereikbaar met openbaar vervoer	,107	,276
Ziekenhuizen langs steenwegen buiten stad	,098	,388
Extra snelwegen zullen fileproblemen in Vlaanderen oplossen	,080	,195

Extraction Method: Principal Axis Factoring.

### *Total Variance Explained*

Factor	Initial Eigenvalues			Sums of Squared Loadings			Rotation sums of Squared loadings (a)
	Total	% of Variance	Cumulative %	Total	% of Variance	Cumulative %	Total
1	1,926	16,050	16,050	1,236	10,301	10,301	1,075
2	1,512	12,599	28,648	,734	6,119	16,420	,747
3	1,180	9,837	38,486	,493	4,106	20,526	,787
4	1,094	9,117	47,603	,320	2,668	23,194	,533
5	1,040	8,664	56,267	,270	2,248	25,442	,500
6	,920	7,663	63,931				
7	,820	6,830	70,761				
8	,778	6,483	77,243				
9	,762	6,349	83,592				
10	,685	5,712	89,305				
11	,668	5,563	94,868				
12	,616	5,132	100,000				

Extraction Method: Principal Axis Factoring.

a When factors are correlated, sums of squared loadings cannot be added to obtain a total variance.



**Factor Matrix(a)**

	Factor				
	1	2	3	4	5
Keuze woonplaats te voet naar winkel gaan	,471	-,106	,163	-,123	,071
Voldoende woningen in stad elk gezin	,423	-,144	,094	-,209	-,018
Nieuwe woningen bouwen bij tram of bushaltes	,631	-,022	,187	,082	-,078
Eerste leegstaande gebouwen dan nieuwe	,282	-,205	-,089	,163	,023
Vlot bereikbare buurten bedrijven zwaar verkeer	-,096	,317	,227	,176	-,094
Woningen in zones bedrijven onteigenen	,100	,259	,226	,157	-,257
In Vlaanderen te weinig groen om te wandelen	,135	-,223	,108	,311	,251
Culturele centra buiten de stad plaatsen	,168	,286	-,046	,135	,231
Boerderij steeds kunnen ombouwen tot feestzaal	,226	,394	,009	-,073	,054
Kantoorgebouwen veel mensen op plaatsen vlot bereikbaar met openbaar vervoer	,351	-,174	-,273	,055	-,212
Ziekenhuizen langs steenwegen buiten stad	,272	,288	-,472	,091	-,017
Extra snelwegen zullen fileproblemen in Vlaanderen oplossen	,208	,303	,026	-,203	,135

Extraction Method: Principal Axis Factoring.  
a 5 factors extracted. 30 iterations required.

**Pattern Matrix(a)**

	Factor				
	1	2	3	4	5
Keuze woonplaats te voet naar winkel gaan	,525	,101	-,048	-,070	,054
Voldoende woningen in stad elk gezin	,518	,009	,020	-,099	-,079
Nieuwe woningen bouwen bij tram of bushaltes	,501	,057	,134	,192	,109
Eerste leegstaande gebouwen dan nieuwe	,112	-,061	,221	-,048	,212
Vlot bereikbare buurten bedrijven zwaar verkeer	-,151	,075	-,128	,388	,012
Woningen in zones bedrijven onteigenen	,014	-,042	,033	,478	-,079
In Vlaanderen te weinig groen om te wandelen	,019	,026	-,077	-,054	,500
Culturele centra buiten de stad plaatsen	-,057	,424	-,018	-,002	,204
Boerderij steeds kunnen ombouwen tot feestzaal	,111	,394	-,012	,087	-,093
Kantoorgebouwen veel mensen op plaatsen vlot bereikbaar met openbaar vervoer	,128	-,172	,497	-,006	-,060
Ziekenhuizen langs steenwegen buiten stad	-,167	,315	,500	-,042	-,050
Extra snelwegen zullen fileproblemen in Vlaanderen oplossen	,211	,402	-,115	-,067	-,114

Extraction Method: Principal Axis Factoring. Rotation Method: Promax with Kaiser Normalization.  
a Rotation converged in 7 iterations.

*Structure Matrix*

	Factor				
	1	2	3	4	5
Keuze woonplaats te voet naar winkel gaan	,519	,089	,156	,050	,174
Voldoende woningen in stad elk gezin	,487	,024	,174	-,018	,066
Nieuwe woningen bouwen bij tram of bushaltes	,609	,158	,330	,297	,285
Eerste leegstaande gebouwen dan nieuwe	,233	-,052	,286	-,036	,296
Vlot bereikbare buurten bedrijven zwaar verkeer	-,122	,156	-,159	,389	-,043
Woningen in zones bedrijven onteigenen	,077	,127	,009	,462	-,029
In Vlaanderen te weinig groen om te wandelen	,130	-,086	,037	-,008	,482
Culturele centra buiten de stad plaatsen	,019	,384	,104	,134	,118
Boerderij steeds kunnen ombouwen tot feestzaal	,117	,439	,095	,220	-,120
Kantoorgebouwen veel mensen op plaatsen vlot bereikbaar met openbaar vervoer	,260	-,042	,486	-,046	,104
Ziekenhuizen langs steenwegen buiten stad	-,010	,416	,509	,022	-,048
Extra snelwegen zullen fileproblemen in Vlaanderen oplossen	,153	,385	,024	,084	-,145

Extraction Method: Principal Axis Factoring. Rotation Method: Promax with Kaiser Normalization.

*Factor Correlation Matrix*

Factor	1	2	3	4	5
1	1,000	,056	,322	,161	,287
2	,056	1,000	,232	,309	-,156
3	,322	,232	1,000	-,006	,203
4	,161	,309	-,006	1,000	,069
5	,287	-,156	,203	,069	1,000

Extraction Method: Principal Axis Factoring. Rotation Method: Promax with Kaiser Normalization.



## EEN SOCIAAL-CULTUREEL UITSTAPJE LANGS DE GEVELS VAN NIEUWE STEDELIJKHEID, VAN MILAAN NAAR ZANDHOVEN, VAN ZANDHOVEN NAAR CHICAGO EN TERUG NAAR ZANDHOVEN

**Hendrik Van Geel**

Administratie Planning en Statistiek

### Samenvatting

Actuele vertogen over nieuwe stedelijkheid zijn het uitgangspunt in deze bijdrage. Zowel morfologisch als functioneel voltrekt zich een uitbreiding van verstedelijking waardoor een duidelijk afgelijnde opdeling van stad en platteland niet meer van deze tijd is. Nieuwe begrippen en instrumenten worden gezocht om deze ruimtelijke veranderingen te vatten en vaak worden daaraan ook veronderstellingen gekoppeld over een veranderende sociale realiteit van ruimtegebruik en -beleving. Nochtans is empirisch onderzoek hierover erg schaars om niet te zeggen onbestaande. Bovendien is de koppeling van veranderende gedragspatronen aan fysisch – ruimtelijke transformaties niet vanzelfsprekend. Dit roept onvermijdelijk herinnering op aan theoretische discussies in het begin van de twintigste eeuw over de relatie tussen de ruimtelijke morfologie en sociale werkelijkheid. Ook deze discussies voltrokken zich tegen de achtergrond van ruimtelijke transformaties door een tot dan ongeziene explosie van de stedelijke bevolking en waren een uitdaging voor veelzijdig kwalitatief en kwantitatief onderzoek naar het stedelijk samenleven. Surveyonderzoek vond daar zijn oorsprong. Ook het hedendaagse discours over de nieuwe stedelijkheid is uitnodigend voor complementair sociologisch onderzoek en reikt ons – met dank daarvoor – heel wat prikkelende uitspraken met een sociologische inslag aan. Zelden echter wordt in de prozaïsche kadens van dit discours de hypothetische status van deze uitspraken geëxpliciteerd. Deze bijdrage is een verkennende empirische aanzet waarbij de focus ligt op mogelijke ruimtelijke verschillen in subjectieve beleving. De grondstof en de topics voor deze aanzet worden geleverd door surveymateriaal van de APS-survey 2004.

## 1. I Situering

Op dit ogenblik is er onder ruimtelijke planners veel aandacht voor nieuwe ruimtelijk-morfologische ontwikkelingen. Stedelijke morfologische transformaties in de laatste decennia nodigen uit tot nieuwe begripsvorming zoals 'urban sprawl', 'città diffusa', 'ville territoire'. Klinkende begrippen waarmee getracht wordt ruimtelijke transformaties grijpbaar te maken. Vooral Indovina's begrip 'città diffusa' heeft onder tussen met de term 'nevelstad' een Nederlandstalig equivalent gevonden. Het verwijst naar de uitwaaiering van stedelijke functies tot in de periferie en tot op het platteland, zodat het niet meer duidelijk is waar de stad zowel ruimtelijk als functioneel eindigt en waar het platteland begint.

Omdat het begrip Nevelstad een Italiaanse oorsprong heeft verplaatst we ons even in gedachte naar de streek van Lombardije. In zijn beschrijving van de regio Milaan onderscheidt Stefano Boeri drie 'leefomgevingen': een 'stedelijk gebied', een 'overgangsgebied' en een 'dun bebouwd gebied'. De stedelijke leefomgeving omvat de stedelijke gebieden van Milaan, Oloma en de langwerpige urbanisatie van Brianza, die qua compacte bebouwing en omvang vergelijkbaar is met het stedelijke gebied van Milaan zelf. Kenmerkend is dat ze een specifiek aanbod van diensten en vestigingsmogelijkheden bieden dat steeds meer onafhankelijk is van Milaan.

Deze nieuwe stedelijke gebieden zijn gegroeid langs een ringweg en langs de belangrijkste uitvalswegen, waar ook vele bedrijven en kantoren gelokaliseerd zijn die zich zowel op de satelietsteden als op het centrum van Milaan richten (Boeri 1994, 26). In het overgangsgebied is er geen dichte bebouwing die vergelijkbaar is met de nieuwe stedelijke gebieden en is er een zwakkere samenhang van het sociaal-economische systeem, maar aan het bestaande traditionele weefsel zijn er complexe stedelijke elementen toegevoegd die vervreemdende en radicale veranderingen in de fysieke ruimte hebben aangebracht zoals industriewegen, grote geïsoleerde bedrijven en streng afgescheiden woonprojecten. Een dunbebouwd gebied met een nog min of meer gaaf natuurlandschap en met open ruimte onderscheidt zich hierdoor van de twee overige gebieden.

Ook in Vlaanderen is nevelstad-spotting niet uitgebleven. Een nummer van Ruimte en Planning is hoofdzakelijk gewijd aan het begrip Nevelstad en aan de toepassingsmogelijkheden van het analyse-instrument van Boerie op suburbane landschappen in Vlaanderen (Borret 2002; Devoldere 2002; Boonen & Smits 2002). Het is een aanzet tot toetsing van een discours over een nieuwe stedelijkheid dat 'zich niet langer kan baseren op de stad als topografisch en stichtend centrum maar vorm krijgt in het dagelijkse gebruik en de leefwijze van de suburbane stedeling ten velde' (Devoldere 2002, 45). Uit het citaat valt af te leiden dat het begrip niet alleen ruimtelijk-morfologisch moet worden opgevat, maar dat het ook drager is van een functionele dimensie (bedrijvigheid, handel, wonen) en een gebruiksdimensie.

Toch is er geen consensus over het nevelparadigma. Wat voor de ene een adequaat paradigma is om hedendaagse ruimtelijke transformaties te duiden, blijft voor de andere nieuwspraak die veeleer een nevelige kennis suggereren over de ruimte dan een reële nevelige ruimte (Loeckx & De Meulder 2003).

Volgens het Witboek Stedenbeleid zou het begrip rasterstad beter de Vlaamse realiteit van morfologische ontwikkeling dekken. Rasterstad, hier gehanteerd in de zin van een samenhang ‘tussen compacte en minder compacte, centrale en perifere, bebouwde en open, fysieke, sociale en economische stadsfragmenten’ (Boudry e.a. 2003, 94) is dan toepasselijk op meerdere schaalniveaus: zowel binnen de stadskernen, als tussen delen van de stad en rand en een ruimer stadsgewestelijk bereik. Het begrip rasterstad wordt in het witboek dus beschouwd als een conceptueel alternatief voor ‘nevelstad’, dat meer rekening houdt met de specifieke morfologische ontwikkelingen in Vlaanderen. Maar ook ‘rasterstad’ is volgens sommige auteurs nog een te generieke term die ontoereikend is om de specificiteit en diversiteit van deelgebieden te vatten en te richten (Van den Broeck 2005, 76).

Sociologen lijken niet meteen wakker te liggen van deze ruimtelijke metamorfoses. Dat is ook begrijpelijk omdat vanuit een sociologische optiek het begrip ‘verstedelijking’ een verbreiding van de stedelijke levenswijze betekent en die verbreiding zich al sinds enkele decennia met de suburbanisatie heeft voltrokken. Dat betekent dat er nauwelijks nog gebieden zijn waar zuiver plattelands- of dorpsleven te vinden is. Twintig jaar geleden al schreven Loots en Van Hove in een publicatie over stadsvlucht: ‘Om stedeling te zijn, om zijn levenspatroon aan te houden hoeft je niet per se in de stad zelf te wonen. Een inwoner uit Zandhoven kan nu bij wijze van spreken meer stedeling zijn dan een geboren en getogen Antwerpenaar’ (Loots & Van Hove 1986).

De oorzaak voor de sociologische ‘afwezigheid’ in dit debat ligt eigenlijk dieper. In de eerste helft van de twintigste eeuw stimuleerde in de VS de snelle groei van steden als Chicago – vooral Chicago omdat het de snelst groeiende stad was – sociale wetenschappers als Park en Wirth om de relatie te onderzoeken tussen verstedelijking en sociale patronen. Chicago werd hun laboratorium, vandaar de naam Chicago-school. Wirth was ervan overtuigd dat een combinatie van bevolkingsomvang, dichtheid en heterogeniteit de fundamentele bestanddelen waren voor het ontstaan van een specifieke stedelijke ‘levensstijl’, onder meer gekenmerkt door vluchtigere, meer onpersoonlijke en afstandelijke contacten dan in het landelijk woonmilieu (Soenen 2003, 182).

Morfologische kenmerken krijgen hier een geprivilegieerde betekenis voor de verklaring van levenspatronen. Onder meer door die fysisch-deterministische uitgangspunten is de Chicago-school niet van fundamentele kritiek gespaard gebleven, die er in de kern op neerkomt dat deze school te weinig oog heeft voor de bredere maatschappelijke verklaringen van wijzigingen in levensstijl en levenspatronen. Veel van de eigenschappen die Wirth aan de stedelijke levensstijl toeschreef, waren veeleer te plaatsen vanuit maatschappelijke veranderingen die de ontwikkeling van een

industriële kapitalisme met zich meebracht. Meer recente sociologische benaderingen van verstedelijking – waarvan Manuel Castells en David Harvey<sup>1</sup> de meest bekende vertegenwoordigers zijn – blijven in deze lijn voortdeneren en beschouwen het voortdurend structureren en herstructureren van zowel stedelijke als landelijke locaties niet als het gevolg van een autonoom sociaal en fysiek morfologisch proces maar als het gevolg van bredere economische, culturele en politieke veranderingen. Kortom, enkele uitzonderingen daargelaten<sup>2</sup>, is voor de meeste sociologen het sociaal-ecologisch spoor als verklarend kader een dood spoor gebleven.

Giddens betreurt dat hierdoor het kind met het badwater is weggegooid (Giddens 2004, 577). In de zin dat in de jaren twintig van de vorige eeuw de sociaal-ecologische school in de VS een dynamiek van gedifferentieerd onderzoek op gang bracht in het stedelijke milieu en later ook – zij het vaak als tegenbeweging – in meer landelijke lokale gemeenschappen. Ook in Europa is tot laat in de vorige eeuw de sociaal-ecologische richting inspirerend geweest voor onderzoek in particuliere buurtgemeenschappen.

Giddens geeft zelf een hint over mogelijke nieuwe pistes die gevolgd zouden kunnen worden. De beslissing van economische actoren bijvoorbeeld, zoals grote bedrijven, om zich op de een of andere plek in de stad of een randgebied te vestigen hebben vaak geen oog voor de sociale en fysieke aspecten van hun activiteiten op een gegeven buurt of bekommeren zich niet om de vraag of de verdere groei al dan niet storend kan zijn voor de belangen van lokale bedrijfjes en residenten. Zijn voorbeeld slaat op een bepaald onderzoeksdomein, op de interactie tussen bedrijf en omgeving, maar ongetwijfeld kunnen dergelijke impactvragen worden doorgetrokken naar andere domeinen.

Hoe dan ook, de discussie over de ruimtelijke transformaties die zonet werden geschetst, zouden een interessante uitdaging kunnen zijn voor het meer gedifferentieerd sociologisch onderzoek waarvoor Giddens pleit. De vraag is welk type onderzoek dat zou kunnen zijn, wat aannemelijke onderzoeksstrategieën zijn, wat relevante onderzoeksvragen zijn en wat adequate onderzoeksinstrumenten zijn?

Deze bijdrage<sup>3</sup> heeft een verkennende status en is gericht op het formuleren van mogelijke antwoorden op die vragen. Daarbij wordt gebruik gemaakt van empirisch materiaal uit de APS-survey van 2004. Een centrale onafhankelijke variabele in de analyse van dit materiaal is de indeling van de waarnemingspopulatie – een steek-

---

1. Zie ondermeer Castells' *Network Society* en Harvey's *The Postmodern condition*.  
2. Een van die uitzonderingen is de Amerikaanse socioloog (sociaal psycholoog?) Richard Sennett, die zich nog wel schatplichtig noemt aan het denkkader van de Chicago-school en uitspraken doet over de invloed van architectuur en fysieke barrières op subjectieve beleving. Na de publicatie van zijn *Fall of Public Man* is Sennett echter vaker geciteerd in architecturale dan in sociologische literatuur. Zijn voorkeur voor de kwalitatieve benadering is daar wellicht niet vreemd aan.  
3. Speciale dank aan de externe lector Jef Van den Broeck en de interne lectoren Luc Bral, Joséé Lemaître en Jan Pickery voor hun kritische lectuur van de draftversie die geleid heeft tot verbeteringen en aanvullingen van de oorspronkelijke tekst.

proef van 1.500 Nederlandstalige 18- tot 85-jarige Belgen in Vlaanderen en het Brusselse Hoofdstedelijke Gewest<sup>4</sup> - naar ruimtelijke gebieden. Die zijn een benaderende operationalisering van de verstedelijkte schakeringen die in begrippen als 'nevelstad' of 'rasterstad' vervat liggen. De keuze van de gehanteerde ruimtelijke categorieën komt in de volgende paragraaf aan bod. Het wordt een verkenning in de breedte via een aantal topics die raakvlakken hebben met hedendaagse vertogen over de nieuwe verstedelijking.

Een eerste topic is de *perceptie van de woonomgeving*. Steeds weerkerende aspecten in de omschrijving van de hedendaagse verstedelijking zijn fragmentatie en vervaging van stedelijke grenzen. Fragmentatie is ook een aspect van wat rasterstad wordt genoemd. In de APS-survey van 2004 werd onder meer aan de respondenten gevraagd om hun eigen woonomgeving te omschrijven. Die omschrijving kan een indicatie zijn van mogelijke discrepanties tussen objectieve administratieve of beleidsmatige categorisering van woongebieden en de mentale categorieën waarmee respondenten hun omgeving omschrijven.

Een tweede topic is de (beoordeling van) *publieke ruimte*. In het Witboek Stedenbeleid wordt de publieke ruimte een hefboom van stedelijkheid genoemd. 'Voor de bewoners is de publieke ruimte de tuin van de stedeling, de straat en het plein het verlengstuk van de woning ... de bezoekers van de stad moeten via de publieke ruimte de waarde van de stad ervaren'. Zo wordt onder meer de betekenis van publieke ruimte omschreven in het witboek (Boudry e.a. 2003, 40). Maar die hefboom is aan grondig herstel toe want verschillende ontwikkelingen vanaf de jaren zestig zoals de uniformiteit van gebouwen en de (auto)mobiliteit hebben volgens het witboek geleid tot de verschraling van publieke ruimte. In de APS-survey van 2004 werd ook gepeild naar de beoordeling van publieke ruimten in de stad die door de respondenten het meest wordt bezocht.

Een derde topic is *subjectieve veiligheid*. Periodiek wordt in de APS-survey een subjectieve veiligheidsschaal opgenomen en die thematiek is al uitvoerig geanalyseerd in de voorgaande jaargang. Hier wordt de topic bekeken vanuit een ruimtelijke omgeving. Eigenlijk impliceert dit de veronderstelling dat omgevingsfactoren een rol kunnen spelen in het veiligheidsgevoel. Op het eerste gezicht is het ook een plausibele veronderstelling. Het is aannemelijk te verwachten dat in een rustige, landelijke buurt anders wordt gereageerd op peilingen naar concrete aspecten van (on)veiligheidsbeleving, zoals de vrees om 's avonds op straat te komen of kinderen op een laat tijdstip de deur uit te laten. Maar ook een andere hypothese is plausibel, een hypothese die al aan bod is gekomen in de voorgaande editie van Vlaanderen gepeild (Elchardus e.a. 2003), namelijk dat (on)veiligheidsgevoelens een symptoom zijn van een algemeen diffuus

4. De APS-survey is hoofdzakelijk een attitudesurvey die jaarlijks face-to-face wordt afgenomen. De aselece trekking gebeurt op basis van een personenbestand op het rijksregister. De survey van 2004 leverde 1.554 gevalideerde interviews op van de 2.413 gecontacteerde Vlamingen. Dat komt neer op een respons van 64,4%, wat een behoorlijk resultaat is.



gevoel van onbehagen, waarbij hypothetisch kan worden verondersteld dat dit veiligheidsgevoel weinig verband houdt met objectieve omgevingsfactoren.

Een vierde topic is *tolerantie*. Het Witboek Stedenbeleid bevat hier en daar assumpties die eigenlijk aanknopen bij de stelling van de oude Chicago-school dat een grotere bevolkingsdichtheid en een grotere sociale heterogeniteit de potentie in zich dragen van tolerantie. Begrijpelijk wordt de grootstad dan beschouwd als de ideale omgeving voor het leren omgaan met sociale diversiteit. Een mogelijke kritiek op die veronderstelling zou in de lijn kunnen liggen van de kritiek op sociaal-ecologische premissen, namelijk dat macrosociale factoren meer bepalend zijn voor de houding tegenover 'buitenstaanders': de economische context, de internationale politieke ontwikkelingen, chauvinistische gevoelens enzovoort.

Voor deze topics aan bod komen, worden de in deze bijdrage gehanteerde ruimtelijke gebiedstypes vergeleken op een aantal sociaal-demografische kenmerken. Hiervoor wordt ook gebruik gemaakt van een 10% steekproef uit de Socio-Economische Enquête 2001 (SEEO1), uitgevoerd door het NIS<sup>5</sup>. Een vergelijking van beide data kan wijzen op mogelijke vertekeningen in de APS-steekproef naar de gehanteerde ruimtelijke types. De steekproef van de APS-survey is immers getrokken op het niveau van het Vlaamse Gewest, met daarnaast een trekking van Nederlandstaligen in het Brusselse Hoofdstedelijke Gewest. Dat garandeert nog geen volledige representativiteit voor de hier gehanteerde ruimtelijke gebieden. In paragraaf 3 wordt dat getoetst op een aantal socio-demografische variabelen, die verder ook in enkele multivariate toetsen worden opgenomen. De socio-economische enquête geeft meteen ook meer accurate informatie over socio-demografische kenmerken van de ruimtelijke gebieden dan de gegevens die de qua omvang beperktere APS-steekproef kan leveren. De mogelijke vertekening van de APS-steekproef naar ruimtelijke gebieden heeft echter niet meteen een impact op de analyseresultaten en de conclusies die daaruit worden getrokken, omdat zowel de variabele 'ruimtelijke gebieden' als enkele socio-demografische variabelen in deze studie als onafhankelijke variabelen fungeren in de analyse.

Aan de hand van het APS surveymateriaal worden mogelijke ruimtelijke verschillen onderzocht op het vlak van ruimtelijke perceptie, veiligheid en tolerantie. Deze bijdrage wordt hoe dan ook beschouwd als explorerend, omdat de analyse van het materiaal alleen kan gebeuren binnen de grenzen van de gekozen operationalisering.

## 2. I De ruimtelijke indeling

Welke ruimtelijke indeling wordt hier gehanteerd?

De ruimtelijke indeling van de gemeenten die opgenomen zijn in de steekproef van de APS survey 2004 is gebaseerd op een koppeling van de ruimtelijke typo-

5. Voor een meer gedetailleerde beschrijving van de 10%-steekproef van de Socio-Economische Enquête 2001, zie in deze Vlaanderen Gepeild! de bijdrage van Jan Pickery.

logie van het Ruimtelijk Structuurplan Vlaanderen met de typologie die gehanteerd wordt in het Strategisch Plan Ruimtelijke Economie (SPRE). De koppeling gebeurde om een verfijning mogelijk te maken van de in het RSV gehanteerde type 'buitengebied' in 'platteland' en 'overgangsgebied'. De in het RSV gehanteerde ruimtelijke types zijn bedoeld als beleidstypes met het oog op een bepaald beleid<sup>6</sup>. Voor onze onderzoeksopzet kan een differentiatie van dat buitengebied wel relevant zijn. De in het SPRE gehanteerde categorieën laten een mogelijke differentiatie toe en zijn gebaseerd op de volgende criteria :

1. Bevolkingsdichtheid, uitgedrukt in inwoners per km<sup>2</sup>
2. De groei van de bevolkingsdichtheid 1992-2002 (1992=100)
3. De agrariciteit in 2002 op basis van de werkgelegenheid in de landbouw in de landbouwtelling
4. Het aandeel landbouwareaal, zowel op basis van de landbouwtelling als op basis van het kadaster.

Verder wordt de RSV-differentiatie van het kleinstedelijk gebied met het onderscheid tussen kleinstedelijke gebieden op provinciaal niveau en structuurondersteunende kleinstedelijke gebieden, niet in aanmerking genomen omdat het beleidskarakter van deze indeling hier minder relevant is. Voor de analyse worden uiteindelijk zes types weerhouden: de grootstad (Antwerpen, Gent en Brussel); de steden in de steekproef die onder de regionale centrumsteden worden gebracht, meer bepaald Mechelen, Turnhout, Genk, Hasselt, Brugge, Kortrijk, Oostende, Roeselare en Sint-Niklaas; kleine steden waaronder Boom, Heist-op-den-Berg, Lommel, Maaseik, Tongeren, Izegem, Veurne, Dendermonde, Geraardsbergen, Waarschoot en Diest. Gemeenten die in het RSV behoren tot het regionaal stedelijk gebied en tot het grootstedelijk gebied vallen hier onder de noemer 'stedelijke rand'. Ten slotte worden gemeenten die volgens het RSV tot het buitengebied behoren ingedeeld in 'platteland' of 'overgangsgebied'.<sup>7</sup>

Deze indeling blijft benaderend omdat ze gebaseerd is op de NIS-codes van de Vlaamse gemeentes. In de eerste plaats komt ruimtelijke indeling onder de RSV-typologie niet sluitend overeen met de huidige afbakening. Zo valt de afbakening gemeenten in het stedelijke gebied en buitengebied niet noodzakelijk samen met gemeentegrenzen. Volgens de gerealiseerde huidige afbakening kunnen immers bepaalde delen van een gemeente deel uitmaken van het stedelijke gebied en ander delen van dezelfde gemeente deel uitmaken van het buitengebied. De beschikbare data laten die verfijnde indeling niet toe. Ook de indeling van het SPRE is niet sluitend omdat die afhankelijk is van de bediscussieerbare criteria, zoals de tewerkstelling in de landbouw voor het bepalen van het plattelandskarakter van een bepaalde gemeente. De omschrijving van een gebied als plattelandsgebied hangt sterk af van de gebruikte criteria. Wordt

6. Zie tabel B1 als bijlage.

7. Zie tabel B2 als bijlage.

bijvoorbeeld gesteund op de door Europa opgelegde parameters<sup>8</sup> om landelijkheid te meten, dan bestaan er in Vlaanderen zo goed als geen plattelandsgebieden meer. Of de perceptie van de respondenten min of meer congruent is met de hier gehanteerde categorisering, komt later aan bod.

Van de respondenten die hebben deelgenomen aan de APS-survey woont één op vier in dat overgangsgebied, ongeveer één op vijf woont in een van de drie grootsteden en de overige gebieden zijn ongeveer gelijk vertegenwoordigd. Als die gegevens vergeleken worden met gegevens van de beschikbare 10%-steekproef van de Socio-Economische Enquête, dan blijkt de populatie in de grootstad significant oververtegenwoordigd te zijn en de populatie op het platteland en in de kleine steden ondervertegenwoordigd. Er is geen vertekening voor de centrumstad en de stedelijke rand.

TABEL 1

Vergelijking van de APS-steekproefgegevens met de 10%-steekproef uit de Socio-Economische Enquête 2001

	Steekproef aps survey		10% steekproef See01		verwachte aantallen steekproef aps	chi <sup>2</sup>
	absolute aantallen*	%	absolute aantallen**	%		
Ruimtelijke gebieden						
Grootstad	291	18,7	65.961	11,2	174,8	77,2
Centrumstad	206	13,3	78.438	13,4	207,9	0,0
Platteland	176	11,3	93.396	15,9	247,5	20,7
Overgangsgebied	412	26,5	143.178	24,4	379,4	2,8
Kleine steden	236	15,2	119.590	20,4	316,9	20,7
Stedelijke rand	233	15,0	85.815	14,6	227,4	0,1
Totaal	1.554	100,0	586.378	100,0	1.554	121,5

Chi<sup>2</sup> = 121,5; df = 5; p < 0,001

\* niet-gewogen gegevens

\*\* op individueel niveau

Zoals gezegd heeft die vertekening geen gevolgen voor de latere analyse in deze bijdrage omdat de variabele 'ruimtelijke gebieden' een onafhankelijke variabele is in multivariate toetsen die later zullen worden toegepast. Dat geldt ook voor de nu volgende socio-demografische variabelen.

8. Deze parameters zijn: verdoken werkloosheid, inkomensniveau, kwaliteit van woningen en structurele economische problemen.

### 3. I Socio-demografisch profiel van de ruimtelijke gebieden

Naast de gegevens van de APS-survey 2004 beschikt APS ook over die 10%-steekproef uit de Socio-Economische Enquête 2001 (SEE2001). Deze NIS-data geven een vrij representatief beeld van enkele socio-demografische kenmerken, gedifferentieerd naar de gehanteerde ruimtelijke gebieden. Omdat het een grote steekproef betreft, zijn alle verschillen significant.

#### Leeftijdverdeling

Er zijn relatief minder jongeren beneden de 25 jaar aanwezig in de grootstad dan in de overige gebieden. Ouderen boven de 64 zijn dan weer relatief meer vertegenwoordigd in de grootstad. De groep 35-44-jarigen is sterker vertegenwoordigd in het buitengebied (platteland en overgangsgebied), in de kleine steden en in de stedelijke rand dan in de grootstad en de regionale centrumstad. De leeftijdsklasse 55 tot 64 jaar is ongeveer gelijk verdeeld over de verschillende gebieden. Als de gegevens van de APS-steekproef vergeleken worden met de 10%-steekproef van SEE2001 dan zijn in de APS survey procentueel bekeken de 35- tot 44-jarigen en groep 65-74-jarigen sterker vertegenwoordigd in de grootstad dan wat blijkt uit SEE2001.

TABEL 2

Verdeling over de leeftijdsklassen naar ruimtelijke gebieden (in %)

Leeftijdsklassen	Grootstad	Centrumstad	Platteland	Overgangsgebied	Kleine steden	Stedelijke rand	Totaal
18-24	9,8	10,5	10,4	10,8	10,4	10,2	10,4
25-34	17,6	17,0	16,9	15,7	16,5	15,5	16,4
35-44	18,0	19,2	21,2	21,1	20,4	20,8	20,3
45-54	16,4	17,4	17,8	18,8	17,9	18,2	17,9
55-64	14,5	14,1	14,1	14,5	14,4	14,9	14,4
65-74	14,3	13,5	12,5	12,5	13,1	13,4	13,1
75-85	9,3	8,3	7,2	6,6	7,3	7,1	7,4
<b>Totaal in %</b>	<b>100,0</b>	<b>100,0</b>	<b>100,0</b>	<b>100,0</b>	<b>100,0</b>	<b>100,0</b>	<b>100,0</b>
<b>N</b>	<b>52.785</b>	<b>62.535</b>	<b>72.585</b>	<b>112.763</b>	<b>94.809</b>	<b>67.181</b>	<b>462.658</b>

Bron: 10%-steekproef van de Socio-Economische Enquête 2001, NIS.

De leeftijdsgroep 45 tot 54 jaar is in de APS-survey in vergelijking met de 10%-steekproef uit de Socio-Economische Enquête relatief oververtegenwoordigd in de centrumstad, op het platteland en in het overgangsgebied. Berekend op de absolute aantallen blijkt echter de vertekening van de APS-steekproef naar ruimtelijk gebied niet significant te zijn ( $\chi^2 = 31,7$ ;  $df = 30$ ;  $p = 0,38$ ).

TABEL 3

**Steekproef APS 2004: verdeling van de respondenten over de leeftijdsklassen naar ruimtelijke gebieden (in %)**

Leeftijdsklassen	Grootstad	Centrumstad	Platteland	Overgangsgebied	Kleine steden	Stedelijke rand	Totaal
18-24	8,2	14,1	14,2	11,7	10,6	12,9	11,6
25-34	18,9	16,5	15,9	15,0	16,9	13,7	16,2
35-44	22,3	19,4	17,6	21,8	20,8	18,9	20,5
45-54	16,2	21,4	19,9	19,9	17,8	18,5	18,9
55-64	14,8	13,6	11,4	14,8	14,8	17,2	14,6
65-74	11,0	11,7	15,9	11,7	11,9	12,9	12,2
75-85	8,6	3,4	5,1	5,1	7,2	6,0	6,0
<b>Totaal in %</b>	<b>100,0</b>	<b>100,0</b>	<b>100,0</b>	<b>100,0</b>	<b>100,0</b>	<b>100,0</b>	<b>100,0</b>
<b>N</b>	<b>291</b>	<b>206</b>	<b>176</b>	<b>412</b>	<b>236</b>	<b>233</b>	<b>1.554</b>

APS-survey 2004

## Tewerkstellings situatie

Tewerkgestelden zijn in vergelijking met de overige gebieden ondervertegenwoordigd in de grootstad en de regionale centrumstad. In de grootstad is het relatief aandeel tewerkgestelden het laagst en het percentage werkzoekenden het hoogst. Het platteland geeft een omgekeerd beeld, met het hoogste percentage tewerkgestelden en het laagste aantal werkzoekenden. Gepensioneerden zijn relatief meer vertegenwoordigd in de grootstad en de centrumstad dan in de overige gebieden. Het relatief aandeel van gepensioneerden is het laagst op het platteland en in het overgangsgebied. Studerende zijn relatief meer aanwezig op het platteland, in het overgangsgebied en in de stedelijke rand dan in de grootstad en de regionale centrumstad.

Er is een significant verschil tussen de verdeling over de categorieën van de tewerkstellings situatie in de 10%-steekproef en de verdeling in de APS-survey 2004. Respondenten met betaalde arbeid zijn significant meer aanwezig in de APS-steekproef in vergelijking met de 10%-steekproef van SEE2001 en leerling/studenten zijn in de APS-steekproef ondervertegenwoordigd. Werklozen zijn ook relatief meer vertegenwoordigd in de APS-survey, maar hier moet erop gewezen worden dat het begrip 'werkloos' in de APS-survey wellicht niet helemaal dezelfde lading dekt als het begrip 'werkzoekend' in SEE2001. Waar de verschillen naar gebied in de 10%-steekproef statistisch significant zijn – maar zoals gezegd heeft dat ook te maken met het grote absolute aantal eenheden – is het verschil tussen de gebieden in de APS-steekproef niet significant.

**TABEL 4**  
**Tewerkstellingsituatie naar leefgebieden**

Tewerkstel- lingsituatie	Grootstad	Centrumstad	Platteland	Overgangs- gebied	Kleine steden	Stedelijke rand	Totaal
Leerling/ student	16,8	18,0	19,6	19,5	18,4	19,7	18,8
Tewerk- gesteld	41,7	44,6	46,5	45,5	45,3	45,9	45,1
Werk- zoekend	4,5	3,4	2,3	3,0	3,1	2,6	3,1
Gepensio- neerd	25,4	23,8	21,7	21,1	22,9	22,4	22,6
Overige	11,6	10,2	9,8	11,0	10,3	9,4	10,4
<b>Totaal</b>	<b>100,0</b>	<b>100,0</b>	<b>100,0</b>	<b>100,0</b>	<b>100,0</b>	<b>100,0</b>	<b>100,0</b>
<b>N</b>	<b>61.034</b>	<b>72.868</b>	<b>86.311</b>	<b>132.838</b>	<b>111.154</b>	<b>79.899</b>	<b>544.104</b>

Bron: 10% steekproef van de Socio-Economische Enquête 2001, NIS.

**TABEL 5**  
**Tewerkstellingssituatie van de respondenten in de APS survey 2004**

Tewerkstel- lingssituatie	Grootstad	Centrumstad	Platteland	Overgangs- gebied	Kleine steden	Stedelijke rand	Totaal
Leerling/ student	4,5	8,3	8,0	6,8	5,1	9,4	6,8
betaalde arbeid	58,4	57,8	55,1	56,6	56,4	52,4	56,3
Werkloos*	6,9	5,8	4,0	4,4	4,2	4,7	5,0
Gepensio- neerd	22,0	16,5	21,6	21,2	22,0	24,0	21,3
Overige**	8,2	11,7	11,4	11,0	12,3	9,4	10,6
<b>Totaal</b>	<b>100,0</b>	<b>100,0</b>	<b>100,0</b>	<b>100,0</b>	<b>100,0</b>	<b>100,0</b>	<b>100,0</b>
<b>N</b>	<b>291</b>	<b>206</b>	<b>176</b>	<b>410</b>	<b>236</b>	<b>233</b>	<b>1552</b>

APS-survey 2004

$\chi^2 = 17,0$ ;  $df = 20$ ;  $p = 0,654$

\* Dit begrip dekt niet noodzakelijk het begrip werkzoekend in de socio-economische enquête van het NIS.

\*\*Overige omvat: huisvrouw/huisman, met ziekteverlof, bevallingsverlof, loopbaanonderbreking, arbeidsongeschikt, ouderschapsverlof, op zoek naar eerste job, meewerkend in gezins- of familiebedrijf, andere.

## Onderwijsniveau

Vooral op de twee uitersten van de onderwijsladder zijn er enkele markante verschillen naar leefgebieden. In de 10%-steekproef van SEE2001 zijn er significant meer inwoners op het platteland met uitsluitend een diploma lager onderwijs. Deze groep is minder vertegenwoordigd in de stedelijke rand. Personen met een universitair diploma zijn relatief meer vertegenwoordigd in de grootstad, in de centrumstad en in de stedelijke rand dan op het platteland, in het overgangsgebied en in de kleine steden.

**TABEL 6**  
**Onderwijsniveau naar leefgebied**

Hoogte behaalde diploma	Grootstad	Centrumstad	Platteland	Overgangsgebied	Kleine steden	Stedelijke rand	Totaal
Lager onderwijs	18,7	17,0	20,3	18,3	18,9	16,6	18,4
Lager secundair	24,7	26,1	27,7	25,4	27,7	25,8	26,3
Hoger secundair	31,9	30,9	32,0	32,6	32,6	30,9	31,9
Hoger niet universitair	14,4	16,3	14,2	15,9	14,6	17,0	15,4
universitair	10,3	9,7	5,9	7,8	6,2	9,7	8,0
<b>Totaal</b>	<b>100,0</b>	<b>100,0</b>	<b>100,0</b>	<b>100,0</b>	<b>100,0</b>	<b>100,0</b>	<b>100,0</b>
<b>N</b>	<b>50.271</b>	<b>60.774</b>	<b>70.665</b>	<b>109.687</b>	<b>91.376</b>	<b>66.135</b>	<b>448.908</b>

Bron: 10%-steekproef van de Socio-Economische Enquête 2001, NIS.

Dit patroon is gedeeltelijk ook terug te vinden in de verdeling van de APS-survey. Universitairen zijn relatief meer aanwezig in de grootstad dan in de overige gebieden en laag geschoolden zijn ook relatief meer aanwezig op het platteland. In vergelijking met de 10% steekproef van SEE2001 zijn laaggeschoolden in de APS steekproef echter relatief minder aanwezig in de centrumstad, in het overgangsgebied en de kleine steden. Uitgaande van de afzonderlijke  $\chi^2$ -bijdrage<sup>9</sup> bij de vergelijking van de verdeling in de 10%-steekproef en de APS-steekproef zijn de verschillen vooral markant voor de vertegenwoordiging van personen met een diploma niet-universitair onderwijs (nuho), die relatief meer aanwezig zijn in de APS-steekproef dan in de 10%-steekproef van SEE2001, vooral dan in de grootstad en in het overgangsgebied.

De verschillen qua diploma naar ruimtelijk gebied zijn significant in de APS-survey.<sup>10</sup> Als echter gedifferentieerd wordt naar het al dan niet hebben van betaald werk, dan blijft het verband alleen overeind voor respondenten zonder betaald werk, wat een

9. Niet opgenomen tabellen

10. Niet opgenomen tabel

erg heterogene groep is. Van die respondenten heeft 42% geen diploma of uitsluitend een diploma lager onderwijs op zak. In de grootsteden en in de plattelandsgemeenten benadert het aandeel 50%. Diploma's hoger onderwijs zijn bij respondenten zonder betaalde arbeid schaars vertegenwoordigd ongeacht de residentiële gebieden.

TABEL 7

**Opleidingsniveau van de respondenten naar leefgebieden in %**

Hoogste behaalde diploma	Grootstad	Centrumstad	Platteland	Overgangsgebied	Kleine steden	Stedelijke rand	Totaal
Geen/LO	16,8	11,7	18,2	12,1	14,8	15,5	14,5
Lager secundair	19,9	26,2	25,6	22,3	31,4	21,5	24,0
Hoger secundair	29,9	35,0	31,8	36,7	32,6	43,3	35,0
NUHO	19,9	19,9	18,2	21,6	16,9	15,5	19,0
universitair	13,4	7,3	6,3	7,3	4,2	4,3	7,4
<b>Totaal</b>	<b>100,0</b>	<b>100,0</b>	<b>100,0</b>	<b>100,0</b>	<b>100,0</b>	<b>100,0</b>	<b>100,0</b>
<b>N</b>	<b>291</b>	<b>206</b>	<b>176</b>	<b>412</b>	<b>236</b>	<b>233</b>	<b>1554</b>

APS -survey 2004

$\chi^2 = 47,2$ ;  $df\ 20$ ;  $p < 0,01$

## Huishoudtypes

Wat de gegevens over de huishoudtypes betreft, moet er op gewezen worden dat hier gebruikgemaakt wordt van een 10%-steekproef van *individuen* en niet van *huishoudens*. Dit laatste zou een meer voor de hand liggende benadering zijn maar omdat de gegevens van de APS survey worden afgezet tegen de gegevens van de 10%-steekproef uit SEE2001 werd voor de data gekozen op individueel niveau omdat de APS-survey ook op dat niveau werd afgenomen (individuen als waarnemingseenheden).

In de 10%-steekproef tekenen zich markante verschillen af van huishoudtypes naar leefgebieden. Personen die deel uit maken een twee-oudergezin zijn relatief meer aanwezig op het platteland en in het overgangsgebied dan in de grootstad en de centrumstad. Alleenstaanden zijn dan weer meer vertegenwoordigd in de grootstad en in de centrumsteden. In de grootstad is één op vijf alleenstaande. Personen die deel uitmaken van het type 'alleenstaande ouder' zijn ook relatief meer vertegenwoordigd in de grootstad.



Deze vaststelling ondersteunt de hypothese dat de leefsituatie (huishoudtype) een belangrijke verklarende factor is in de ruimtelijke uitsortering. De afwezigheid van een partner betekent vaak dat bij gebrek aan de mogelijkheid tot taakverdeling de betrokkenheid op een multifunctionele buitenwereld, in casu een meer verstedelijkte omgeving, toeneemt. Dubbel verdienende gezinnen zijn minder afhankelijk van nabijgelegen voorzieningen dan werkende alleenstaanden en alleenstaande ouders en kunnen zich gemakkelijker een woonlocatie buiten de stad veroorloven. Aanwezigheid van kinderen binnen twee-oudergezinnen betekenen vaak ook een rem op de activiteiten buitenshuis van de ouders en de behoefte aan een als 'veiliger' gepercipieerde

TABEL 8

**Verdeling van personen over de huishoudtypes naar leefgebieden in de 10%-steekproef van de Socio-Economische Enquête**

Huishoudtype	Grootstad	Centrumstad	Platteland	Overgangsgebied	Kleine steden	Stedelijke rand	Totaal
Alleenstaande	21,3	14,1	8,3	8,5	10,8	9,6	11,3
Koppel zonder kinderen	24,4	23,9	22,5	23,1	23,8	24,3	23,6
Koppel met kinderen	39,0	47,7	56,5	55,6	51,4	53,7	51,7
Alleenstaande ouder	9,6	7,6	5,6	6,2	7,2	6,6	7,0
Andere	5,7	6,8	7,1	6,6	6,7	5,7	6,5
<b>Totaal</b>	<b>100,0</b>	<b>100,0</b>	<b>100,0</b>	<b>100,0</b>	<b>100,0</b>	<b>100,0</b>	<b>100,0</b>
<b>N</b>	<b>65.961</b>	<b>78.438</b>	<b>93.396</b>	<b>143.178</b>	<b>119.590</b>	<b>85.815</b>	<b>586.378</b>

Bron: 10%-steekproef van de Socio-Economische Enquête 2001, NIS.

omgeving stimuleert de voorkeur voor een niet-stedelijke, maar suburbane omgeving (van Engelsdorp Gastelaars & Vijgen 1991).

Ook in de-APS survey 2004 is het verschil naar ruimtelijk gebied significant en tekent zich hetzelfde patroon af als in de data van de 10%-steekproef. Alleenstaanden in de APS-survey zijn ook relatief meer aanwezig in de grootstad. Respondenten die deel uitmaken van het type twee-oudergezinnen zijn relatief meer aanwezig op het platteland en in het overgangsgebied.

TABEL 9

**Verdeling van huishoudtypes naar ruimtelijke gebieden in %**

Huishoud- type	Grootstad	Centrumstad	Platteland	Overgangs- gebied	Kleine steden	Stedelijke rand	Totaal
Woont bij ouders	7,9	14,1	14,8	14,1	14,4	14,2	13,1
Woont alleen	19,6	11,7	6,8	10,2	12,3	8,2	11,8
Woont zonder partner met kinderen	4,5	3,4	1,7	3,4	3,4	3,9	3,5
Woont samen met partner	44,7	40,3	44,3	32,0	37,3	41,6	39,1
Woont samen met partner en kinderen	22,0	27,7	30,1	36,9	30,9	30,9	30,3
Andere	1,4	2,9	2,3	3,4	1,7	1,3	2,3
<b>Totaal</b>	<b>100,0</b>	<b>100,0</b>	<b>100,0</b>	<b>100,0</b>	<b>100,0</b>	<b>100,0</b>	<b>100,0</b>
<b>N</b>	<b>291</b>	<b>206</b>	<b>176</b>	<b>412</b>	<b>236</b>	<b>233</b>	<b>1.554</b>

APS-survey 2004

Chi<sup>2</sup> = 59,7; df = 25 ; p < 0,001

In wat voorafgaat hebben we gegevens van een 10%-steekproef uit de Socio-Economische enquête vergeleken met de gegevens uit de APS-survey 2004. De 10%-steekproef wordt nu verlaten. In de volgende paragrafen wordt gefocust op de mogelijke relatie tussen ruimtelijke omgeving en subjectieve beleving. De analyse beperkt zich nu tot het databestand van de APS-survey 2004.

## 4. I Perceptie van de woonomgeving en van aspecten van de publieke ruimte

### 4.1. I Perceptie van de woonomgeving

De perceptie van de woonomgeving stemt niet noodzakelijk overeen met een beleidsmatige of wetenschappelijk analytische indeling van gebieden. Als er bij wetenschappers al verwarring is over de begripsmatige grijpbaarheid van de transformerende morfologische werkelijkheid, hoe zit het dan met de bewoners van de gemeenten die onder een van de gebieden zijn ondergebracht?

In de variabele module van de APS-survey 2004 werd onder meer aan de respondenten gevraagd een omschrijving te geven van de woonomgeving. De aangebo-

den antwoordmogelijkheden zijn ontleend aan deze die in het kader van de internationale ISSP-surveys<sup>11</sup> worden toegepast.

De helft van de respondenten omschrijft de eigen omgeving als een 'landelijke gemeente' en één op vijf omschrijft zijn omgeving als een buitenwijk van een grote stad. Dat wijst er al op dat de gehanteerde analytische categorieën op basis van de NIS-codes en de perceptie van de woonomgeving niet naadloos samenvallen, aangezien volgens de ruimtelijke indeling niet 50%, maar 38% op het platteland of in het overgangsgebied woont.

TABEL 10

**Omschrijving door de respondenten van hun woonomgeving naar de zes ruimtelijke gebieden in %**

Perceptie Woon-omgeving	Grootstad	Centrumstad	Platteland	Overgangs-gebied	Kleine steden	Stedelijke rand	Totaal
Een grote stad	22,0	10,9		0,5	1,3	0,4	5,9
Een buitenwijk van een grote stad	62,2	26,9		5,0	8,9	15,0	20,0
Een middel-grote of kleine stad	7,7	38,3	3,8	4,0	51,7	27,0	19,9
Een landelijke gemeente	7,3	21,9	87,0	86,0	34,7	55,4	50,7
Een boerderij of huis op het platteland	0,7	2,0	9,2	4,5	3,4	2,1	3,5
<b>Totaal</b>	<b>100,0</b>	<b>100,0</b>	<b>100,0</b>	<b>100,0</b>	<b>100,0</b>	<b>100,0</b>	<b>100,0</b>
<b>N</b>	<b>291</b>	<b>206</b>	<b>176</b>	<b>412</b>	<b>236</b>	<b>233</b>	<b>1.541</b>

Bron: APS-survey 2004

7% van de respondenten in de categorie grootstad zegt in een landelijke gemeente te wonen; 22% van de respondenten ondergebracht in de (regionale) centrumstad percipiëren hun omgeving eveneens als een landelijke gemeente. De grootste groep in de grootstad omschrijft zijn woonomgeving als een buitenwijk van een grote stad. Een belangrijk deel daarvan valt onder de postcode van Gent of Antwerpen, en de overigen wonen in deelgemeenten van Antwerpen, Gent of Brussel. Wie onder

11. ISSP of International Social Survey Program. Aan de APS-survey van 2004 werd een drop-offvragenlijst toegevoegd in het kader van het ISSP-onderzoek naar burgerschap (citizenship). Om internationale vergelijking mogelijk te maken werden de in het kader van het internationaal onderzoek gehanteerde categorieën ingevoegd in de variabele module van de APS-survey.

de grootstad is ingedeeld maar die middelgroot of klein percipieert woont hoofdzakelijk in een fusiegemeente van de grootstad.

Een overgrote meerderheid van de respondenten die in de categorie ‘overgangsgedebied’ zijn ondergebracht, wonen volgens de eigen perceptie in een landelijke gemeente. Ook voor meer dan de helft van de respondenten die gecategoriseerd zijn onder de stedelijke rand, is hun gemeente landelijk en dat geldt ook voor één op drie van de respondenten die in een kleine stad wonen.

De perceptie van de omgeving kan enigszins getoetst worden aan de hand van de in de vragenlijst opgenomen variabele ‘woningtype’. Hieruit blijkt<sup>12</sup> dat zeven op tien respondenten die ondergebracht zijn onder de grootstad, maar hun omgeving als een landelijke gemeente omschrijven, in een open of halfopen woning wonen. Van de respondenten die in een regionale centrumstad zijn ondergebracht en spreken over een ‘landelijke gemeente’ als woonomgeving woont acht op tien in een open of half open woning. Dat ondersteunt het vermoeden dat wie in een ‘groene kamer’ (of groen kamertje!) van de grootstad of regionale stad woont – hier als proxy geïndiceerd door het woningtype – er andere mentale constructies op nahoudt dan die welke beantwoorden aan de ‘objectieve’ ruimtelijke types waaronder de leefomgeving geclassificeerd wordt. Hypothetisch wijst dit op het bestaan van een sociaal-psychologische pendant van het ‘objectieve’ begrip rasterstad, in de zin dat de bewoners van de open ruimte in de stad een landelijke identiteit (willen?) toeschrijven aan hun omgeving.

‘Stad of Platteland? De koele planner ziet in vogelvlucht niets dan verdunde, morsige stad. Maar de fermettes schreeuwen halsstarrig: “Dit is de buiten!” En al kan je hun onbeholpen maskerade niet ernstig nemen, deze weigering om zich tot de stad te bekennen moet toch iets betekenen? Deze in niets op de boer lijkende inwoner van de diffuse stad ervaart een verschil dat de macro – planner ontgaat. Hij ervaart een verschil, cultiveert het. Voor deze nomade van het netwerk zijn stad en platteland allebei mogelijke opties. Van beide opties koos hij het platteland, en hij zet zijn keuze in de verf. Waar hij woont is het platteland gewoon omdat hij dat zo besloten heeft. Het platteland is een wilsbeschikking’ (Vermeulen 2002).

## 4.2. | Beoordeling van voorzieningen in eigen buurt

Aan de respondenten werd ook gevraagd de leefkwaliteit van de eigen buurt aan de hand van tien aspecten te beoordelen.

Wat het meeste opvalt, is het hoge percentage respondenten dat het (helemaal) niet eens is met de uitspraken over speelvoorzieningen en ontmoetingsplekken voor de jeugd. De helft van de respondenten vindt niet dat er voldoende speelvoorzieningen zijn

12. Niet opgenomen tabellen.

voor kinderen tot 12 jaar en vindt ook niet dat er geschikte plekken zijn waar de jeugd vanaf 12 jaar kan samenkomen. Ook vindt één op vier respondenten dat er overlast is van verkeersdrukte en dat er onvoldoende bussen of trams worden ingezet.

TABEL 11

**Beoordeling van een aantal voorzieningen in de buurt naar ruimtelijke gebieden (% (helemaal) niet eens met de uitspraken)**

	% (helemaal) oneens met de uitspraken						Totaal
	Grootstad	Centrumstad	Platteland	Overgangsgebied	Kleine steden	Stedelijke rand	
Weinig last van burenlawaai	19,5	9,5	8,7	9,7	8,8	9,5	11,2
Gebouwen in de buurt zijn mooi*	17,1	18,9	9,3	10,8	14,2	10,7	13,3
Voldoende groen in de buurt	26,8	21,9	10,9	8,0	15,1	12,8	15,5
Straten en voetpaden in de buurt zijn proper	26,1	19,1	10,4	15,8	13,8	12,2	16,7
Er zijn voldoende haltes voor openbaar vervoer	8,1	15,3	24,5	24,9	14,3	14,7	17,3
Voldoende activiteiten voor ouderen/ gepensioneerden	21,1	26,2	16,7	17,1	27,0	12,9	19,8
Voldoende aantal bussen of trams	12,7	19,1	32,6	30,9	19,6	22,5	23,2
Weinig overlast van verkeersdrukte en verkeerslawaai	27,2	25,9	20,7	25,2	30,1	22,6	25,5
Voldoende speelvoorzieningen voor kinderen tot 12 jaar	49,1	55,9	47,3	50,3	56,4	38,9	49,6
Geschikte plekken voor het samenkomen van de jeugd vanaf 12 jaar	58,3	55,3	45,9	46,2	53,0	41,2	49,9

Bron: APS-survey 2004

\* verschil niet significant; berekend op alle antwoordcategorieën

Gerangschikt van laagste tot hoogste % (helemaal) oneens

Op de meeste uitspraken scoren de grootsteden en de regionale centrumsteden slechter dan de overige gebieden. Dat geldt voor de aanwezigheid van groen, de properheid van straten, de voorzieningen voor ouderen en voor kinderen vanaf 12 jaar. Opvallend is dat meer dan 40% respondenten op het platteland en in het overgangs-

gebied negatief oordeelt over de aanwezige voorzieningen voor kinderen. Dat is tegen de verwachtingen in omdat verondersteld wordt dat vooral jonge gezinnen met kinderen het buiten wonen verkiezen boven de stad omdat het meer ruimte biedt voor de kinderen en ook subtielere controle toelaat dan in de stad. Toch wordt er geen significant verband vastgesteld met de omschrijving van de omgeving of met het woningtype.<sup>13</sup> Dat één op vijf van de respondenten op het platteland en in het overgangsgebied de bevraagde aspecten van het openbaarvervoer ontoereikend vinden kan geïnterpreteerd worden als een feitelijke vaststelling of als de uitdrukking van een ongenoegen. In de grootstad vindt één op vier en in de regionale centrumstad één op vijf van de respondenten dat er gebrek is aan groen in de buurt. Het verband met het woningtype is wel significant.

TABEL 12

**Verdeling van de respondenten over de beoordelingsgradaties van het groen in de buurt naar woningtype**

	Eengezins open	Eengezins halfopen	Eengezins gesloten	Appartement of studio	Andere	Totaal
helemaal oneens	1,4	2,4	8,6	6,6		4,0
eerder oneens	3,2	10,1	19,0	25,7	11,1	11,4
Noch eens noch oneens	5,4	11,6	9,6	8,7	11,1	8,2
Eerder eens	45,1	46,0	44,8	42,1	33,3	44,8
Helemaal eens	44,9	30,0	18,0	16,9	44,4	31,6
<b>Totaal</b>	<b>100</b>	<b>100</b>	<b>100</b>	<b>100</b>	<b>100</b>	<b>100</b>
<b>N</b>	<b>628</b>	<b>337</b>	<b>384</b>	<b>183</b>	<b>9</b>	<b>1541</b>

Bron: APS-survey 2004

Chi<sup>2</sup> = 208,6; df = 16; p < 0,0001

### 4.3. I Perceptie publieke ruimte in de stad waar men het meeste komt

#### *Bezoekpatroon*

In de survey werd aan de respondenten ook een aantal uitspraken voorgelegd die betrekking hebben op aspecten van publieke ruimte in de stad *die het meest wordt bezocht*, ongeacht of dat bezoek gebeurt in de werkcontext of in de vrije tijd.

Voor meer dan de helft van de respondenten valt de meest bezochte stad niet samen met de stad of plek waar ze wonen. Dat is ook begrijpelijk, aangezien een

13. Niet opgenomen tabellen.

belangrijk percentage van de respondenten in een overgangsgebied of op het platteland woont.

Naar ruimtelijke gebieden zijn er significante verschillen. Voor de overgrote meerderheid van de respondenten die in de grootsteden Antwerpen, Gent of Brussel wonen, valt zoals kon worden verwacht, de stad waar ze wonen ook samen met de stad die ze het meest bezoeken. Dat geldt ook voor de respondenten in de regionale centrumsteden. Omgekeerd ligt voor respondenten die in gemeenten in het buitengebied wonen (platteland of overgangsgebied) en in gemeenten in de stedelijke rand, de meest bezochte stad buiten de woonplek. Toch valt nog voor meer dan een kwart van de respondenten die in gemeenten in de stedelijke rand wonen, de eigen gemeente samen met de door die respondenten meest bezochte stad. Meest opvallend is het bezoekpatroon in de kleine steden, waar voor zes op tien respondenten de stad die zij het meest bezoeken, ook samenvalt met de stad waar ze wonen.

**FIGUUR 1**  
**Stad die het meest bezocht wordt**

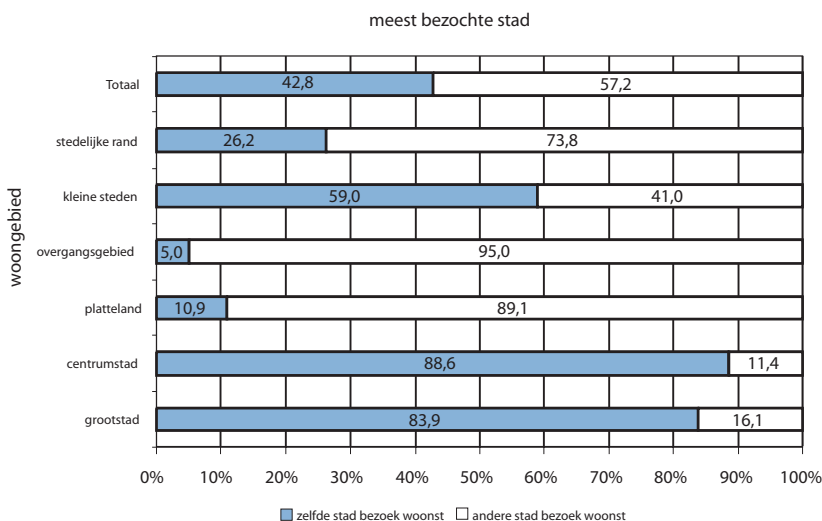

### *Perceptie van aspecten van publieke ruimte*

Vragen naar de perceptie van publieke ruimtes in een algemene survey is een preciaire aangelegenheid zowel qua operationalisering als wat betreft de condities waaronder de bevraging zich voltrekt. De mondelinge bevraging wordt thuis gehouden, en op dat ogenblik bevindt het bevroegde object zich niet in de fysieke nabijheid. Een voordeel is dan weer dat de respondenten op een aselechte basis worden geselecteerd, wat binnen statistische voorwaarden een generalisering toelaat. Andere onderzoeken naar ruimtebeleving waarbij het bevroegde object wel (min of meer) fysiek

nabij is, voldoen meestal niet aan die statistische voorwaarden.<sup>14</sup> Het belangrijke nadeel van een survey zoals de APS-survey is dan weer dat die onmogelijk volledigheid kan nastreven in de peiling naar de beleving van alle beeldbepalende kenmerken van omvangrijke fysieke objecten zoals pleinen of een stationsomgeving. Een stationsomgeving in een grootstad bijvoorbeeld is – om het met Lynch (1960) te zeggen – een ‘district’, een gebied met een herkenbare identiteit die bestaat uit een samenspel van façaden en een stratenpatroon. Het gebied is bovendien omringd door deelgebieden zoals het station zelf, het winkelgebied, een kantoorgebied. Welke van die beeldbepalende kenmerken een rol spelen in het cognitieve antwoordproces van respondenten is moeilijk te achterhalen. Ook de manier waarop bepaalde ruimtes worden bezocht speelt een rol. In bepaalde publieke ruimtes zoals de stationsomgeving, winkelstraten of shoppingcentra overweegt doorstroming, op andere plekken zoals pleinen en parken wordt nog min of meer geflaneerd. Het gebruik van de wagen om zich in de stad of in perifere gebieden van het ene punt naar het andere te verplaatsen gaat gepaard met een gefragmenteerde ervaring van de doorgekruiste plekken (Sennett 1996, 365). De ervaring kan ook beïnvloed worden naargelang de publieke ruimte al dan niet met de wagen wordt doorkruist. Mobiel comfort kan de omvang en de intensiteit van sensaties verlagen. Snelle beweging (automobiliteit; doorstroming in plaats van flaneren) stimuleert het gebruik van een minder complex ‘beeld-repertoire’ en de neiging tot onmiddellijke beoordeling (Lynch, geciteerd in Sennett 1996, 366).

De tijdruimtelijke context speelt uiteraard ook een rol. Met de ingrijpende veranderingen die bijvoorbeeld een stad als Antwerpen doormaakt, kan niet verwacht worden dat meteen de mooie en prettige kanten van de stad in de mentale kaart van de respondent worden opgeroepen. ‘A beautiful and delightful city environment is an oddity, some would say an impossibility’ stelt Lynch (1960, 2). Van geen enkele stad groter dan een dorp kan verwacht worden dat kwaliteit altijd en overal troef is.

In de APS-survey werden aan de respondenten een aantal uitspraken voorgelegd over enkele aspecten van publieke ruimten in de stad die zij het meest bezoeken en waarover zij op een vijfpuntenschaal hun mening konden uitdrukken in termen van helemaal oneens tot helemaal eens. Het resultaat is al bij al vrij positief. Op geen enkel item overweegt een negatieve beoordeling.

Van de aangeboden soorten publieke ruimten scoren de aanleg van straten en de properheid van de stationsomgeving het minst goed. Een op vijf respondenten vindt de straten in de meest bezochte stad niet mooi aangelegd en meer dan een kwart van de respondenten vindt de stationsomgeving niet proper.

Elk van de items hebben niet alleen betrekking op verschillende soorten publieke ruimte, maar hebben ook betrekking op een ander kwaliteitsaspect. Voor straten en pleinen werd een beoordeling gevraagd van de aanleg; voor parken, de buurt rond het stadhuis en de stationsomgeving moest de netheid of properheid

14. Ondermeer de methode van Kevin Lynch hanteert zelden dit aselechte principe in de selectie van proefpersonen.



TABEL 13

**Beoordeling van aspecten van publieke ruimte in de stad waar men het meeste komt (in %)**

Uitspraken	(helemaal) oneens	noch noch	(helemaal) eens	Totaal
De stationsomgeving is proper	27,9	20,3	51,8	100
De straten zijn mooi aangelegd	22,7	22,5	54,8	100
De pleinen zijn mooi aangelegd	13,4	18,5	68,1	100
Parken zijn netjes	10,2	19,6	70,2	100
Mooie uitstraling van monumenten, historische gevels en gebouwen	8,3	14,6	77,1	100
De buurt rond het station is proper	7,9	13,6	78,5	100

Bron: APS-survey 2004

Gerankschikt van laag naar hoog % op de categorie (helemaal) eens

beoordeeld worden en voor monumenten en gevels van historische gebouwen lag de nadruk op de uitstraling. Een principale componentenanalyse zou kunnen uitmaken of alle afzonderlijke items al dan niet deel uitmaken van een samengestelde variabele die onder de verzamelnaam 'beoordeling van publieke ruimte' gevat kan worden. Na een factoranalyse blijkt dat uit alle items slechts één component geëxtraheerd wordt.

TABEL 14

**Factorladingen van de items publieke ruimte**

	Component
De straten zijn mooi aangelegd	0,774
De pleinen zijn mooi aangelegd	0,801
Parken zijn netjes	0,757
Mooie uitstraling van monumenten, historische gevels en gebouwen	0,584
De buurt rond het station is proper	0,687
De stationsomgeving is proper	0,643

Bron: APS-survey 2004

Omdat het item 'mooie uitstraling monumenten...' niet hoog laadt, wordt het niet in de verdere stappen meegenomen. Die beslissing is ook inhoudelijk verdedigbaar aangezien alleen dat item betrekking heeft op een beoordeling van bouwwerken en in vergelijking met de overige items enigszins uit de toon valt. Voor de constructie van de samengestelde variabele 'beoordeling van publieke ruimte' werden de scores van de overige vijf items gesommeerd. De minimumscore (extreem negatief) is nu 5, de neutrale score 15 en de maximumscore (extreem positief) 25.

In de grootstad (Antwerpen, Gent of Brussel) ligt de gemiddelde score nog boven het neutrale punt, maar vergeleken met de twee overige stedelijke types is de score van 16,5 significant lager.

TABEL 15

**Gemiddelde score op de samengestelde variabele 'beoordeling van publieke ruimte' naar type bezochte stad\***

Type meest bezochte stad	gemiddelde score	n	standaardafwijking
Grootstad	16,5	309	3,674
Centrumstad	19,1	510	3,301
Klein stedelijk	19,0	298	3,420
<i>Totaal</i>	<i>18,3</i>	<i>1116</i>	<i>3,630</i>

Bron: APS-survey 2004

Eta<sup>2</sup> = 0,104; df = 2; p < 0,001

\* Enkel types met voldoende aantal eenheden

Tekenen zich ook verschillen af naargelang men al dan niet woont in de stad die het meest wordt bezocht? Voor de grootstad en de regionale centrumsteden wordt een significant verschil genoteerd naargelang de respondenten al dan niet wonen in de stad die het meest wordt bezocht. Het verband is significant maar niet sterk. In de

TABEL 16

**Gemiddelde scores van de samengestelde variabele 'beoordeling van publieke ruimte' naar type meest bezochte stad**

	Gemiddelde	n	standaardafwijking	eta <sup>2</sup>	significantie
<b>Grootstad</b>					
Andere stad bezoek woonst	17,0	121	3,193		
Zelfde stad bezoek woonst	16,1	188	3,924		
<i>Totaal</i>	<i>16,5</i>	<i>309</i>	<i>3,674</i>	<i>0,013</i>	<i>p &lt; 0,05</i>
<b>Centrumstad</b>					
Andere stad bezoek woonst	19,3	340	3,038		
Zelfde stad bezoek woonst	18,6	169	3,734		
<i>Totaal</i>	<i>19,1</i>	<i>510</i>	<i>3,301</i>	<i>0,011</i>	<i>p &lt; 0,05</i>
<b>Kleine stad</b>					
Andere stad bezoek woonst	19,1	161	3,328		
Zelfde stad bezoek woonst	18,9	136	3,534		
<i>Totaal</i>	<i>19,0</i>	<i>298</i>	<i>3,420</i>	<i>0,001</i>	<i>n.s.</i>

Bron: APS-survey 2004

\* De tabel bevat enkel types met voldoende aantal eenheden (grootstad exclusief Brussel)

grootstad en in de centrumstad is de gemiddelde score lager als bezoek en wonen samenvallen. Voor de kleine steden is er geen significant verschil in de beoordeling van de publieke ruimte tussen de respondenten die ook wonen in de meest bezochte kleinstad en degenen die er niet wonen.

TABEL 17

**Multivariate toets van de beoordeling van publieke ruimte van de stad die het meest wordt bezocht (afhankelijke variabele)**

	Unstandardized coefficients		Standardized coefficients		significantie
	B	std. Error	beta	t	
<b>(Constant)</b>	14,546	0,821		17,719	0,000
<b>Socio - demografisch</b>					
Geslacht (man = 0; vrouw = 1)	-0,068	0,184	-0,009	-0,369	0,712
Leeftijd	0,014	0,006	0,065	2,190	0,029
<b>Opleiding (referentiecategorie geen/lager)</b>					
lager secundair	-0,942	0,293	-0,105	-3,211	0,001
hoger secundair	-1,388	0,281	-0,180	-4,933	0,000
hoger onderwijs	-1,128	0,308	-0,134	-3,656	0,000
Betaald werk = 1	-0,182	0,218	-0,025	-0,837	0,403
<b>Type bezochte stad (referentiecategorie buitengebied)</b>					
Bezoek grootstad	-1,526	0,590	-0,194	-2,584	0,010
Bezoek centrumstad	0,993	0,585	0,133	1,697	0,090
Bezoek kleine stad	0,849	0,596	0,098	1,423	0,155
Bezoek gemeente in de rand	-0,439	0,735	-0,023	-0,598	0,550
<b>Al dan niet wonen in de bezochte stad</b>					
-0,320	0,188	-0,044	-1,698	0,090	
<b>Perceptie directe woonomgeving</b>					
Beoordeling gebouwen in de buurt	0,274	0,103	0,071	2,645	0,008
Beoordeling van de properheid straten en voetpaden in de buurt	0,571	0,091	0,166	6,257	0,000
Beoordeling aanwezigheid groen in de buurt	0,243	0,088	0,075	2,760	0,006
Adjusted R <sup>2</sup> = 0,225					

Bron: APS-survey 2004

Maar handhaaft deze vaststelling zich als rekening wordt gehouden met de mogelijke samenhang met andere variabelen? De beeldkwaliteit van de publieke ruimte kan immers worden bepaald door andere eigenschappen als geslacht, leeftijd, opleiding, die een onafhankelijk effect van de woonomgeving kunnen neutraliseren. Na een multivariate toets blijken leeftijd en opleiding wel degelijk een rol te spelen. Bij ouderen overweegt het positieve beeld iets meer dan bij jongeren, hoger geschoolden (hoger dan laag secundair) drukken zich kritischer uit.

De perceptie in de grootstad is duidelijk negatiever, maar het netto-effect van het al dan niet wonen in de stad die het meest wordt bezocht is niet significant. Een interessante vaststelling is dat de beoordeling van publieke ruimte-elementen in de buurt een significant effect heeft. Worden de straten en de voetpaden in de eigen buurt positief beoordeeld, dan is het oordeel van de publieke omgeving in de stad die men het meest bezoekt ook positiever. De kwaliteitsbeoordeling van publieke ruimte in de meest bezochte stad wordt dus blijkbaar gekleurd door de perceptie van de eigen woonomgeving. Die vaststelling is op het eerste gezicht beter te plaatsen als respondenten ook wonen in de stad die het meest bezocht wordt. Toch kunnen ook vergelijkbare sociaal-psychologische mechanismen spelen bij respondenten die geen inwoner zijn van de bezochte stad. Zo heeft Lynch erop gewezen dat nieuwe plekken in mentale snapshots van bezoekers vaak vergeleken worden met en aangepast worden aan het beeldrepertorium van de vertrouwde onmiddellijke omgeving.

## 5. I Veiligheidsgevoel

In onderzoeken naar de kwaliteit van de leefomgeving wordt subjectieve veiligheid vaak opgenomen als een essentiële dimensie van die kwaliteit. In de APS-survey wordt sinds 1996 het subjectieve veiligheidsgevoel periodiek gemeten. Een uitvoerige analyse van de data is al aan bod gekomen in Vlaanderen Gepeild 2003 (Elchardus e.a. 2003). De operationalisering van het veiligheidsgevoel moet rekening houden met verschillende mogelijke aspecten van dat gevoel, het gevoel van bedreiging, kwetsbaarheid en hulpeloosheid en de projectie ervan op misdaad en de kans op slachtofferchap (ibid., 101). De schaal die gebruikt wordt in de APS-survey en die ontwikkeld werd in 1996 is een schaal die zich beperkt tot de emotionele en de preventieve aspecten en die aspecten meet aan de hand van acht items.

In heel wat onderzoeken naar (on)veiligheidsgevoelens worden ook omgevingsfactoren betrokken, meestal op buurtniveau. Vermoedelijk spelen fysieke kenmerken een rol, maar zoals Elchardus stelt, is men vaak aangewezen op proximi-indicatoren als de mate van verstedelijking, de perceptie van de buurt, de beoordeling van de kwaliteit van de buurt enzovoort (ibid., 122). Met de gehanteerde ruimtelijke leefgebieden kunnen we aanvullend de vraag stellen of zich op dit schaalniveau al dan niet een gedifferentieerd beeld aftekent van de (on)veiligheidsgevoelens.

## INDICATOREN VAN SUBJECTIEVE VEILIGHEID

1. Het is vandaag de dag onveilig om kinderen alleen op straat te sturen
2. Uit angst dat ik word overvallen sluit ik altijd onmiddellijk mijn wagen als ik instap
3. 's Avonds moet je op straat extra voorzichtig zijn
4. De laatste tien jaar zijn de straten onveiliger geworden
5. De politie en de rijkswacht zijn niet meer in staat om ons nog te beschermen tegen criminelen
6. 's Avonds en 's nachts doe ik de deuren niet meer open als er gebeld wordt
7. In deze tijd is een alarmsysteem geen overbodige luxe
8. Als ik op vakantie ga, durf ik mijn huis niet onbewaakt achter te laten

De volgende tabel bevat de percentages van de respondenten die het helemaal eens of eens zijn met de aangeboden uitspraken. De significantie slaat op de verdeling over alle antwoordmogelijkheden en kan dus niet op het eerste gezicht afgeleid worden uit deze percentages. Vier van de aangeboden uitspraken vertonen geen significante verschillen volgens ruimtelijk gebied van de woonplaats. Het betreft de uitspraken dat straten de laatste tien jaar onveiliger zijn geworden, dat men 's avonds op straat extra voorzichtig moet zijn, dat het alarmsysteem geen overbodige luxe is en dat het huis tijdens de vakantie niet onbewaakt achtergelaten kan worden. De uitspraken zijn gerangschikt van hoog naar laag volgens de hoogste percentages van respondenten die het met de uitspraak (helemaal) eens zijn. Het hoogste percentage (helemaal) eens betreft het onveiliger zijn van de straten sinds de laatste tien jaar.

Ook is meer dan 60% van de respondenten het ermee eens dat men 's avonds extra voorzichtig moet zijn en dat het te onveilig is om kinderen alleen op straat te sturen. Net geen 60% vindt een alarmsysteem geen overbodige luxe. Beperken we ons tot de uitspraken die een significant verschil vertonen volgens woongebieden, dan blijkt dat significant minder respondenten op het platteland vinden dat het te onveilig is om kinderen alleen op straat te sturen. Respondenten in de overige gebieden benaderen het gemiddelde percentage. De houding tegenover de beschermingscapaciteit van de rijkswacht vertoont een grilliger patroon. Relatief meer respondenten in de grootstad, op het platteland, in de kleine steden en in de stedelijke rand zijn het er (helemaal) mee eens dat politie en rijkswacht ons niet meer kunnen beschermen.

Op het eerste gezicht lijken die resultaten te beantwoorden aan de verwachtingen dat in het stedelijk milieu het onveiligheidsgevoel sterker aanwezig is dan in de minder stedelijke gebieden. Maar zoals gezegd worden in deze tabel alleen de percentages weergegeven van respondenten die het (helemaal) eens zijn met de uitspraken. De  $\chi^2$ -waarde is echter berekend op alle antwoordmogelijkheden. Een duidelijker

TABEL 18

Verdeling van de respondenten die het (helemaal) eens zijn met de uitspraken over veiligheid naar leefgebieden (in %)

N° item	Uitspraken	% (Helemaal) eens						TOTAAL
		Grootstad	centrumstad	platteland	overgangsgebied	kleine steden	stedelijke rand	
4	Straten onveilig de laatste 10 jaar	69,7	69,2	64,1	64,6	66,1	71,6	67,4
3	's Avonds moet je op straat extra voorzichtig zijn	67,0	66,8	65,2	63,3	71,0	67,4	66,5
1	Vandaag de dag onveilig om kinderen alleen op straat te sturen*	63,4	63,2	59,8	65,7	65,1	64,4	63,9
7	In deze tijd is een alarmsysteem geen overbodige luxe	56,1	57,6	60,9	59,0	59,3	58,4	58,5
5	Politie\rijkswacht niet meer in staat om ons tegen criminelen te beschermen*	50,9	42,4	49,5	44,4	49,2	51,7	47,8
6	's Avonds of 's nachts doe ik de deuren niet meer open als er gebeld wordt**	44,9	46,0	44,6	40,5	54,2	38,6	44,4
2	Uit angst dat ik wordt overvallen sluit ik altijd onmiddellijk mijn wagen als ik in stap***	31,4	22,5	20,1	18,2	25,2	23,1	23,3
8	Huis wordt niet onbewaakt achtergelaten tijdens vakantie	21,0	14,5	16,9	16,2	19,0	19,4	17,9

Bron: APS-survey 2004

\* p < 0,05; \*\* p < 0,01; \*\*\* p < 0,001

Significantie verband berekend op alle antwoordmogelijkheden

beeld zou gegeven kunnen worden met een samengestelde variabele 'veiligheidsgevoel'. Om die te construeren werd eerst een principale componentenanalyse uitgevoerd op alle items om na te gaan of sommige items al dan niet onder een aparte dimensie vallen. Dat blijkt echter niet het geval te zijn. Alle items laden hoog op één factor, wat erop wijst dat ze onder één dimensie vallen.

De Betrouwbaarheidscoëfficiënt Cronbach's Alfa bedraagt 0,84. Dat laat toe een samengestelde variabele te construeren door de scores op alle acht afzonderlijke items te sommeren. De laagste score is dan 8 (laag onveiligheidsgevoel) en de hoogste score is 40 (hoog onveiligheidsgevoel), de neutrale score bedraagt 24.

De gemiddelde score van het totaal aantal respondenten die geen ontbrekende waarden hebben op alle items van de samengestelde variabele (on)veiligheidsgevoel ligt iets boven die 'neutrale' waarde. Dat geldt voor alle gebieden. Het verschil van de gemiddelde scores is echter niet significant.

TABEL 19

**Gemiddelde score op de samengestelde variabele (on)veiligheidsgevoel naar leefgebieden**

Leefgebied	gemiddelde	N	standaard-Afwijking
Grootstad	26,2	223	6,650
Centrumstad	27,0	177	5,793
Platteland	26,6	165	6,128
Overgangsgebied	25,6	331	5,342
Kleine steden	26,8	206	6,374
Stedelijke rand	26,7	197	5,326
Totaal	26,4	1300	5,922

Bron: APS-survey 2004

Eta<sup>2</sup>=0,007; df=5; P >0,05: niet significant

Ook volgens de perceptie van de eigen omgeving is er geen significant verband. Welke variabelen zijn dan wel bepalend? Dezelfde achtergrondvariabelen die ook mede bepalend waren in het onderzoek van Elchardus spelen een rol: geslacht, leeftijd en opleiding.

Vrouwen en ouderen voelen zich onveiliger, hoger geschoolden voelen zich minder onveilig. Het ervaren van verkeersoverlast in de eigen omgeving heeft ook een klein netto-effect. Wie weinig overlast ondervindt, voelt zich wat minder onveilig. In de multivariate analyse werd ook houding tegenover de outgroup, in casu migranten, opgenomen (operationalisering zie volgende paragraaf). Die variabele heeft het grootste netto-effect. Wie een positieve houding heeft tegenover migranten voelt zich minder onveilig. Ook zonder die laatste variabele in te voeren blijven dezelfde netto-effecten gelden<sup>15</sup>.

De vaststellingen zijn volgens ons een bijkomende ondersteuning van een conclusie die ook in de vorige publicatie van Vlaanderen Gepeild aan bod is gekomen, namelijk dat onveiligheidsgevoelens ingebed zijn in een meer omvattend gevoel van onbehagen. Uiteraard kunnen ruimtelijke kenmerken van de meer directe omgeving

15. niet opgenomen tabel

dergelijke gevoelens nog versterken, maar die ruimtelijke omgeving is zeker niet de belangrijkste verklarende factor voor de onveiligheidsgevoelens.

TABEL 20

**Multivariate toets van het (on)veiligheidsgevoel (afhankelijke variabele)**

	Unstandardized coefficients		Standardized coefficients		significantie
	B	std. Error	beta	t	
<b>(Constant)</b>	35,064	1,326	0	26,434	0,000
<b><i>Socio - demografisch</i></b>					
<b>Hoogst behaald diploma (referentiecategorie geen /lager)</b>					
lager secundair	-0,560	0,463	-0,038	-1,210	0,227
hoger secundair	-0,743	0,445	-0,060	-1,671	0,095
hoger onderwijs	-1,802	0,495	-0,134	-3,644	0,000
<b>leeftijd</b>	0,056	0,010	0,151	5,421	0,000
<b>Geslacht</b>	2,211	0,282	0,187	7,844	0,000
<b>Betaalde arbeid</b>	-0,202	0,335	-0,017	-0,603	0,547
<b>Leefgebied (referentiecategorie stedelijke rand)</b>					
Woont in de grootstad	0,006	0,496	0,000	0,013	0,990
Woont in de centrumstad	0,429	0,520	0,025	0,826	0,409
Woont op het platteland	-0,378	0,526	-0,021	-0,719	0,472
Woont in het overgangsgebied	-0,942	0,451	-0,070	-2,091	0,037
Woont in kleine stad	-0,233	0,500	-0,014	-0,467	0,641
<b>Evaluatie buurt</b>					
Tevredenheid buurt	-0,104	0,207	-0,014	-0,504	0,614
Tevredenheid stad/gemeente waar men woont	-0,188	0,197	-0,025	-0,956	0,339
Weinig last burenlawaai	-0,192	0,151	-0,033	-1,272	0,203
Weinig overlast verkeersdrukte	-0,267	0,119	-0,056	-2,238	0,025
Houding migranten (outgroep)	-0,600	0,038	-0,406	-15,955	0,000
Adjusted R <sup>2</sup> = 0,32					

Bron: APS-survey 2004



Verskillende onderzoeken hebben al uitgewezen dat onveiligheidsgevoelens kunnen voorkomen in een omgeving waar criminaliteit gering of dalend is. De onveiligheidsgevoelens hoeven dus niet gekoppeld te zijn aan reëel beleefde condities.

## 6. I Tolerantie

‘Stedelijkheid geeft onder meer de maat van nabije heterogeniteit in ruimte en tijd aan’, zo wordt in het Witboek Stedenbeleid<sup>16</sup> gesteld (Boudry e.a. 2003, 90). Heterogeniteit slaat dan op verschillende aspecten: diversiteit van bevolking, diversiteit van woontypes, diversiteit van activiteiten, van ervaringen en cultuuruitingen. Omdat leven in een compacte stad omgaan met het vreemde betekent, ligt hier (hypothetisch) ook een potentie voor een meer open ingesteldheid en flexibelere houding ten opzichte van de ‘andere’. Een mogelijke indicatie voor tolerantie tegenover diversiteit is de houding tegenover vreemdelingen, in casu migranten.

In de APS-survey van 2004 werd opnieuw een houdingsschaal tegenover migranten opgenomen<sup>16</sup>. Die bestaat uit een batterij van dertien uitspraken over migranten waarbij de respondenten helemaal oneens tot helemaal eens konden aangeven.

1. De migranten dragen bij tot de welvaart van ons land
2. Migranten zijn over het algemeen niet te vertrouwen
3. Moslimgezinnen zijn over het algemeen gastvrij
4. De migranten komen hier profiteren van onze sociale zekerheid
5. Moslims zijn een bedreiging van onze cultuur
6. De aanwezigheid van verschillende culturen is een verrijking voor onze samenleving
7. Als het aantal arbeidsplaatsen vermindert moet men de migranten naar hun eigen land terugsturen
8. Wij zouden de buitenlanders die zich in België komen vestigen hartelijk welkom moeten heten
9. Vreemdelingen die meer dan vijf jaar legaal in België wonen moeten gemeentelijk stemrecht krijgen
10. Mensen die tot etnische minderheden behoren moeten onder elkaar huwen
11. Vreemdelingen die zich hier vestigen moeten zich aanpassen aan de cultuur en de gebruiken van ons land
12. Als men turken of Marokkanen beter leert kennen, dan blijken dat over het algemeen vriendelijke mensen
13. Islamitische vrouwen en meisjes moeten altijd en overal een hoofddoek kunnen dragen

16. Voor een diepgaandere analyse van deze thematiek: zie het artikel in deze Vlaanderen Gepeild! van Meuleman en Billiet.

Met een principale componentenanalyse werd getoetst of die schaal al dan niet meerdere dimensies bevat. De volgende componenten hebben een factorlading groter dan 0,6 op de eerste component: migranten zijn over het algemeen niet te vertrouwen; de migranten komen hier profiteren van de sociale zekerheid, moslims zijn een bedreiging voor onze cultuur, als het aantal arbeidsplaatsen vermindert, moet men de migranten naar hun eigen land terugsturen, vreemdelingen die zich hier vestigen, moeten zich aanpassen aan de cultuur en de gebruiken van ons land. Hoge ladingen ( $> 0,6$ ) op de tweede component worden gescoord door: moslimgezinnen zijn over het algemeen gastvrij, de aanwezigheid van verschillende culturen is een verrijking voor onze samenleving en als men Turken en Marokkanen beter leert kennen, dan blijken dat over het algemeen vriendelijke mensen.

## Houding tegenover de outgroup

Van de vijf uitspraken op de eerste component werd door sommering van de scores een samengestelde variabele geconstrueerd, na hercodering van de oorspronkelijke codes op de afzonderlijke items (1 wordt 5; 5 wordt 1 enzovoort). Een lage score is dus een indicatie voor minder tolerantie (negatieve houding tegenover migranten); een score boven 15 betekent meer tolerantie.

De negatieve houding overweegt ongeacht de woongebieden. Opvallend scoren de respondenten in de grootstad meer bij het 'neutrale' dan de respondenten in de overige gebieden. In kleine steden wordt de laagste gemiddelde score genoteerd. Ook volgens de omschrijving van de woonomgeving wordt die vaststelling bevestigd.

TABEL 21

**Gemiddelde score op de samengestelde variabele 'houding tegenover de outgroep' (afhankelijke variabele) naar leefomgeving**

Leefomgeving	gemiddelde	N	standaardafwijking
Grootstad	14,0	276	4,410
Centrumstad	13,7	190	3,798
Platteland	13,1	182	4,050
Overgangsgebied	13,1	380	3,841
Kleine steden	12,9	228	4,114
Stedelijke rand	13,0	227	4,017
Totaal	13,3	1481	4,054

$\text{Eta}^2=0,01$ ;  $\text{df}=5$ ;  $\text{sign} < 0,05$

TABEL 22

**Gemiddelde score op de samengestelde variabele 'houding tegenover de outgroep' (afhankelijke variabele) naar de omschrijving van de eigen woonomgeving**

Leefomgeving	gemiddelde	N	standaardafwijking
Een grote stad	14,8	85	4,676
Een buitenwijk van een grote stad	13,3	292	4,099
Een middengrote of kleine stad	13,4	295	3,991
Een landelijke gemeente	13,0	753	3,920
Een boerderij of huis op het platteland	14,2	52	4,522
Totaal	13,3	1477	4,059

$\text{Eta}^2=0,01; \text{df}=4; p<0,001$

Maar in een multivariaat model wordt het effect van de woonomgeving geneutraliseerd. Leeftijd en opleiding spelen een rol, oudere respondenten staan negatiever tegenover de outgroep, respondenten met een hogere opleiding positiever. Het grootste netto-effect gaat ook hier uit van het onveiligheidsgevoel, een hoog onveiligheidsgevoel gaat gepaard met een negatievere houding tegenover migranten. Ook hier blijven de significante netto-effecten gelden als de samengestelde variabele onveiligheidsgevoel niet in het model wordt opgenomen.

TABEL 23

**Multivariate toets van de houding tegenover de outgroup (afhankelijke variabele)**

	Unstandardized coefficients		Standardized coefficients		significantie
	B	std. Error	beta	t	
<b>(Constant)</b>	21,272	0,957		22,229	0,000
<i>Socio - demografisch</i>					
<b>Geslacht</b>	0,158	0,198	0,020	0,800	0,424
<b>Betaalde arbeid</b>	-0,602	0,229	-0,073	-2,627	0,009
<b>Hoogst behaalde diploma</b>					
Lager secundair onderwijs	0,512	0,317	0,052	1,615	0,107
Hoger secundair onderwijs	0,999	0,304	0,119	3,290	0,001
Hoger onderwijs	2,577	0,333	0,284	7,734	0,000
<b>Leeftijd</b>	-0,024	0,007	-0,094	-3,316	0,001
<b>Leefgebied (referentiecategorie = stedelijke rand)</b>					
Woont in de grootstad	0,556	0,340	0,053	1,635	0,102
Woont in de centrumstad	0,259	0,357	0,022	0,726	0,468
Woont op het platteland	-0,200	0,361	-0,017	-0,555	0,579
Woont in het overgangsgedebied	-0,501	0,309	-0,055	-1,619	0,106
Woont in een kleine stad	-0,194	0,343	-0,018	-0,566	0,571
<b>Tevredenheid met buurt en gemeente</b>					
Tevredenheid met de woonbuurt	-0,083	0,140	-0,016	-0,594	0,553
Tevredenheid met de stad/ gemeente waar men woont	0,080	0,135	0,015	0,590	0,556
Weinig last van burenlawaai	-0,004	0,100	-0,001	-0,038	0,970
<b>(on)veiligheidsgevoel</b>	-0,282	0,018	-0,416	-15,925	0,000
Adjusted R <sup>2</sup> =0,30					

## Ervaring met migranten

De Betrouwbaarheidscoëfficiënt Crombach's Alfa van de drie items met een hoge lading op de tweede component van de principale componentenanalyse bedraagt 0,66, wat nog redelijk is gelet op het beperkte aantal items: moslimgezinnen zijn over het algemeen gastvrij, de aanwezigheid van verschillende culturen is een verrijking voor onze samenleving en als men Turken en Marokkanen beter leert kennen, dan blijken dat over het algemeen vriendelijke mensen. Twee van de drie items connoteren een concretere houding ten opzichte van migranten als persoon. De drie items werden gesommeerd tot een samengestelde variabele 'ervaring met migranten'. Opleiding heeft het grootste netto-effect, maar in tegenstelling tot de houding tegenover de outgroup wordt ook een netto-effect vastgesteld door het wonen in de grootstad. Ook na het invoeren van de variabele veiligheidsgevoel<sup>17</sup> blijft dat effect gelden. Dat wijst er indirect op dat een invloed van sociaal morfologische omgevingskenmerken niet radicaal kan worden uitgesloten in die zin dat een hogere kans op contact door grotere dichtheid en grotere diversiteit tot een positief beeld kan leiden van de migrant als persoon.

TABEL 24

### Multivariate toets samengestelde variabele 'ervaring met migranten' (afhankelijke variabele)

	Unstandardized coefficients		Standardized coefficients		significantie
	B	std. Error	beta	t	
(Constant)	9,421	0,507		18,593	0,000
Geslacht	-0,124	0,117	-0,030	-1,057	0,291
Betaalde arbeid	-0,363	0,139	-0,086	-2,613	0,009
Lager secundair onderwijs	0,261	0,192	0,050	1,362	0,173
Hoger secundair onderwijs	0,333	0,185	0,075	1,805	0,071
Hoger onderwijs	1,257	0,199	0,260	6,309	0,000
Leeftijd	-0,008	0,004	-0,062	-1,874	0,061
Woont in de grootstad	0,630	0,204	0,119	3,087	0,002
Woont in de centrumstad	0,064	0,221	0,010	0,287	0,774
Woont op het platteland	-0,246	0,221	-0,039	-1,111	0,267
Woont in het overgangsgedebied	0,135	0,191	0,028	0,706	0,480
Woont in een kleine stad	0,155	0,216	0,026	0,719	0,472
Tevredenheid met de woonbuurt	-0,033	0,085	-0,012	-0,389	0,698
Tevredenheid met de stad of gemeente waar men woont	0,243	0,084	0,089	2,909	0,004
Weinig last van buurtlawaaï	0,023	0,061	0,011	0,381	0,704
R <sup>2</sup> =0,06					

17. niet opgenomen tabel

## 7. I Denksporen voor onderzoek

Het surveymateriaal werd geanalyseerd tegen de achtergrond van de discussie over hedendaagse stedelijke transformaties en de daaraan gekoppelde assumpties over sociaal-culturele patronen, die onder meer terug te vinden zijn in het Witboek Stedenbeleid. Ruimtelijke verschillen werden afgetast op het vlak van de perceptie van de ruimtelijke omgeving, de beoordeling van de publieke ruimte, de veiligheidsbeleving en de houding tegenover outgroepen. Vaak wordt in vertogen over nieuwe stedelijkheid de stad nog gezien als de bemiddelende ruimte bij uitstek voor een democratische netwerkmaatschappij omdat volgens die opvatting de (groot)stedelijke ruimte nog altijd het meest voorzien is van robuuste plekken met publieke kwaliteiten (Graham & Marvin 2001). Het publieke karakter en de toegankelijkheid ervan vormen dan de inzet voor het waarmaken van de bemiddelende rol. Ook in het Witboek Stedenbeleid zijn dergelijke assumpties terug te vinden.

De analysesresultaten nodigen uit tot een grote dosis nuancering zonder daarom de mogelijke invloed van en het inspelen op sociaal- en fysisch-morfologische omgevingsfactoren radicaal uit te sluiten. Naar leefomgeving zijn er geen significante verschillen inzake de veiligheidsbeleving als socio-demografische variabelen onder controle worden gehouden en ook bij de houding tegenover de migranten als outgroup speelt de leefomgeving geen rol. Alleen de houding tegenover migranten als persoon is gunstiger in de grootstad dan in andere gebieden. Voor het leren omgaan met een diversiteit van groepen staan vaak macrosociale factoren in de weg zoals de strijd om schaarse goederen en de competitie om schaarse jobs. Dat die vaak reële belangentegenstelling meer gecondenseerd aanwezig is in een grootstedelijke omgeving is een fundamentele argument om – ondanks het onderschrijven van het vertoog over de stedelijke transformatie – toch beleidsprioriteiten bij de grootstad te leggen.

Maar het nevelstadbegrip of een rasterstadbegrip maakt het niet meer vanzelfsprekend waarom de notie publieke ruimte nog blijvend geassocieerd moet worden met de traditionele stedelijke ruimte.

De keuze voor meer gebiedsgericht onderzoek betekent volgens ons het loslaten van een eenzijdige focus op de stad als onderzoekslaboratorium. Dergelijke focus heeft veel weg van een vastkleven aan een verouderde dualistische metafoer van stad en land als tegenpolen. In een tijdperk waarin mobiliteit het dominerende ordenende principe is geworden, is de ‘stad’ niet meer vanzelfsprekend de enige plek van goed functionerende publieke ruimtes. Een interessant denkspoor is dan ook dat het buitengebied eveneens potenties heeft voor het ontwikkelen van passage- en publieke ontmoetingsruimten. ‘Ruimdenkend’, stelt ruimtelijk planner Hans Leinfelder, ‘zouden wandel- en fietsknooppunten ... verbindingswegen, (op- of afrittencomplexen van) snelwegen, spoorwegen...het buitengebiedequivalent kunnen vormen van passage-ruimten in de stad of de stadsrand’(Leinfelder 2005, 53). Of dergelijke (vermeende) potentiële plekken voor een ontmoetingsfunctie ook als zodanig door de ‘gebruikers’

van die plekken worden gepercipieerd en of sociologische condities aanwezig zijn voor het verwachte gebruik is stof voor verder onderzoek. Maar in ieder geval ligt dergelijke redenering consequenter in de lijn van de ruimtelijke transformaties die zich vandaag afspelen.

De relevantie van perceptie van publieke ruimtes in het kader van ruimtelijk onderzoek hoeft geen nadere uitleg.

Waar stedelijkheid zich morfologisch heeft uitgezaaid over het hele Vlaamse grondgebied en daarbij het vertrouwde landelijke en stedelijke wonen heeft dooreengeschud kan – op basis van deze verkennende onderzoeksresultaten – *hypothetisch* gesteld worden dat die diffuusheid van stedelijkheid en landelijkheid zich ook weer spiegelt in de omschrijving van de omgeving bij sommige respondenten die volgens de NIS-classificatie in de grootstad, in de regionale centrumstad of in de stedelijke rand zijn ondergebracht. Waar de objectieve kenmerken van het fenomeen rasterstad op een gecondenseerde manier gedefinieerd zouden kunnen worden als ‘niet stad en platteland, maar platteland in de stad en stad in het platteland’ (Boudry e.a. 2003, 114) blijkt dit ook een mogelijk sociaal-psychologisch correlaat te hebben.

Voor onderzoek ten gronde naar die subjectieve beleving van een getransformeerde ruimtelijke omgeving is echter een algemene survey niet het meest geëigende instrument. Dergelijk onderzoek zou meer gericht moeten zijn op de specificiteit en diversiteit van gebieden. Onderzoek naar de perceptie van de omgeving vergt in de eerste plaats meer kwalitatief onderzoek, waarmee ook onderzoek wordt bedoeld dat verder bouwt op de methode van Kevin Lynch.

Ook de focus van het onderzoek zal ongetwijfeld gediversifieerd moeten worden volgens de specifieke morfologische kenmerken van een omgeving. In een omgeving binnen de stedelijke rand of binnen het overgangsgebied bestaat wellicht een grotere vrees dat groene ruimte bedreigd wordt of dat open ruimte zal worden opgeofferd voor verdere bebouwing. Andere mogelijke aandachtspunten zijn de toegankelijkheid van bepaalde open gebieden in het Vlaamse rasterlandschap en de mate waarin infrastructuur barrières kunnen vormen voor de kwaliteitsbeleving van een plek. Dat vergt een combinatie van kwalitatief en kwantitatief onderzoek.

Maar alleen focussen op *perceptie en beoordeling* zou te eenzijdig zijn. Als er in het huidige onderzoek naar nieuwe ruimtelijk-morfologische patronen al uitspraken gedaan worden over een veranderende sociologische realiteit dan hebben die vooral betrekking op het *gebruik* van ruimten. ‘Een onderzoek naar (nieuwe) stedelijkheid’, zo stelt Stefan Devoldere, ‘wordt vooral een onderzoek naar sociologische gedragspatronen ... De plek zelf verliest zijn stedelijke surplus. De meerwaarde schuift door naar de gebruiker die zijn eigen mix kiest en doseert. De onderlegger voor die abstracte, immer mobiele stedelijkheid is het uitgebreide verkeersnet. De stedelijkheid van suburbia lijkt niet langer plekgebonden, maar maakbaar binnen de actieradius van de persoonlijke mobiliteit, niet langer een ‘stedelijkheid van de plek’, maar eerder

een “stedelijkheid van de gebruiker” (Devolder 2002). Verschillende componenten van dit citaat zijn een ware kluiw voor een valabele operationalisering.

Onderzoek naar ruimtelijke verschillen op het vlak van sociale netwerken is nog braakliggend terrein. Die thematiek is hier niet aan bod gekomen. Vooral in de Verenigde Staten is het begrip ‘sociaal kapitaal’ in het gezichtsveld gekomen van onderzoekers die zich toeleggen op de mogelijke ‘ruimtelijke bronnen’ voor sociaal-kapitaalsaccumulatie, zij het dan hoofdzakelijk op het niveau van buurtgemeenschappen in morfologisch min of meer verstedelijkte regio’s. Putnam, naast Coleman een van de grondleggers van het begrip, gaat ervan uit dat het proces van suburbanisatie mede verantwoordelijk is voor de daling van collectieve participatie. Wordt relatief gemakkelijk en frequent veranderd van woonplaats, dan worden de banden met de lokale gemeenschap ook doorgesneden (Hooghe 2003, 70). Ook in het Witboek Stedenbeleid wordt de stedelijke omgeving beschouwd als een gunstige biotoop voor de uitbouw van sociaal kapitaal in het algemeen en sociale netwerken in het bijzonder. Of hiervoor ook de maatschappelijke voorwaarden aanwezig zijn, is eveneens een vraag die al te vaak op de achtergrond is gebleven.

Kortom, voor de toetsing van tal van thema’s en assumpties die opduiken in de ruimtelijke vertogen over nieuwe stedelijkheid zou sociologisch onderzoek een nuttige empirische bijdrage kunnen leveren om te voorkomen dat die vertogen uitmonden in het zoveelste mythologische spreken over een reëel object – hier de ruimtelijke transformatie – op het gevaar af dat het reële object vervaagt of verdwijnt achter het ‘gesproken’ object, achter datgene wat er over die realiteit wordt gezegd (Barthes 1970).

## Bibliografie

- Barthes, B. (1970), *Mythologies*. Parijs: Seuil, Edition Minit.
- Boeri, S. (1994), *Stedelijke transformatieprocessen. Een analyse van de stadsregio Milaan*, De Architect, 56.
- Boonen, K. & R. Smits R. (2002), *Ruimtelijke patronen in de nevelstad*, *Ruimte & Planning*, 22 (3).
- Borret K. (2002), *Nevelstad-spotting: analyses vanuit concreet – ruimtelijke invalshoek*, *Ruimte & Planning*, 22 (3).
- Boudry, L., P. Cabus, P. Corijn, F. De Rynck, C. Kesteloot & A. Loeckx (eds.) (2003) *De eeuw van de stad – Witboek – Over stadrepublieken en rastersteden*. Brussel: Ministerie van de Vlaamse Gemeenschap/ Brugge: Die Keure.
- Devoldere S. (2002), *Nieuwstedelijke referentiepunten in het (post)urbane landschap*, *Ruimte & Planning*, 22 (3).
- Elchardus, M, W. Smits & T. Kuppens (2003), *Bedreigd, kwetsbaar en hulpeloos: onveiligheidsgevoel in Vlaanderen, 1998 – 2002*, pp. 99-136 in *APS, Vlaanderen gepeild!* Brussel: Ministerie van de Vlaamse Gemeenschap.
- Giddens, A. (2004), *Sociology. Cities and Urban Spaces*. Londen: Polity/Blacwell.



- Graham, S. & S. Marvin (2001), *Splintering Urbanism. Networked Infrastructure, Technological Mobilities and the Urban Condition*. Londen: Routledge.
- Hooghe, M. (2003), *Sociaal Kapitaal in Vlaanderen, Verenigingen en democratische politieke cultuur*. Amsterdam: University Press.
- Leinfelder, H. (2005), 'Wordt het parkbos de Gentse 'Groenplaats'? Naar een alternatieve ruimtelijke perceptie van het buitengebied in de Vlaamse verstedelijkte samenleving', in G. Allaert & H. Leinfelder (eds.) *Parkbos Gent, over visievorming en beleidsnetwerk*. Gent: Academie Press.
- Loeckx, A. en B. De Meulder (2003), 'Wonen op zoek naar stedelijkheid, dichtheid en duurzaamheid', in Boudry e.a. *De eeuw van de stad – Witboek – Over stadrepublieken en rastersteden*. Brussel: Ministerie van de Vlaamse Gemeenschap/ Brugge: Die Keure.
- Loots, I. & E. Van Hove (1986), *Stadsvlucht? Een eeuw demografische ontwikkeling in het Antwerpse*. Leuven: Acco.
- Lynch, K. (1960), *The Image of the City*. Cambridge: Harvard University Press.
- Ryckewaert, M. (2002), 'Woonpatronen in de nevelstad', *Ruimte & Planning*, 22 (3).
- Sennett, R. (1996), *Flesh and Stone, The Body and the City in Western Civilization*. Londen/Boston: Faber & Faber.
- Soenen, R. (2003), 'Diversiteit in verbondheid', in Boudry e.a. *De eeuw van de stad – Witboek – Over stadrepublieken en rastersteden*. Brussel: Ministerie van de Vlaamse Gemeenschap/ Brugge: Die Keure.
- Van den Broeck, J. (2005), 'Omgaan met de metamorfose van de open ruimte', in G. Allaert & H. Leinfelder (eds.) *Parkbos Gent, over visievorming en beleidsnetwerking*, Gent: Academia Press.
- van Engelsdorp Gastelaars, R. & J. Vijgen (1991), 'Stadsbuurten en woonkernen in de jaren negentig. Hun veranderende betekenis als lokaal woonmilieu', in R. Van Kempen, S. Musterd & W. Ostendorf (eds.) *Maatschappelijke verandering en stedelijke dynamiek*. Delft: Delftse Universitaire Pers.
- Vermeulen, P. (2002), 'Platteland in de Nevelstad', *Oase*, 60.

## Bijlage

TABEL B1

### Ruimtelijke gebieden zoals gedefinieerd in het Ruimtelijk Structuurplan Vlaanderen

	Criteria	Gemeenten
centrumgemeente grootstedelijk gebied	Functioneel – hiërarchisch niveau 1	Antwerpen, Gent
grootstedelijke gebieden	Alle steden opgenomen in het niveau 1	Antwerpen: delen van de gemeente Aartselaar, Antwerpen, Boechout, Borsbeek, Edegem, Hemiksem, Hove, Kontich, Lint, Mortsel, Niel, Schelle, Wijnegem, Wommelgem en Zwijndrecht Gent: delen van de gemeente Evergem, De Pinte, Destelbergen; Gent, Melle en Merelbeke
centrumgemeente regionaalstedelijke gebieden	Functioneel – hiërarchisch niveau 2	Brugge, Hasselt – Genk, Kortrijk, Leuven, Mechelen, Oostende, Sint-Niklaas, Aalst, Roeselare, Turnhout
regionaalstedelijke gebieden	Alle steden opgenomen in het niveau 2	Delen van de gemeenten: Brugge, Damme, Jabbeke, - Oostkamp en Zedelgem; - Diepenbeek, Hasselt, Genk en Zonhoven; - Deerlijk, Harelbeke, Kortrijk, Kuurne, Wevelgem en Zwevegem - Leuven - Bredene, Middelkerke, en Oostende; - Sint – Niklaas; - Aalst en Denderleeuw: - Ingelmunster, Izegem en Roeselare; - Beerse, Turnhout en Vosselaar
structuurondersteunende kleinstedelijke gebieden	Uitgangspunt 'goed uitgerust' (niveau 3a)- als de stedelijke kern van een gemeente gelegen is in een groot – of regionaal stedelijk gebied, worden delen van de gemeente opgenomen bij de selectie van groot- en regionaal- stedelijke gebieden	Delen van de volgende gemeenten worden afgebakend als structuurondersteunende kleinstedelijke gebieden Aarschot, Deinze, Dendermonde, Diest, Eeklo, Geel, Halle, Herentals, Ieper, Knokke – Heist, Lier, Lokeren, Mol, Oudenaarde, Ronse, Sint – Truiden, Tiel, Tienen, Tongeren, Waregem

TABEL B1 (Vervolg)

Ruimtelijke gebieden zoals gedefinieerd in het Ruimtelijk Structuurplan Vlaanderen

	Criteria	Gemeenten
kleinstedelijke gebieden op provinciaal niveau	- 'Behoorlijk uitgerust' (3b) als 'Zwak uitgerust' (3c)	Niveau 3b: Boom, Geraardsbergen, Zottegem, Wetteren, Ninove, Veurne, Torhout, Lommel, Maaseik
		Niveau 3c: Heist-op-den-Berg, Beveren, Asse, Menen, Poperinge, Blankenberge, Diksmuide, Maasmechelen, Bilzen, Bree, Neerpelt, Overpelt
Vlaams stedelijk gebied rond Brussel	Stedelijk karakter in delen van de gemeenten die gelegen zijn rond het Brussels Hoofdstedelijk Gewest	Delen van de gemeenten: Asse, Beersel, Dilbeek, Drogenbos, Grimbergen, Kraainem, Linkebeek, Machelen, St.-Genesius-Rode, St.-Pieters-Leeuw, Tervuren, Vilvoorde, Wemmel, Wezembeek-Oppem en Zaventem
buitengebied	Bevat delen van de bebouwde ruimte en het grootste gedeelte van de niet-bebouwde ruimte	

Bron: Ruimtelijk Structuurplan Vlaanderen, integrale versie, MVG, 1997.

TABEL B2  
**Indeling van de respondenten in de APS-steekproef naar RSV-gebieden en naar categorisering, gebaseerd op het SPRE**

	Ruimtelijke gebieden, gehanteerd in het onderzoek op basis van de indeling volgens het SPRE							
	grootstad	centrumstad	platteland	overgangs- gebied	kleine steden	stedelijke rand	totaal	
<b>Ruimtelijke gebieden rsv</b>								
Centrumgemeente grootstedelijk gebieden	253	0	0	0	0	0	253	
Centrumgemeente regionaalstedelijk gebieden	0	206	0	0	0	0	206	
Grootstedelijk gebieden	0	0	0	0	0	59	59	
Regionaalstedelijke gebieden	0	0	0	0	0	149	149	
Structuurondersteunend kleinstedelijke gebieden	0	0	0	0	75	0	75	
Kleinstedelijke gebieden op provinciaal niveau	0	0	0	0	161	0	161	
Buitengebied	0	0	176	412	0	0	588	
Vlaams stedelijk gebied rond brussel	0	0	0	0	0	25	25	
Brussels hoofdstedelijk gewest	38	0	0	0	0	0	38	
	291	206	176	412	236	233	1.554	

Bron: APS-survey 2004, ongewogen gegevens

TABEL B3  
Gemeenten in de APS-steekproef naar provincie en naar ruimtelijk gebied

RUIJMTELIJK GEBIED	PROVINCIE					BRUSSELS HOOFDSTEDELIJK GEWEST
	ANTWERPEN	LIMBURG	WEST- VLAANDEREN	OOST – VLAANDEREN	VLAAMS -BRABANT	
<b>Grootstad</b>	Antwerpen; Deurne; Merksem; Hoboken			Gent; Gent- Oostakker; Gent- St-Amandsberg		Brussel; Anderlecht; Sint-Jans-Molenbeek; Sint-Agatha-Berchem; Sint-Joost-ten Node; Ukkel; Etterbeek; Watermaal-Bosvoorde
<b>Centrumstad</b>	Mechelen; Turnhout	Genk; Hasselt	Brugge; Kortrijk; Oostende; Roeselare	Sint-niklaas		
<b>Platteland</b>		Kortessems; Gingelom	De Haan; Heuvelland	Herzele; Laarne; Oosterbeke; Waarschoot	Bertem; Zoutleeuw;	
<b>Overgangsgebied</b>	Bornem; Brasschaat; Hulshout; Kapellen; Retie	As; Lummen; Tessenderlo; Zutendaal		Erpe-Mere; Hamme- Moerzeke; Lebbeke; Zele	Affligem; Tielt -Winge; Tremelo; Zemst	
<b>Kleine steden</b>	Boom; Heist- op-den-berg	Lommel; Maaseik; Tongeren	Izegem; Veurne	Dendermonde; Geraardsbergen;	Diest	
<b>Stedelijke rand</b>	Lint; Mortsel; Wommelgem Oud-Turnhout; Vosselaar;	Deerlijk; Dentergem; Harelbeke; Jabeke; Kuurne; Middelkerke			Dilbeek; Tervuren;	

## INTEGRATIE IN SOCIALE NETWERKEN EN PUBLIEKE OPINIE OVER INCLUSIE

**Jan Verbelen**

Studiecel Vlaams Fonds voor de Sociale Integratie  
van Personen met een handicap

### Samenvatting

Personen met functiebeperkingen hebben een specifiek sociaal profiel: ouder, lager geschoold, meer vrouwen en andere gezinssituaties. Ze zijn zeker aanwezig in onze samenleving, maar hoe bekend en geïntegreerd zijn ze eigenlijk als maatschappelijke groep? De helft van de Vlamingen zegt contact te hebben met hen: vooral bij vrienden, in de ruimere familie en in de buurt. Maar naar netwerkintegratie toe ligt dat wat anders. Vlamingen met een handicap of gezondheidsproblemen zoeken elkaar meer op in diepgaandere sociale relaties. Hun netwerken zijn minder divers samengesteld: meer verwantschapsrelaties in eerste lijn. Eerder dan de functiebeperkingen op zich heeft vooral leeftijd een invloed, zeker voor netwerk grootte.

In de publieke opinie over sociale inclusie van personen met een handicap is geen sprake van één algemene attitude. Wanneer Vlamingen zelf hun burens kiezen, zijn dat ook eerst sociale categorieën die niet sterk aan zorgbehoefendheid refereren. De publieke opinie maakt een onderscheid tussen burgerrechten voor personen met lichamelijke handicaps en personen met verstandelijke handicaps. De publieke opinie is niet gedifferentieerd naar sociale achtergrond. Handicap-gerelateerde factoren maken ook geen verschil uit. Het sociale klimaat voor inclusie van personen met een handicap is zeker niet ongunstig. Inclusief onderwijs wordt bijvoorbeeld sterk gesteund door de publieke opinie. Vlamingen met een handicap zijn dus niet onbekend, staan niet echt veraf, ook niet echt heel dichtbij maar kunnen rekenen op een sociale omgeving die vrij gunstig gestemd is...

## Inleiding

Personen met een handicap staan geregeld in de aandacht van media en politiek. Wat daarbij opvalt is dat vaak wordt gesproken over de integratie en de inclusie van deze maatschappelijke groep. Die aandacht is in zekere zin een afspiegeling van een meer emancipatorische visie op de groep in kwestie: personen met een handicap als burgers, los van het categoriale en sectorspecifieke beleid. Beleidsmatig is overigens merkbaar dat deze onderliggende burgerschapsvisie aan de grond ligt van een aantal maatregelen. De combinatie van deze emancipatiegedachte met de trend naar desinstitutionalisering leidde de Vlaamse overheid ertoe beleidsexperimenten op te starten met persoonsgebonden financiering in de zorg voor personen met een handicap (Breda en Schoenmakers, 2005). Zo is uiteindelijk ook het persoonlijke assistentiebudget ontstaan.

Maar los van die beleidsmatige ontwikkelingen is het toch een open vraag in hoeverre de Vlamingen zelf bekend zijn met medeburgers met een handicap of langdurige gezondheidsproblemen. Wat zijn de sociale relaties die Vlamingen onderhouden met deze groep medeburgers? Vanuit het oogpunt van de sociale integratie van deze maatschappelijke groep is dat een pertinente vraag. Aan de hand van een analyse van sociale netwerken kan nagegaan worden in hoeverre Vlamingen met een handicap of langdurige gezondheidsproblemen zijn opgenomen in de netwerken van de andere Vlaamse burgers. In hoeverre de structuren van de sociale netwerken in beide groepen vergelijkbaar zijn, is een indicatie van hoe beide groepen zich verhouden op het vlak van sociale netwerkintegratie.

Vervolgens wordt ook de brede publieke opinie over sociale inclusie afgetast. Het onderschrijven van burgerrechten voor personen met een handicap, door de bredere maatschappelijke omgeving, staat dan centraal. In hoeverre die emancipatiegedachte sociaal gedragen wordt, is dan ook een relevante vraag gezien vermelde beleidsmatige ontwikkelingen... Een verkenning van de relevante factoren ter verklaring van de publieke opinie omtrent inclusie komt eveneens aan bod. Vooraleer deze vragen aan te snijden, is het hoogstnoodzakelijk stil te staan bij wat de betekenis is van centrale kenmerken als handicaps, gezondheidsproblemen en functiebeperkingen.

## 1. | Over handicaps, langdurige gezondheidsproblemen en functiebeperkingen

In dit artikel wordt gesproken over personen met een handicap of langdurige gezondheidsproblemen. Een andere term die ook wel gebruikt wordt is ‘personen met functiebeperkingen’. Het is van belang om te verduidelijken wat hiermee bedoeld wordt, of zoals Abberley stelt: ‘The first thing you need to do when writing about disability today is clarifying your terms’ (Abberley 1999: 79).

Verschillende definities zijn mogelijk en de link met het woord functiebeperkingen is wellicht nog het meest duidelijk door te verwijzen naar de Internationale Classificatie van het menselijke Functioneren -de ICF- van de Wereldgezondheidsorganisatie (2002). De term *handicap* wordt daarin geheel verlaten en vervangen door ‘functioneringsproblemen’, een woord dat meer aansluit bij het Angelsaksische taalgebruik. Het Engelse ‘disability’ heeft niet dezelfde betekenis als het Nederlandse woord handicap. Disability is een neutrale benaming, terwijl bijvoorbeeld het Engelse handicap erg negatief geconnoteerd is. De ICF gebruikt in de Nederlandse vertaling het neutralere woord functioneringsproblemen. Dat is een verzamelterm om een meerdimensionaal verschijnsel aan te duiden dat de resultante is van een wisselwerking tussen mens en omgeving. Volgens de huidige kijk heeft men het eigenlijk niet meer over ‘handicaps’ maar over ‘handicapsituaties’. Dit zijn situaties waarin personen zich bevinden die een gezondheidsstoornis hebben en beperkingen en/of problemen ervaren in hun participatie aan het maatschappelijke leven. De ICF levert een kader om zo’n situaties te beschrijven maar is nog niet in grootschalig onderzoek gebruikt.

In een surveyonderzoek is het onmogelijk om de gezondheidsstoornis op de medisch geëigende manier vast te stellen (via allerhande tests). Omwille van de aard van het onderzoeksinstrument steunen haast alle surveys over handicaps op zelfrapportering van de respondenten. Ook in de APS-survey 2004 is dat het geval. Zulke vragen naar het hebben van handicaps moeten eenvoudig gehouden worden in surveys die niet uitsluitend zijn opgezet om het voorkomen van handicaps te meten. Het wetenschappelijke karakter zit dan niet in de gecompliceerde operationalisering, want eigenlijk peilt men op een heel eenvoudige manier naar common sense opvattingen, maar in het wetenschappelijk verantwoord organiseren van de enquêtes (Verbelen e.a., 2005:9). Ook in de APS-survey werd gepeild naar het voorkomen van handicaps, langdurige ziekten en langdurige aandoeningen. De tweeledige vraag luidde in de vragenlijst concreet als volgt:

- (a) Heeft U last van één of meerder langdurige ziekte(n), aandoening(en) of handicap(s)?
- (b) Is U vanwege deze ziekte(n), aandoening(en) of handicap(s) voortdurend, af en toe of zelden of niet belemmerd in uw dagelijkse bezigheden?



In het woord handicap zelf zit de notie 'langdurigheid' al vervat. Voor ziekten en aandoeningen wordt ook naar langdurige ziekten of aandoeningen gepeild. Van de respondenten wordt dan verwacht dat kortstondige aandoeningen of ziekten niet worden meegenomen in het antwoord op deze vragen. Merk op dat het onderscheid tussen handicap en ziekte niet gemaakt wordt in deze vraag. Op zich wordt een vrij breed vizier gehanteerd maar door de vervolgvraag wordt het blikveld vernauwd. Deze vraag laat namelijk toe een deelgroep te onderscheiden van personen die ook belemmerd worden door die handicaps, langdurige ziekten of aandoeningen, in hun dagelijkse leven. Mensen met functiebeperkingen worden dan omschreven als personen die hebben verklaard dat ze in hun dagelijkse bezigheden worden belemmerd door handicap(s), langdurige ziekte(n) of langdurige aandoening(en). Een andere term die hiervoor gebruikt wordt; is 'personen met een handicap of langdurige gezondheidsproblemen'. Deze groep kan op basis van de bovenstaande operationele definitie makkelijk in de grotere groep respondenten worden teruggevonden.

Een bemerking van een andere aard i.v.m. deze groep heeft te maken met het surveyonderzoeksinstrument zelf. Surveyonderzoek vergt van respondenten een zeker niveau van vaardigheden op het cognitieve vlak en op het communicatieve vlak. Net deze aspecten hangen ook sterk samen met de aard van handicaps. Zo is de kans wellicht haast onbestaande dat personen met een verstandelijke handicap deelgenomen hebben aan de enquête. Maar de gebruikte onderzoeksmethode laat ook niet toe dat personen met auditieve of visuele handicaps kunnen geïnterviewd worden. Het gebruik van antwoordkaartjes bijvoorbeeld sluit uit dat mensen met ernstige visuele beperkingen deelnemen aan een interview. Het veldwerkprotocol staat dat niet toe omdat eenieder volgens hetzelfde gestandaardiseerde materiaal dient geïnterviewd te worden. Ook de louter auditieve communicatie in een interview – een interviewer leest vragen voor en de respondent kan uit antwoordcategorieën op een kaartje kiezen – sluit een groep personen met een auditieve handicap uit.

Bijkomend is er het feit dat tijdens de veldwerkfase van het surveyonderzoek, interviewers op autonome wijze beslissen of de gecontacteerde persoon al dan niet in staat is een interview af te laten nemen. Op contactbladen wordt de informatie door interviewers bijgehouden m.b.t. de verschillende pogingen om contact te leggen met de respondenten. Uit die informatie blijkt dat in de APS survey 2004, in totaal van 81 respondenten geen interview werd afgenomen omwille van de reden 'ziekte, handicap of dementie' (Carton e.a., 2005). In deze groep zit naar alle waarschijnlijkheid een deel personen met functiebeperkingen.

Dat betekent dat het over een specifieke groep van personen met een handicap of gezondheidsproblemen zal gaan. Het zijn Vlamingen die cognitief en communicatief vaardig genoeg zijn, meerderjarig zijn en de stemgerechtigde leeftijd hebben bereikt en in dit opzicht dus eigenlijk niet zo verschillend zijn van de andere Vlaamse burgers die werden bevraagd.

Nu is verduidelijkt over welke specifieke groep het zal gaan, stelt de vraag zich naar een algemenere schets van hun omvang en hun algemene sociale en demografische profiel. Het is immers niet onbelangrijk om even stil te staan bij de aanwezigheid van deze groep in de samenleving. Ze zijn namelijk niet altijd even zichtbaar maar ze zijn zeker niet afwezig.

## 2. | Vlamingen met functiebeperkingen: aantallen en sociaaldemografische profielen

Een algemene schatting van het voorkomen van deze groep in het Vlaamse Gewest kan op basis van de Socio-Economische Enquête 2001 (SEE2001). De beide vragen die in APS 2004 werden gesteld, maakten ook deel uit van de SEE2001. De verwoording van beide vragen in de SEE2001 is nagenoeg identiek aan die in de APS survey 2004, en er is dan ook weinig reden om aan te nemen dat beide verwoordingen niet vergelijkbaar zijn.

Voor de operationalisering wordt te werk gegaan zoals hierboven vermeld: enkel die mensen die hinder ondervinden in hun dagelijkse bezigheden worden geteld als mensen met functiebeperkingen. Dat levert volgende algemene cijfer op: in totaal hebben in 2001 786 189 Vlamingen een handicap of langdurige gezondheidsproblemen (Verbelen e.a., 2005). Het gaat dan wel om Vlamingen vanaf de leeftijd van 5 jaar. Dat is beslist niet weinig te noemen, zeker als men rekening houdt met het feit dat dit een conservatieve schatting is door de ondergrens qua leeftijd en nonrespons<sup>1</sup> op de vragen. In percentage uitgedrukt gaat het om 15,4 procent. Mensen met een functiebeperking zijn dus zeker onontkenbaar aanwezig in onze samenleving.

In de APS survey gaat het om Vlamingen die minstens 18 jaar zijn en de leeftijd van 85 geldt als bovengrens. In totaal gaat het dan om 15,9 procent van de bevroegde respondenten, of 246 van de 1544 respondenten. Hoe die groep is samengesteld naar een aantal achtergrondvariabelen is een erg relevante vraag. Van de meeste standaard achtergrond variabelen in sociaal-wetenschappelijk onderzoek is geweten dat die een samenhang vertonen met het hebben van handicaps of gezondheidsproblemen. In concreto gaat het dan om sekse, leeftijd, opleidingsniveau en arbeidsdeelname en familiale situatie. In de bevroegde steekproef tekenen we wel wat verschillen op naar samenstelling toe op grond van vermelde sociale kenmerken. Tabel 1 geeft weer wat het profiel is van deze groep in de APS-survey 2004.

De tabel illustreert dat het hebben van handicaps of gezondheidsproblemen gepaard gaat met een zeer specifiek sociaal profiel. Er zijn proportioneel meer vrouwen bij de respondenten met functiebeperkingen, vergeleken met de andere respondenten. Vlamingen met functiebeperkingen zijn ook ouder dan de Vlamingen zonder functiebeperkingen. Qua opleiding zijn personen met een functiebeperking meer ver-

---

1. De totale item nonrespons op beide vragen tezamen bedraagt 489 744.

TABEL 1

**Sociale profielen in de steekproef (kolompercentages)**

Sekse ( $\chi^2=3,797$ ; $df=1$ ; $p=.051$ )	Respondenten zonder functiebeperkingen	Respondenten met functiebeperkingen
Man	646 49,7%	107 43,5%
Vrouw	653 50,3%	139 56,5%
<b>Leeftijd (<math>\chi^2=57,571</math>; <math>df=6</math>; <math>p&lt;.001</math>)</b>		
18-24	147 11,3%	14 5,7%
25-34	232 17,8%	21 8,6%
35-44	276 21,2%	34 13,9%
45-55	232 17,8%	46 18,8%
55-64	175 13,5%	45 18,4%
65-74	153 11,8%	45 18,4%
75-85	85 6,5%	40 16,3%
<b>Hoogst behaalde diploma (<math>\chi^2=58,079</math>; <math>df=4</math>; <math>p&lt;.001</math>)</b>		
Geen/LO	275 21,2%	90 36,4%
Lager sec	251 19,3%	73 29,6%
Hoger sec	449 34,6%	57 23,1%
Nuho	239 18,4%	23 9,3%
universiteit	85 6,5%	4 1,6%
<b>Betaald werk (<math>\chi^2=59,161</math>; <math>df=1</math>; <math>p&lt;.0001</math>)</b>		
Ja	753 58,0%	77 31,3%
Nee	546 42,0%	169 68,7%

tegenwoordigd in de laagste opleidingscategorieën, ten opzichte van de overige respondenten. De werkzaamheidsgraad is ook aanzienlijk lager bij respondenten met functiebeperkingen. Verder zijn de familiale realiteiten van beide groepen verschillend. Mensen met een handicap of langdurige gezondheidsproblemen zijn vooral

TABEL 1 (Vervolg)

**Sociale profielen in de steekproef (kolompercentages)**

	Respondenten zonder functiebeperkingen	Respondenten met functiebeperkingen
Familiale situatie ( $\chi^2=43,293$ ; $df=4$ ; $p<.0001$ )		
Gehuwd	809 62,6%	148 60,2%
Weduwnaar/weduwe	60 4,6%	38 15,4%
Wettelijk gescheiden	88 6,8%	12 4,9%
Feitelijk gescheiden	23 1,8%	5 2,0%
Ongehuwd (nooit getrouwd)	312 24,1%	43 17,5%
Kinderen ten laste* ( $\chi^2=29,164$ ; $df=1$ ; $p<.0001$ )		
Geen	432 47,3%	132 68,8%
Minstens één	481 52,7%	60 31,3%

\*enkel respondenten die kinderen hebben (N=1105)

meer terug te vinden in het weduwnaarschap. Dat heeft veel te maken met de leeftijdsstructuur van de groep. Die invloed van leeftijd speelt ook mee bij het hebben van kinderen ten laste. De -oudere groep- Vlamingen met functiebeperkingen hebben in mindere mate kinderen die ze ten laste nemen. Dit specifieke profiel is toch van belang omdat dit namelijk uitwijst dat best met deze eigenheid rekening wordt gehouden in verklaringen voor de samenhang van functiebeperkingen en andere kenmerken. Het profiel maakt alleszins duidelijk dat op vlak van gezin, werk, opleiding en leeftijd, Vlamingen met functiebeperkingen een andere sociale positie innemen dan de overige Vlamingen.

Andere elementen van die specifieke positionering, worden ook even aange-reikt, ter informatie. Binnen het bestek van deze bijdrage wordt daar echter niet verder op ingegaan. Maar het is toch de moeite om te noteren dat deze groep een profiel heeft dat het risico van armoede verhoogt. Samoy (1996) vermeldt dat het aandeel bestaansonzekere en arme huishoudens dubbel zo hoog lag (in 1992) bij huishoudens met een zieke of 'invalide' gezinshoofd ten opzichte van de andere huishoudens. Aangetoond is verder dat het hebben van functiebeperkingen op veel domeinen van het dagelijkse leven ingrijpt. Handicaps of gezondheidsproblemen zijn, in Vlaanderen, autonoom verklarende factoren voor de deelname aan de arbeidsmarkt of tewerkstelling, levenstevredenheid, mediagebruik m.b.t. actualiteit, sociaal-economische toekomstverwachtingen en het zich zorgen maken over uiteenlopende levensaspecten (Verbelen e.a., 2005).

### 3. | Sociale contacten en sociale integratie

Gezien hun specifieke sociale positie enerzijds en rekening houdend met hun omvang als groep in onze samenleving anderzijds kan men zich afvragen in hoeverre die samenleving bekend is met deze groep Vlamingen. Hier stelt zich de vraag in welke mate men sociale contacten heeft met elkaar.

#### 3.1 | Contact met mensen met een handicap of langdurige gezondheidsproblemen

De mate waarin mensen in contact komen met personen met een handicap kan makkelijk in kaart gebracht worden op basis van een vraag in de APS survey 2004. Aan de respondenten werd gevraagd of zij al dan niet persoonlijk mensen kennen waarvan zij weten dat deze mensen langdurige ziekte(n), langdurige aandoeningen of handicap(s) hebben. De notie 'persoonlijk kennen' werd verduidelijkt als persoonlijk(e) contact(en) in de afgelopen 12 maanden en dit één of meerdere keren. Vervolgens werd ook gevraagd welke rolrelatie men heeft met die personen. Eveneens werd de richtlijn meegegeven in de vraagformulering om een afbakening qua leeftijd in acht te nemen. Aan de respondenten werd namelijk gevraagd zich te beperken tot personen die jonger waren dan 65 jaar, op het moment van de bevraging.<sup>2</sup>

Meer dan de helft van de Vlamingen heeft zulke contacten: 54 procent antwoordt bevestigend op de gestelde vraag. Dat is geen overweldigende meerderheid, als we vergelijken met Canada bijvoorbeeld, waar men tot een schatting komt van goed 75% van de Canadezen. Als gevraagd wordt welke rolrelatie men heeft met die personen, dan is dat in de eerste plaats ruimere familie, vrienden en mensen die men als kennissen beschouwt. In tabel 2 wordt de verdeling weergegeven van het aantal antwoorden, niet van het aantal respondenten<sup>3</sup>.

- 
2. Waarom deze afbakening? Omdat vanuit de beleidsdefinitie van 'een persoon met een handicap' werd vertrokken en zo nauw mogelijk getracht werd het contact in kaart te brengen met de doelgroep van het Vlaams Fonds voor de Sociale Integratie van Personen met een Handicap. Die doelgroep is afgebakend in leeftijd, vanaf de leeftijd van 65 jaar worden mensen beleidsmatig ingedeeld in het ouderenbeleid. Iemand van 65 is daarom uiteraard niet minder een persoon met een handicap dan iemand in dezelfde situatie van 64. Het mag dan ook duidelijk zijn dat het gaat om grenzen die getrokken worden in beleidsdefinities. Over leeftijdsgrenzen in het beleid en de relatie met de sociale realiteit, zie Breda en Schoenmakers (2003).
  3. Het was mogelijk om meerdere personen en categorieën aan te duiden. Rapportering op basis van het aantal gegeven antwoorden, i.p.v. op basis van het aantal respondenten, de zogenaamde 'multiple response', is dan vaak de meest overzichtelijke manier van tabelopbouw.

TABEL 2

**Frequentieverdeling van de rolrelaties met personen met functiebeperkingen**

	Percentage	N
Iemand uit uw gezin	7.4	158
Iemand uit uw familie, uw gezin niet meegerekend	19.1	410
Iemand die u als vriend beschouwt	21.7	467
Iemand die in dezelfde buurt woont als u	14.7	317
Iemand die u als kennis beschouwt	19.6	422
Iemand op uw werk, een collega	5.9	126
Professioneel contact, geen collega	4.0	87
Een leerling of student	2.7	57
Een persoon die in een zelfde vereniging zit als u	4.9	106
Totaal		2151

Een ‘nipte’ meerderheid van de Vlamingen kent persoonlijk iemand met een handicap of langdurig gezondheidsprobleem. Het vaakst zijn dat de vrienden en de ruimere familieleden. Maar ook kennissen en buurtbewoners zijn gekend als personen met een functiebeperking. Binnen de eigen gezinscontext heeft men er dan eigenlijk het minst mee te maken. Het zijn vooral categorieën van sociale relaties die niet meteen erg dichtbij zijn, maar ook niet echt veraf. Teruggekoppeld naar de beginvraag is de conclusie dat Vlamingen met een handicap of gezondheidsproblemen niet meteen onbekenden te noemen zijn.

Louter contact met deze Vlamingen, is echter nog geen solide basis om te stellen dat ze ook als groep maatschappelijk of sociaal geïntegreerd zijn. Het is hoogstens een grond om te beweren dat zij niet meteen in gehele sociale isolatie leven. Sociale integratie houdt echter heel wat meer in. Sociale integratie betekent vooral dat men participeert aan het sociale leven, dat men omgaat met anderen. Nu kan men vanuit verschillende invalshoeken deze deelname aan het sociale leven bekijken...

### 3.2 | Sociale integratie in Sociale Netwerken

Het conceptuele begrip ‘sociale netwerken’ is sterk gerelateerd aan het begrip sociale integratie en dat begrip is op zijn beurt weer verbonden met de notie ‘sociaal kapitaal’. Dit sociaal kapitaal krijgt inhoud door drie schragende betekenisconstructen: vertrouwen, verbondenheid en wederkerigheid (Stolle, 1999). Het is niet de bedoeling om in deze bijdrage conceptuele aspecten van sociaal kapitaal en sociale integratie in het algemeen, uit te spitten. Toch moet even stilgestaan worden bij de theoretische

sche betekenis van deze concepten, al was het maar om aan te tonen dat ze geen een-dimensionale betekenis hebben. Toch zijn er algemeen genomen twee 'overkoepelende' betekenissen van sociaal kapitaal te onderscheiden. Kort gezegd komt het hierop neer dat het begrip invulling krijgt door een eerder individugerichte betekenis en een collectiefmaatschappelijk gerichte betekenis. In de individugerichte betekenis, gaat het eerder om de relationele aspecten die verbonden zijn aan de sociale contacten die individuen hebben. In termen van integratie spreekt men dan over relationele netwerkintegratie. De collectiefmaatschappelijke betekenis, wordt geconstrueerd door de notie van waarden en normen, een collectief handelingskader dat sociale cohesie mogelijk maakt. In termen van integratie spreekt men hier van normatieve integratie. In dit artikel wordt de aandacht gericht naar netwerkintegratie.

De vraag die eerst wordt gesteld is die naar de kenmerken van de sociale netwerken van de Vlaming met een handicap of langdurige gezondheidsproblemen, en uiteraard of verschillen merkbaar zijn met de netwerken van de Vlaming zonder handicaps of gezondheidsproblemen. Die aandacht voor sociale netwerken is ook sterk aanwezig in het 'werkveld', in de begeleiding en ondersteuning van personen met een handicap. Vaak worden termen gebruikt als 'circle of support', 'circle of friends', of zelfs 'netwerkkzones' (Smit en Van Genneep, 1999).

De basisopvatting is steeds dat personen met een handicap door deelname aan sociale netwerken aanzienlijk hun levenskwaliteit kunnen verhogen, althans voor zover men tevreden is over dat netwerk. Vandaag wordt dit netwerkaspect ook meegenomen in de ontwikkeling van begeleidingsmethodieken en ortho(ped)agogische werkvormen. In het kader van het zogenaamde 'person centred planning' staat de directe sociale omgeving van personen met een handicap geheel centraal. Het is vooral de sociale hulp en de algemene ondersteuning die van sociale relaties in zulke netwerken uitgaan die de aandacht krijgen. Specifiekere ondersteuning (medisch, therapeutisch, (ped)agogisch, ...) is eerder een taak voor professionals (Smit en Van Genneep, 1999).

De onderliggende gedachte, is dat deelname aan sociale netwerken, bevorderlijk is voor de sociale integratie van mensen. Algemeen genomen wordt een onderscheid gemaakt tussen drie basiskarakteristieken van sociale netwerken: *structuur, inhoud en functie* (Pescosolido, 2001). Deze drie componenten zijn conceptueel te onderscheiden van elkaar. Empirisch zijn de drie aspecten ook van een andere orde, en vereisen ze hun aangepaste observatietechnieken.

De *structuur* van netwerken omvat heel wat verschillende aspecten, waarvan de meest voor de hand liggende zijn: de netwerk grootte, de verschillende types van rolrelatie die mensen kunnen hebben, of die sociale relaties meer dan één basis hebben (het opnemen van meerdere rollen door actoren uit het netwerk: vb partner en collega). Ook de reikwijdte van de netwerkrelaties, of de diversiteit is een belangrijk aspect. Individuen die vooral familieleden en gezinsleden als netwerkrelaties kennen, hebben een beperktere reikwijdte van het netwerk dan mensen die daarnaast ook

banden hebben in het verenigingsleven, werkomgeving, hobbyclub enz... Ook de sterkte van de relaties is een aspect van de netwerkstructuur: 'weak ties' en 'strong ties' worden in dit verband onderscheiden.

De *inhoud* van de netwerken kan men dan omschrijven als de attitudes, waarden, overtuigingen, opinies en praktijken die via de netwerkbanden 'gedeeld en verdeeld' worden. Het raakt wat meer de hierboven vermelde normatieve integratie, met dien verstande dat dit enkel wordt bekeken in netwerkverband, niet op collectief-maatschappelijk niveau.

De *functie* tenslotte van een sociaal netwerk heeft dan weer te maken met 'wat het netwerk doet': dat gaat over functionaliteiten zoals sociale steun, emotionele steun, instrumentele hulp (geld lenen, babysitten, ...), toetsing (bijvoorbeeld een mogelijke oplossing voor een gesteld probleem evalueren) en opvolging<sup>4</sup>. In de vragenlijst van APS 2004 werd deze functionaliteit meteen in de vraagstelling gespecificeerd. Het gaat om het bespreken van belangrijke persoonlijke zaken, een specifieke vorm van sociale steun, vooral omdat verschillende dimensies van sociale steun in zich heeft. Dit aspect vormt namelijk een goede indicator van sociale steun in het algemeen (Waeye en Agneessens, 2001).

De invalshoek in dit stuk is in eerste plaats een verkenning van de *netwerkstructuren*. Zulke kaart van de sociale netwerkstructuren van personen met functiebeperkingen op basis van grootschalige surveys bij een algemene populatie, werd reeds opgemaakt in Vlaanderen op basis van APS survey 2002 (Verbelen e.a., 2005). De APS survey 2004 biedt echter heel wat meer mogelijkheden om gedetailleerdere analyses en verfijnde beschrijvingen te maken. Door het gebruik van CAPI<sup>5</sup> werden in 2004 de data opmerkelijk gedetailleerder omdat de bevragsmethodiek dit makkelijker toeliet.

### 3.3 | Sociale netwerken en handicaps of langdurige gezondheidsproblemen in APS2004

Omdat de gegevens verzameld werden via surveyonderzoek, kunnen een aantal aspecten van het sociale netwerk vrij eenvoudig in kaart worden gebracht. Een kleine toelichting omtrent de specifieke bevragsmethodiek misstaat dan ook niet.

In de vragenlijst werd concreet gevraagd aan de respondenten het aantal mensen 'waarmee men belangrijke persoonlijke zaken' bespreekt op te sommen. Zoals vermeld kan men dit zien als een meting van een netwerk in functie van sociale steun. Mensen met wie men erg belangrijke persoonlijke zaken bespreekt, worden beschouwd als belangrijke vertrouwenspersonen, waarmee men diepgaandere rela-

4. Pescosolido (2001, 472) vermeldt als voorbeeld het waken over het feit of iemand met diabetes de medicatie neemt en het dieet opvolgt.

5. Computer Assisted Interviewing. Het afnemen van mondelinge interviews m.b.v. een (draagbare) computer.



ties onderhoudt. Na die hoofdvraag werden de concrete namen gevraagd en geregistreerd. Deze techniek vergemakkelijkt het vraag-antwoordproces voor de respondent, en zorgt voor een beter beeld dan een eenvoudige vraag naar de grootte van het netwerk. Voor het totaal aantal opgesomde vertrouwenspersonen werd ook gevraagd om per persoon te rapporteren of die persoon al dan niet langdurige ziekten, aandoeningen of handicaps had. Er werd niet gevraagd in welke mate de vertrouwenspersonen in hun dagelijkse functioneren werden gehinderd door de functiebeperkingen. In een daarop volgende vraag duiden de respondenten de zes belangrijkste vertrouwenspersonen aan. Ze rangschikten die vertrouwenspersonen vervolgens naar belangrijkheid. Voor deze (maximum) zes personen werden kenmerken verzameld zoals de rolrelatie, de leeftijd, het aantal jaren dat men de persoon kent, de sekse en frequentie van het contact. In de eerste plaats wordt de netwerk grootte bekeken, vervolgens de samenstelling van de netwerken in termen van roldiversiteit en de aanwezigheid van mensen met functiebeperkingen in de netwerken.

### 3.3.1 | *Grootte van de sociale netwerken*

Wanneer de netwerk grootte van Vlamingen met een handicap of langdurige gezondheidsproblemen wordt vergeleken met de andere Vlamingen uit de steekproef, vallen verschillen te noteren. Het gemiddelde aantal vertrouwenspersonen ligt lager<sup>6</sup> bij de groep respondenten met functiebeperkingen (4.22) dan bij de overige respondenten (4.75). Dat is een bevestiging van wat eerder werd vastgesteld in Vlaanderen (Verbelen e.a., 2005). De totale netwerk grootte vertrouwenspersonen is één aspect, de vraag naar de echt belangrijke vertrouwenspersonen in dat netwerk is een ander.

Ook naar de engere invulling van het netwerk, wordt een zelfde verschil vastgesteld. Mensen met functiebeperkingen hebben gemiddeld een kleiner<sup>7</sup> netwerk belangrijke vertrouwenspersonen dan mensen zonder functiebeperkingen (3.69 versus 4.04). Zowel het ruimere netwerk vertrouwenspersonen als het beperktere netwerk echt belangrijke vertrouwenspersonen laat verschillen zien tussen Vlamingen met handicap of gezondheidsproblemen en Vlamingen zonder functiebeperkingen.

Omdat uit eerder onderzoek (Agneessens e.a., 2003; Marsden, 1987) is gebleken dat de grootte van het netwerk vertrouwenspersonen sterk beïnvloed wordt door sociaal-structurele achtergrondkenmerken, biedt een meervoudige regressieanalyse waarin zulke kenmerken worden opgenomen een correcter beeld. Bijkomende reden is dat het voorkomen van handicaps en langdurige gezondheidsproblemen een samenhang vertoont met leeftijd, opleidingsniveau en sekse (zie eerder). Aangezien al die elementen een invloed uitoefenen op de netwerk grootte is het nog maar de vraag of onder controle van die aspecten, het hebben van handicaps en gezondheidsproblemen wel een onafhankelijk effect resorteert. De resultaten van de lineaire regressieanalyses worden weergegeven in tabel 3.

6. Df=1542; t=2.59; p<.05

7. Df=1542; t=2.72; p<.05

TABEL 3

**Gestandaardiseerde regressiecoëfficiënten OLS-regressiemodellen voor de netwerk-grootte vertrouwenspersonen en voor de netwerk-grootte belangrijkste vertrouwenspersonen**

Afhankelijke variabele	Netwerk-grootte vertrouwenspersonen	Netwerk-grootte belangrijkste vertrouwenspersonen
Predictoren		
Hebben van functiebeperkingen (0=neen, ja=1)	n.s.	n.s.
Opleiding (refcat=laag)		
Midden	.104	.136
Hoog	.133	.173
Sekse (man=1, vrouw=0)	-.110	-.140
Leeftijd	-.209	-.225
Partner (ja=1, neen=0)	n.s.	n.s.
Betaald werk (ja=1, neen=0)	-.062	-.069
Lidmaatschap verenigingen	.163	.135
R <sup>2</sup>	.104	.117
Adjusted R <sup>2</sup>	.099	.113

Een paar bevindingen zijn toch opvallend wanneer de verklaringsmodellen van naderbij worden bekeken. Ten eerste is voor beide netwerk afbakeningen, het hebben van functiebeperkingen géén autonome factor die bepalend is voor de netwerk-grootte. Het partiële effect in de regressieanalyses verschilt van het bivariate effect. Daarmee wordt duidelijk dat de impact van andere, wel vaak met het hebben van functiebeperkingen samenhangende, kenmerken groter is.

Ten tweede wordt de grootte van beide netwerk indicatoren op gelijkwaardige manier verklaard door de gemodelleerde aspecten: dezelfde kenmerken hebben een impact voor beide afhankelijke variabelen. Toch ligt de verklaringskracht van die kenmerken net iets hoger voor het gemodelleerde netwerk echt belangrijke vertrouwenspersonen. Beide afhankelijke variabelen hangen ook sterk samen (corr=.94) We nemen dan aan dat de nauwere invulling van het netwerk vertrouwenspersonen een betere indicering is van sociale steun dan de totale netwerk-grootte vertrouwenspersonen. De eenduidigheid van de betekenis van deze indicator is ook eerder verzekerd na keuze en rangschikking van een beperkter aantal personen.

Ten derde is de leeftijd in beide modellen de belangrijkste beïnvloedende factor en geldt dat naarmate men ouder is, het aantal vertrouwenspersonen afneemt. Ten vierde zien we dat een (bescheiden) negatief effect uitgaat van het hebben van

betaald werk: dat lijkt op het eerste zicht in te gaan tegen wat men intuïtief zou verwachten. Bij nader inzien is dit niet onlogisch, gezien de vraag die wordt gesteld zich geheel richt op vertrouwenspersonen. Een groot deel van de tijd doorbrengen in een werkomgeving levert dan wel contacten op met collega's maar vertrouwenspersonen zoekt men daar minder (zie Agneessens e.a., 2003).

Tot slot wordt ook gerepliceerd wat reeds herhaaldelijk werd vastgesteld: lager opgeleiden hebben kleinere netwerken (Marsden, 1987), vrouwen hebben meer vertrouwenspersonen (Moore, 1990) en de Vlamingen met een partner hebben een even groot netwerk vertrouwenspersonen als de Vlamingen zonder partner (Agneessens e.a., 2003).

### *3.3.2 | Diversiteit of reikwijdte van de netwerken*

Netwerken zijn naast de grootte ook gekenmerkt door de aard van de aanwezige relaties en in hoeverre die variatie tonen. Die diversiteit van relaties binnen de netwerken kan op verschillende manieren worden bekeken. De rolrelaties kunnen de focus van de aandacht zijn maar ook kenmerken van mensen eerder dan rollen die zij vervullen. Dit wordt ingevuld door de aandacht te richten naar de vertegenwoordiging van mensen met functiebeperkingen in de netwerken.

#### *Vlamingen met een handicap of gezondheidsproblemen als vertrouwensfiguren*

Omdat de verdeling van mensen met handicaps en gezondheidsproblemen in vertrouwensnetwerken nog nooit op basis van grootschalig surveyonderzoek in kaart werd gebracht, werd in de survey van 2004, een vraag gesteld die toelaat dit aspect in kaart te brengen. Aan het hebben van handicaps of langdurige gezondheidsproblemen is toch een erg karakteristieke levenssituatie en een specifieke sociale positie verbonden (Gelder en Gorter, 1993; Verbelen e.a., 2005). Het geschetste algemenere sociale profiel illustreert dat.

Hebben we het over sociale steun dan houdt dat verschillende dimensies in die sterk kunnen beïnvloed worden door het hebben van functiebeperkingen. Vooral gezelschap en emotionele steun worden in dit verband belangrijk geacht. Intuïtief kan men verwachten dat mensen met functiebeperkingen in meerdere mate andere mensen met functiebeperkingen in hun vertrouwensnetwerk hebben. De onderliggende redenering is dat de impact van een handicap of langdurig gezondheidsprobleem in het dagelijkse leven, maar ten volle wordt gevat door anderen in vergelijkbare situaties, met evenwaardige levenservaringen. Het raakt dan ook de kern van wat de bevroegde sociale steun kan inhouden: begrip en raad van personen die dichtbij staan m.b.t. erg persoonlijk ervaren probleemaspecten van het leven. Een toetsing van deze verwachting bevestigt dat het aandeel vertrouwenspersonen met een handicap

of langdurige gezondheidsproblemen anders is verdeeld in de beide groepen. Tabel 4 geeft twee indicatoren weer die deze verschillen beschrijven.

Iets meer dan 49 procent van de mensen met functiebeperking heeft geen personen met functiebeperkingen bij de vertrouwenspersonen. Voor de Vlamingen zonder functiebeperkingen gaat het om een aandeel van ongeveer 75 procent, een aanzienlijk verschil. Als rekening wordt gehouden met de netwerk grootte, komt dat verschil anders tot uiting: gemiddeld één op de vijf belangrijkste vertrouwenspersonen in het netwerk van de Vlamingen met functiebeperkingen, heeft zelf een functiebeperking. Dat is toch ruim verschillend van de andere groep, waar dat aandeel gemiddeld rond negen procent ligt. Bijkomende controle voor leeftijd, sekse en opleidingsniveau in een regressieanalyse<sup>8</sup> toonde aan dat het hebben van functiebeperkingen een autonome invloed uitoefent. Verder heeft opleiding een impact: lager opgeleiden hebben in meerdere mate mensen met functiebeperkingen in hun netwerken.

**TABEL 4**  
**Netwerkindicatoren m.b.t. vertegenwoordiging van personen met functiebeperkingen**

	Respondenten zonder functiebeperking (n=1298)	Respondenten met functiebeperking (246)
Percentage dat geen personen met functiebeperkingen in netwerk belangrijke vertrouwenspersonen heeft***	75.1	49.6
Gemiddelde aandeel personen met functiebeperkingen in het netwerk belangrijke vertrouwenspersonen***	.09	.21

\*\*\*p < .001

Wanneer Vlamingen echt sociaal dicht bij anderen staan in steun en vertrouwen, zijn die anderen dus niet meteen mensen met een handicap of gezondheidsprobleem. Vlamingen met gezondheidsproblemen of handicaps, vinden elkaar heel wat meer in steun en vertrouwen. Zij hebben dus in meerdere mate 'gelijken' bij wie sociale steun kan gezocht worden.

Van een 'sociale mix' in de vertrouwensnetwerken is in dit opzicht niet echt sprake. Men kan hier deels bevestiging zien van de stelling dat 'men elkaar opzoekt' in het geval van handicaps en langdurige gezondheidsproblemen. Of ook van diversiteit sprake is in termen van de reikwijdte van de sociale relaties in het sociale netwerk is een andere vraag...

8. resultaten opvraagbaar bij de auteur

## Diversiteit van de rolrelaties met vertrouwenspersonen

Mensen die meer diverse rolrelaties vertonen in hun sociale netwerk, zullen ook meer diverse invloeden ondervinden, dan anderen die minder roldiversiteit qua vertrouwenspersonen om zich heen hebben. Dat is alvast de onderliggende opvatting waaraan het belang van het beschikken over een bredere waaier aan sociale relaties zijn relevantie ontleent. Er wordt dan gekeken in welke mate mensen enkel bepaalde types van personen in vertrouwen nemen, dan wel een grotere variatie aan types personen.

In de vragenlijst werd gevraagd aan de respondenten wat precies de rolrelatie is met de zes belangrijkste mensen die de kern van sociale steun uitmaken. Om diversiteit van netwerken te operationaliseren wordt gekeken naar de mate waarin bepaalde rolrelaties afwezig zijn. In tabel 5 worden de respondenten met functiebeperkingen vergeleken met de overige respondenten.

**TABEL 5**  
**De mate van afwezigheid van rolrelaties in sociale netwerken**

	Afwezigheid in het netwerk Percentages	
	zonder functiebeperking	met functiebeperking
Zoon of dochter	68,7%	62,3%
Partner*	32,9%	41,1%
Broer of zus**	61,6%	72,1%
Moeder of vader**	65,9%	74,5%
Familie	71,9%	71,3%
Vriend*	44,8%	52,5%
Buur	92,4%	88,8%
Raadgever	93,9%	92,9%
Lid van een zelfde organisatie	98,9%	99,6%
Collega**	80,2%	89,2%

\* p<.05 \*\*p<.01

Meer afwezig zijn partners, broers en zussen, moeders en vaders, vrienden en collega's. De ruimere familie is in dezelfde mate afwezig (of aanwezig) evenals zonen en dochters, burens en raadgevers. Voor beide groepen geldt overigens dat vooral partners en vrienden vertegenwoordigd zijn in de netwerken en raadgevers, burens en collega's het minst als vertrouwenspersonen worden beschouwd. Op het eerste zicht hebben mensen met functiebeperkingen minder diverse netwerken van vertrouwenspersonen. Nogmaals is het toch van belang de sociale positioneringverschillen mee in rekening te brengen. Aangezien positieverwerving en samenstelling van netwerken kunnen samenhangen, werd voor elk roltype apart een logistische regressieanalyse<sup>9</sup> uitgevoerd. Hierbij werd gecontroleerd voor de drie belangrijkste sociale positiekenmerken: leeftijd, sekse en opleidingsniveau. Nu blijkt dat het hebben van functiebeperkingen een autonome invloed uitoefent op de aanwezigheid van slechts twee roltypes: partners en broers of zussen. Beide roltypes zijn meer aanwezig. Bij de categorie vrienden heeft geen enkel kenmerk een betekenisvolle invloed.

Leeftijd heeft daarentegen een significante impact op de aan/afwezigheid van heel wat rolrelaties. Zonen of dochters zijn meer aanwezig en dat geldt ook voor burens. Partners zijn bij de jongere leeftijdscategorieën meer vertegenwoordigd. Ook vrienden zijn bij die jongere leeftijdscategorieën meer aanwezig in het netwerk en voor collega's geldt dezelfde bemerking. Het toont toch aan dat de onderliggende leeftijdsstructuur een belangrijkere invloed heeft op netwerksamenstelling dan de overige kenmerken. Meer leeftijdsgebonden dynamieken oefenen dus een invloed uit.

Wanneer een algemenere diversiteitmaat van het netwerk wordt opgesteld, zijn verschillende operationaliseringen mogelijk. In navolging van Hamrick e.a. (2002), wordt telkens een scorepunt toegekend per aanwezigheid van een roltype (tien roltypes in totaal). Gebaseerd op de Social Network Index (Cohen e.a., 1997) betekent een hogere score meer diversiteit in het netwerk. Op basis van deze algemene maat stellen we vast dat de gemiddelde diversiteitscore van beide groepen verschilt. Vlamingen zonder functiebeperkingen hebben een netwerk met gemiddeld meer diversiteit aan roltypes dan Vlamingen met een functiebeperking (2,92 vs 2,62;  $t=3,5; df=1475; p<.001$ ). Uiteraard is deze diversiteitmaat ook gerelateerd aan de grootte van het netwerk en het totale aantal gerapporteerde categorieën<sup>10</sup>.

Om de diversiteit van sociale relaties wat diepgaander te vatten wordt het aandeel van de verschillende rolrelaties ten opzichte van het totale aantal gerapporteerde rolrelaties geplaatst. Het patroon wordt meegegeven in tabel 6.

9. De afhankelijke variabele is steeds de aanwezigheid versus de afwezigheid van een bepaalde rolrelatie. Deze analyses zijn opvraagbaar bij de auteur.

10. de correlatie van de diversiteitsmaat met de netwerkgrootte bedraagt .71 ( $p<.001$ ) en de correlatie van de diversiteitsmaat met het aantal gerapporteerde categorieën bedraagt .75 ( $p<.001$ )

TABEL 6

**Aandelen van de verschillende rolrelaties in het sociale netwerk**

	Aandeel in het netwerk proporties	
	zonder functiebeperking	met functiebeperking
Zoon of dochter***	,1203	,1830
Partner	,2194	,1926
Broer of zus**	,1204	,0855
Moeder of vader	,1132	,1073
Familie*	,0855	,1029
Vriend	,2464	,2546
Buur	,0215	,0301
Raadgever	,0147	,0128
Lid van een zelfde organisatie	,0029	,0008
Collega**	,0586	,0312

\*p&lt;.05 \*\*p&lt;.01 \*\*\*p&lt;.001

Uit deze tabel kan een en ander worden afgeleid. Zo blijkt dat voor vier roltypes een betekenisvol verschil wordt opgetekend. Dat is in de eerste plaats zo voor de proportionele aanwezigheid van zonen en dochters, die meer proportioneel vertegenwoordigd zijn in de netwerken van de Vlamingen met functiebeperkingen. Dit heeft te maken met de leeftijd van deze groep. Uit bijkomende analyses is gebleken dat die impact verdwijnt na controle voor sekse, leeftijd, opleidingsniveau en het al dan niet hebben van kinderen. Veruit het meeste effect gaat uit van de leeftijd: hoe ouder hoe, hoger het aandeel zonen of dochters in het netwerk vertrouwenspersonen.

De verschillen m.b.t. het aandeel broers en zussen, met name dat die minder deel uitmaken van de vertrouwenspersonen van de mensen met een functiebeperking, zijn wel robuust. Na controle voor de andere relevante variabelen (leeftijd, opleiding en sekse) is nog steeds een effect van het hebben van een handicap of gezondheidsproblemen observeerbaar. Het is zelfs het enige effect dat een significante invloed uitoefent.

Andere verschillen in de samenstelling van de netwerken tussen beide groepen vinden we terug bij de ruimere familie. Deze familierelaties maken in meerdere mate deel uit van het totale volume rolrelaties in de netwerken van personen met functiebeperkingen. Die invloed van het hebben van functiebeperkingen verdwijnt echter na controle voor sekse, leeftijd en opleidingsniveau. Enkel hoger opgeleiden verschillen betekenisvol van lager opgeleiden: zij hebben proportioneel minder familie in hun netwerken. Ook maken collega's in mindere mate deel uit van de vertrou-

wensnetwerken van de Vlaming met functiebeperkingen. De logische verklaring hier is dat mensen met functiebeperkingen als groep sowieso een geringere arbeidsdeelname kennen (Samoy, 2005 en 2003), wat natuurlijk minder kans op deze sociale contacten met zich meebrengt. Hier geldt na controle voor de eerder vermelde kenmerken dat die impact van functiebeperkingen, slechts marginaal is. Leeftijd heeft ook hier meer impact.

Leggen we het overzicht uit tabel 5 even naast tabel 6 dan blijkt duidelijk dat wat nuances in de beschrijving van de netwerken moeten gebracht worden. Samengevat kan gezegd worden dat de netwerken vertrouwenspersonen van Vlamingen met een handicap of gezondheidsprobleem, minder roldiversiteit vertonen dan de netwerken van de overige Vlamingen. Die verschillen zijn voornamelijk terug te voeren tot verwantschapsrelaties in eerste lijn: broers/zussen en partners anderszijds. In tegenstelling tot wat eerder werd vastgesteld (Verbelen e.a., 2005) maken vrienden geen verschil uit in de samenstelling van de netwerken. Wellicht heeft de fijnere bevragingsmethodiek in de APS 2004 hier wat mee te maken. Zoals gesteld werden de netwerken uitvoerig en punctueel bevroegd, wat in de APS 2002 minder het geval was.

Verder is het erg belangrijk om rekening te houden met het feit dat heel wat vastgestelde verschillen eerder te maken hebben met de leeftijd dan met het hebben van functiebeperkingen. Deze vaststelling is op zich ook al bijzonder interessant omdat het aandeel ouderen in onze maatschappij alleen maar zal toenemen in de volgende jaren. Bovendien moet rekening gehouden worden met het feit dat ouderen doorgaans meer hinder ondervinden van handicaps of langdurige gezondheidsproblemen. Beide kenmerken grijpen dus in op sociale contacten en de netwerken van mensen. Soms is dat gezamenlijk, een andere keer geldt de invloed van een van beide kenmerken. Het is niet per se zo dat voor het individu deze kenmerken een nadelige invloed op sociale relaties uitoefenen. Maar het is wel een feit dat ze vanuit sociologisch oogpunt de kans op sociale isolatie verhogen en dat ze de kans op een beperktere reikwijdte van vertrouwelijke contacten in de hand werken.

Kunnen we nu zeggen dat Vlamingen met een handicap of langdurige gezondheidsproblemen onbekenden zijn? Het beeld is eerder genuanceerd en wijst uit dat Vlamingen met een handicap of gezondheidsprobleem niet onbekend zijn, ook niet echt dichtbij zijn maar wel aanwezig. Sommigen wijzen erop dat het van belang is louter fysieke integratie in dit verband niet te verwarren met sociale inclusie omdat aanwezigheid uiteraard niet van dezelfde orde is als participatie.

Of ze dan kunnen rekenen op sociale aanvaarding, in de zin dat ze als volwaardige (evenwaardige?) burgers worden beschouwd is een andere zaak. Met andere woorden: hoe percipiëren Vlamingen de sociale positie van personen met een handicap: zijn die evenwaardige burgers of zijn personen met een handicap eerder onvolwaardige burgers? Is een inclusieve samenleving wenselijk volgens de publieke opinie?



## 4. | De publieke opinie over personen met een handicap verkend

Definities van inclusie worden vaak gekenmerkt door ideologische inhouden, en voor sommigen is inclusie in de grond een discours over mensenrechten. In wezen gaat het ook om het basisrecht om te participeren aan een maatschappij. Voor het doel van deze bijdrage, het verkennend aftasten van een al dan niet gunstige publieke opinie voor sociale inclusie, wordt volgende omschrijving gehanteerd, gebaseerd op Bates en Davis (2004): *Social inclusion means ensuring that people with disabilities have full and fair access to activities, social roles and relationships directly alongside non-disabled citizens.*

Een aantal opinievragen werden aan de respondenten voorgelegd. Deze items werden deels gehaald uit bestaand onderzoek naar de beeldvorming over personen met een handicap (Van Hove e.a., 2003). De vragen die werden gesteld hebben betrekking op de perceptie van personen met een handicap in diverse maatschappelijke domeinen en sociale rollen. De concrete opinievragen zijn alle gericht op het aftasten van de publieke opinie m.b.t. het maatschappelijk erkennen van gelijke basisrechten. Het gaat eigenlijk om een publieke opiniemeting van het onderschrijven van burgerrechten (civil right issues) voor personen met een handicap. In die zin sluiten de uitspraken aan bij de gedeelde opvattingen van wat sociale inclusie is: inclusie vertrekt vanuit een burgerschapspectief.

Deze burgerrechten bestrijken verschillende aspecten van maatschappelijke participatie die zich uiten in het opnemen van sociale rollen die maatschappelijk verankerd zijn in volgende diverse sociale domeinen:

- *gezinsvorming*, met een onderscheid tussen *lichamelijke handicaps* en *verstandelijke handicaps*, d.i. een uitspraak die peilt naar het recht op vrije gezinsvorming
- *onderwijs*, een uitspraak die peilt naar het principieel recht op inclusief onderwijs
- *sportparticipatie*: een uitspraak die peilt naar segregatie van sportclubs, het recht op inclusieve sportparticipatie

Hoe de antwoorden zich verdelen over deze uitspraken wordt in volgende tabel weergegeven:

TABEL 7

**Procentuele verdeling van de antwoorden op de opinievragen m.b.t. sociale inclusie van personen met een handicap**

	Helemaal oneens	Oneens	Noch eens noch oneens	Eens	Helemaal eens	N
Kinderen met een handicap moeten naar dezelfde scholen kunnen gaan als andere kinderen	1.3	11.8	21.5	48.0	17.4	1536
Mensen met een lichamelijke handicap hebben het recht om een gezin te stichten	0.4	3.5	10.3	59.8	25.9	1540
Mensen met een verstandelijke handicap hebben het recht om een gezin te stichten	4.5	25.1	32.4	30.9	7.2	1526
Mensen met een handicap moeten naar speciale sportclubs gaan eerder dan gewone sportclubs	5.4	34.7	24.2	32.0	3.8	1533

De grootste bijval van de Vlaamse publieke opinie vinden we op stuk van het recht op gezinsvorming voor personen met een lichamelijke handicap, 85,7 procent is het eens of helemaal eens dat dit een basisrecht is. Tegenstand beperkt zich tot net geen vier procent van de Vlamingen. Eén op de tien respondenten neemt een middenpositie in. Het behoeft weinig uitleg dat het geen duidelijk verdeelde opinie betreft... Vervolgens kan de uitspraak over het recht op inclusief onderwijs op een voorstand rekenen van 65,4 procent. Goed 13 procent geeft aan hiertegen te zijn en één Vlaming op vijf neemt een middenpositie in. Zo bekeken is de bijval voor inclusief onderwijs toch wel groot.

Duidelijker verdeeld is de publieke opinie wanneer het gaat om het basisprincipe van vrije gezinsvorming, ditmaal voor personen met een verstandelijke handicap. De Vlaamse publieke opinie is verdeeld en opvallend is vooral dat haast een op drie respondenten geen richting aangeeft, zich wat op de vlakte houdt, door het middenalternatief te prefereren. De aanvaardbaarheid van dat recht op gezinsvorming is dus afhankelijk van de aard van de handicap: in de hoofden van de Vlamingen is de afstand tussen verstandelijke handicaps en lichamelijke handicaps duidelijk en vooral erg groot op dit vlak. Dat bevestigt wat uit ander onderzoek geweten is: Mensen met een lichamelijke handicap worden anders gewaardeerd, positiever, dan mensen met een verstandelijke handicap (Katz e.a., 1988). Waar iemand met een lichamelijke handicap een probleem heeft, lijkt iemand met een verstandelijke handicap een probleem te zijn

(Van Hove e.a., 2003). Motiveringen en redenen waarom men voor of tegen een principe is, kunnen evenwel niet achterhaald worden op basis van de surveygegevens.

Dat betekent eveneens dat op basis van motivatiegronden geen verklaringen kunnen geboden worden voor de vastgestelde opinieverdelingen. Toch is het een feit dat een zekere hiërarchie meespeelt in de perceptie, nog los van het gegeven dat zowel positieve als negatieve informatie kan vervat zijn in iemands handicap. Personen met een mentale handicap staan onderaan in die perceptiehiërarchie (Yuker, 1988). Naar inclusie toe, lijkt dit voor gezinsvorming evenzeer het geval te zijn in de Vlaamse publieke opinie.

Wat de sportparticipatie betreft, onderschrijft een derde dat aparte sportclubs wenselijk zijn. Een op de vier Vlamingen kiest hier overigens voor de wat meer onzekere middenpositie. Bekeken als een deelaspect van vrijetijdsbesteding, is dit eigenlijk een indicatie dat de publieke opinie sport als algemene categorie, niet als wenselijk inclusief percipieert. De meningen zijn verdeeld op dit gebied. De reden daarvoor is zonder een peilen naar achterliggende motieven, met de data van APS 2004 niet te achterhalen. Maar onderzoek (Van Meerbeek en Mokos, 2004) heeft alvast duidelijk gemaakt dat inclusieve vrijetijdsbesteding nog in de kinderschoenen staat in Vlaanderen. De kans dat men dan met zulke inclusieve werking in clubverband in aanraking komt, is momenteel klein, en dat kan een rol spelen in de verdeeldheid van de publieke opinie. Vervolgonderzoek zou meer duidelijkheid moeten scheppen hieromtrent.

## 4.1 | Over opinie: personen met een handicap als (on)gewenste burens

Het vrijblijvend uiten van een bepaalde richting van een algemene opinie in een interviewcontext is niet veelzeggend, stellen critici van opinieonderzoeken wel eens. Het is dan erg makkelijk een burgerrecht in functie van gelijkheid te onderschrijven. Maar als het erop aankomt, is men dan bereid een inspanning te leveren? Met andere woorden: hoe betrokken zijn mensen eigenlijk op deze thematiek?

Om dit aspect te meten werd aan de respondenten een rangschikkingvraag voorgelegd. Dezelfde vraag werd gebruikt in eerder onderzoek (Van Hove e.a., 2003). Het gaat om een voorkeursordering die men brengt in vijf categorieën van personen met een handicap of chronische ziekte(n). Die voorkeur wordt geoperationaliseerd door te vragen welke categorie de respondent het liefste als buur heeft, het minste apprecieert naast zich en alle ordeningen daartussen. De ordening van deze categorieën wordt weergegeven in tabel 8. Merk op dat de categorie 'bejaarde man' het meest sociaal nabij is, en het minste refereert aan handicap of ziekte. Hoewel niet rechtstreeks af te leiden uit de data kan de notie hulpbehoefendheid door ouderdom wel meespelen in de beoordeling. Maar een expliciete referentie naar handicap of ziekte zit niet in deze categorie vervat.

TABEL 8

Rang van de sociale categorieën in de rangschikkingvraag van buren

	1	2	3	4	5	N	nmiss
1. Een gezin waarvan de moeder blind is	26,9	42,4	18,3	8,8	3,6	1475	69
2. Een gezin waarvan de zoon in psychiatrische behandeling is	5,0	13,1	26,1	25,2	30,6	1464	80
3. Een zwaar spastische vrouw die in een rolstoel zit	3,0	7,1	26,1	35,1	28,7	1461	83
4. Een bejaarde man	56,5	23,6	10,2	5,7	4,0	1470	74
5. Een koppel waarvan beide partners een verstandelijke handicap hebben	9,1	13,9	19,2	24,8	32,9	1478	66

Ondanks de mogelijke controversen rond deze vraag tijdens het interview, lijdt ze niet meer aan item non respons dan doorgaans het geval is bij vragen naar subjectieve percepties (opinions, voorkeuren enz...).

Deze vraag peilt eigenlijk naar de grenzen aan de tolerantie. Het NIMBY<sup>11</sup> - fenomeen stelt dat mensen inschikkelijk en tolerant zijn ten aanzien van gebeurtenissen en groepen mensen, zolang dit hun eigen leven maar niet (te duidelijk) beïnvloedt. In die zin komt de vraag ook tegemoet aan het meten van de betrokkenheid. Naast die betrokkenheid, verschaft de vraag ook inzicht in de perceptie hiërarchie van handicap en langdurige ziekte. Clusteranalyse van de rangschikkingvraag geeft een beeld van de mate waarin categorieën dicht dan wel ver van elkaar zijn verwijderd. Hoe meer (perceptuele) gelijkheid op vlak van de plaats in de rangorde, hoe eerder die categorieën zullen samengevoegd worden.

Onderstaande dendrogram geeft dit weer en maakt duidelijk dat twee clusters worden onderscheiden. De bejaarde man en het gezin met de blinde moeder zijn heel sterk gelijkend. De drie overige categorieën horen ook samen, maar het koppel waarvan beide partners een verstandelijke handicap hebben, krijgt een toch ietwat meer afstandelijke positie en wordt in de voorlaatste stap bij de tweede cluster gevoegd.

11. Not In My Backyard

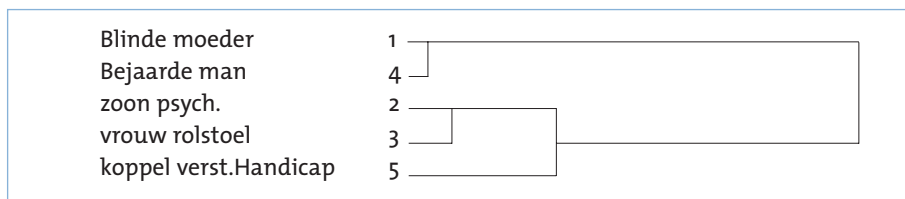

De frequentieverdeling in tabel 8 maakt ook duidelijk dat de keuze voor de bejaarde man op de eerste plaats, de dominante keuze is. Daarna volgt het gezin waarvan de moeder blind is.

Het heersende keuzepatroon is de bejaarde man op de eerste plaats, het gezin met de blinde moeder op de tweede plaats en het koppel met een verstandelijke handicap op de laatste plaats. De clustering, aangevuld met de rangordening laat duidelijk zien dat de Vlaming uiteindelijk toch kiest voor de categorieën waarvan de sociale afstand het kleinst is, bekeken op vlak van handicaps of langdurige ziekten. Al bij al is dit een indicatie dat de geuite opinies wel gunstig zijn en dat die inclusieve oriëntatie zich eerder beperkt tot sociaal meer gelijkende categorieën, althans toch binnen de forced choice keuzemogelijkheden van de vraag. Het lijkt erop dat teveel zorgbehoevendheid in de buurt, geen optie is voor de Vlaming. Relatief autonoom functionerende sociale categorieën zijn meer welkom...

Diegenen die telkens een categorie personen met een handicap uit de tweede cluster op de eerste of de tweede plaats in de rangordening plaatsten, worden dan ook als meer betrokken beschouwd op het onderwerp. Die groep is goed voor een aandeel van 45,3 procent.

## 4.2 | De opinie over sociale inclusie: differentiërende factoren verkend

Verschillende relevante factoren die aan de grondslag kunnen liggen van de beschreven publieke opinie, worden nu geordend. Hier zal in de eerste plaats een empirische verkenning van plausibele factoren beoogd worden. Er is eigenlijk bitter weinig sociologisch onderzoek voorhanden m.b.t. de attituden en opinies ten aanzien van personen met een handicap, zeker in Vlaanderen. Uitzonderingen zijn Samoy (1998) en Van Hove (2003). Samoy beschrijft kleinschalig onderzoek naar attituden van mensen woonachtig in een dorp met een uitgebreide waaier aan voorzieningen voor personen met een verstandelijke handicap. Van Hove (2003) geeft dan voor Vlaanderen wel de opinie weer o.b.v. grootschalige surveys, maar de respondenten waren niet geheel toevallig geselecteerd, waardoor de externe validiteit van de bevindingen gering wordt.

Daarom worden vooral linken gelegd in deze bijdrage met de meer gekende invalshoeken van sociologen: sociale integratie, sociaal kapitaal en sociodemografische

achtergrondkenmerken. Het moet dus benadrukt worden dat dit onontgonnen terrein is in Vlaanderen en per definitie een exploratief karakter heeft. We zullen met andere woorden toetsen in welke mate de opinie m.b.t. sociale inclusie kan verklaard worden door elementen van sociale cohesie, vertrouwdheid met (personen met een) handicap en gezondheidsproblemen, sociale achtergrondkenmerken en de betrokkenheid.

#### 4.2.1 | *Sociale integratie en cohesie*

Dat sociale netwerken een invloed uitoefenen op het denken van individuen is uitvoerig aangetoond in de onderzoeksliteratuur. Die invloed raakt ook de kern van het sociale leven: het gaat om het uitwisselen van gedachten, denkbeelden en waarden en normen via het onderhouden van sociale relaties. In het algemeen wordt verondersteld dat meer diverse netwerken, beter zijn en een ruimere blik op de wereld bieden. De diversiteit van sociale netwerken opgevat als het hebben van diverse rolrelaties met anderen, heeft een invloed op tal van aspecten van het dagelijkse leven, o.a. gezondheid (Hamrick e.a., 2002), denkbeelden en handelingsoriëntaties (Agneessens e.a., 2003). In dit deel zal nagegaan worden in welke mate kenmerken van sociale contacten, kenmerken van het sociale netwerk in het bijzonder, samenhangen met de geuite opinies omtrent de sociale inclusie van personen met een handicap. De achterliggende idee is dat individuen hun alledaagse levens vorm en inhoud geven doorheen sociale contacten. En dat opinies en denkbeelden beïnvloed kunnen worden door de mate waarin en de manier waarop mensen met elkaar in dat alledaagse leven in contact komen. Hier gaat het om de grootte van het netwerk en de diversiteit uitgedrukt in het aantal verschillende rolrelaties.

Een tweede aspect van sociale integratie, betreft participatie aan het verenigingsleven. Die deelname aan het verenigingsleven wordt vaak beschouwd als een wezenlijk onderdeel van sociale integratie. Het is eigenlijk een standaard (partiële) operationalisering geworden van maatschappelijke participatie. Behoorlijk wat effecten in onderzoek naar attitudes ten aanzien van minderheden of achtergestelde groepen in de maatschappij werden reeds vastgesteld (zie bijvoorbeeld Meuleman en Billiet, 2003). In die zin is het een mogelijk relevant verklarend element, het duidt op hogere betrokkenheid op maatschappelijk vlak en door die participatie zou men dan meer pro-sociaal zijn, meer tolerant. Toegepast op opinies over sociale inclusie van personen met een handicap, is het alvast een toetsing waard of dit ook doorwerkt naar een evenzeer achtergestelde maatschappelijke groep.

#### 4.2.2 | *Handicapgerelateerde variabelen*

Voor de hand liggende variabelen zijn uiteraard kenmerken die onmiddellijk gerelateerd zijn aan handicap en langdurige gezondheidsproblemen.

Het gaat dan om het al dan niet in contact komen met personen met functiebeperkingen. Het verband tussen opinies en attitudes m.b.t. personen met een handicap en het al dan niet ermee in contact komen is echter allerminst eenduidig. Yucker

(1988) stelt in een overzichtartikel vast dat in heel veel onderzoek geen verband wordt gevonden. Als dat verband er dan wel is dan is dat de ene keer negatief en een andere keer positief. Van Hove e.a. (2003) stelden in hun onderzoek evenwel vast dat contact, geoperationaliseerd aan de hand van een vraag of men iemand kent, globaal genomen een (bivariaat) positieve invloed uitoefent op de beeldvorming ten aanzien van personen met een handicap.

Ook het gegeven of men personen met een handicap als vertrouwenspersonen opneemt in het dichte sociale netwerk is een mogelijke relevante factor. Het is een indicator van het hebben van een diepgaandere relatie. Men kan veronderstellen dat, als er een invloed uitgaat van deze eigenschap, die dan toch eerder positief zal zijn.

Tenslotte is het al dan niet zelf hebben van een beperking een element dat zeker meegenomen moet worden. De invloed van dit kenmerk op attitudes en opinies m.b.t. personen met een handicap is gering. Van Hove e.a. (2003) stelden vast dat (bivariaat) weinig tot geen differentiërende kracht uitging van deze variable m.b.t. specifieke attitudes ten aanzien van personen met een handicap. Als dan een invloed werd vastgesteld, was dat een negatieve. Zij waren het meer eens met stellingen die peilden naar de mate waarin personen met een handicap een last zijn voor de maatschappij en hun onmiddellijke omgeving.

#### *4.2.3 | Netwerkgerelateerde variabelen en maatschappelijke participatie*

De kenmerken van sociale netwerken zijn de netwerkgrootte en de mate van diversiteit van sociale netwerken. Wat de grootte van de netwerken betreft, stellen we ons de vraag of mensen met meer sociale steun, ook gunstigere opinies hebben ten aanzien van sociale inclusie van personen met een handicap. Aangezien dit aspect, voor zover we weten, nog niet in relatie werd gebracht met die opinies, gaat het in de eerste plaats om een exploratie van de mogelijke invloed van netwerkgrootte.

Diezelfde redenering gaat ook op voor de mate van diversiteit van de sociale netwerken. Diversiteit van relaties werd nog niet gerelateerd aan de attitudes of opinies m.b.t. sociale inclusie van personen met een handicap. Hierboven werd echter wel de redenering gehanteerd dat gezien de potentiële verruiming van sociale contacten, de 'geest' ook wordt verruimd. Ook hier gaat het dus om een verkenning van de invloed.

Verder wordt ook het lidmaatschap van verenigingen relevant geacht. Als indicator voor maatschappelijke participatie, een aspect van sociale integratie, lijkt dit toch zinvol. Zoals eerder vermeld, worden effecten vastgesteld van deelname aan het verenigingsleven op attitudes ten aanzien van sociaal achtergestelde groepen zoals etnische minderheden (Meuleman en Billiet, 2003).

#### 4.2.4 | *Achtergrondkenmerken*

Voorts worden ook een deel achtergrondvariabelen opgenomen. De meest voor de hand liggende zijn sekse, leeftijd en opleidingsniveau. Deze kenmerken staan in directe relatie tot het al dan niet hebben van functiebeperkingen en het is dan ook noodzaak deze mee te nemen. Ook het al dan niet hebben van betaald werk wordt meegenomen, eveneens een aspect dat gerelateerd is aan het al dan niet hebben van een handicap of gezondheidsproblemen. Het al dan niet hebben van kinderen wordt meegenomen als indicator van het ouderschap en is ook een levensfase variabele. De specifieke sociale positionering van de groep Vlamingen met functiebeperkingen wordt met al deze kenmerken 'verdisconteerd'.

## 5. | **De publieke opinie over sociale inclusie van naderbij bekeken**

De analyse wordt telkens gemaakt voor elk van de verschillende opinievragen. Voorafgaande factoranalyse wees namelijk uit dat geen sprake was van één of meerdere onderliggende en eenduidige dimensies. Dat is ook niet verwonderlijk gezien de inhoudelijke reikwijdte van de gepresenteerde uitspraken. Op zich is dat een interessante bevinding: het toont aan dat in de hoofden van de Vlamingen niet zoiets bestaat als één algemene attitude pro of contra inclusie. Respondenten gaan eerder akkoord met bepaalde aspecten en met andere aspecten eerder niet. Omdat geen onderliggende attitude kan onderscheiden worden zullen de aparte opinievragen na dichotomisering als afhankelijke variabelen dienen.

Alle uitspraken werden gehercodeerd als volgt: een antwoord dat in de richting gaat van het onderschrijven van sociale inclusie kreeg een waarde 1. Alle andere antwoordmogelijkheden kregen dan de waarde nul. De item non respons werd uiteraard niet meegenomen in de analyse. Merk overigens op dat door deze dichotomisering, de antwoorden van diegenen die voor het middenalternatief 'noch eens, noch oneens' kozen, meegenomen worden in de categorie met waarde nul. Aan de hand van logistische regressieanalyses worden de opinie items dan als afhankelijke variabelen gemodelleerd. Concreet wordt dan telkens per uitspraak de volgende kansverhouding gemodelleerd: 'gunstige opinie m.b.t. sociale inclusie / geen gunstige opinie m.b.t. sociale inclusie'. In bijlage worden de parameters van deze logistische regressies meegegeven.

Welke effecten spelen dan een rol? Allereerst moet gezegd, als algemene bevinding, dat in globo de invloed en verklaringskracht van de onafhankelijke variabelen gering zijn. Vervolgens wisselen de invloeden nogal eens van uitspraak tot uitspraak.

De stelling i.v.m. het recht op inclusief onderwijs wordt beïnvloed door sekse, het al dan niet hebben van kinderen, lidmaatschap van verenigingen en leeftijd. Bij mannen vinden we meer een gunstige opinie terug. Ook bij Vlamingen zonder kinde-



ren vinden we een hogere kans op een gunstigere opinie terug. Mogelijks speelt hier de vrees mee dat voor de eigen kinderen de kwaliteit van onderwijs zal worden aangetaast door inclusie van kinderen met een handicap. Dit kunnen we, nogmaals, niet toetsen omdat geen motieven werden achterhaald in de survey. De jongste Vlamingen (18-24) hebben een minder gunstige opinie ten opzichte van de oudste Vlamingen (75-85). En naarmate men van meer verenigingen lid is, staat men ook gunstiger tegenover inclusief onderwijs. Dit laatste is dan weer een aanduiding dat maatschappelijke participatie gunstig is voor de opinie over inclusief onderwijs en ligt in de lijn van wat verwacht kan worden.

Het recht op gezinsvorming voor mensen met een lichamelijke handicap wordt betekenisvol beïnvloed door het onderwijsniveau, sekse en leeftijd. Mensen met een diploma lager onderwijs houden er een minder gunstige opinie op na dan universitair opgeleiden. Mannen dragen die gunstige opinie meer dan vrouwen. Tenslotte zijn alle leeftijdsgroepen tot en met 54 jaar, gunstiger gestemd ten opzichte van de oudste groep, de 75-85 jarige Vlamingen.

Een item dat in het globalere overzicht wat meer verdeeldheid liet zien, met name vrije gezinsvorming voor personen met een verstandelijke handicap, wordt eigenlijk enkel beïnvloed door de betrokkenheid en het al dan niet hebben van kinderen. Mensen die meer betrokken zijn, dragen deze stelling in hogere mate, wat verwacht kon worden. Naar het hebben van kinderen toe stellen we vast dat Vlamingen zonder kinderen meer kans op een gunstige opinie hebben dan Vlamingen met kinderen. Ook hier heeft het hebben van kinderen een negatieve invloed. Het is alvast niet onlogisch te veronderstellen dat mensen met kinderen eerder vanuit de ervaring met gezinsvorming spreken. Ze kunnen de lasten en de lusten van gezinsvorming anders inschatten dan diegenen zonder kinderen, en minder geneigd zijn vanuit deze positie de stelling te beamen.

Als laatste komt de uitspraak over de segregatie van sportclubs. We zagen dat hier meer verdeeldheid over heerste dan over de meeste andere opvattingen, globaal bekeken. Voor een verklaring zijn eigenlijk maar twee kenmerken van belang in het regressiemodel: leeftijd en opleiding. Mensen met ten hoogste een diploma lager onderwijs en mensen met ten hoogste een diploma lager secundair onderwijs vinden meer dat segregatie aangewezen is, ten opzichte van universitair opgeleiden. Voorts zijn de 75-85 jarigen ook beduidend meer voorstander van dit principe dan alle overige leeftijdscategorieën. Het effect van leeftijd is daardoor overigens het meest duidelijk.

Algemeen komt toch een en ander naar voor in deze exploratieve analyse. We zetten de belangrijkste conclusies even op een rijtje. Vooreerst zijn weinig relevant geachte kenmerken van invloed op de opinie m.b.t. sociale inclusie van personen met een handicap. Dat wil eigenlijk zeggen dat het onderschrijven van de bevraagde burgerrechten niet afhankelijk is van besproken sociale kenmerken. Als dan al met enige voorzichtigheid van een wat meer algemene invloed kan gesproken worden, gaat het over leeftijd. Die vaststelling wil zeggen dat de publieke opinie over verschillende

aspecten van sociale inclusie globaal genomen niet differentieert naar sociale achtergrondkenmerken...

Ook netwerkkenmerken zijn in het algemeen niet van belang voor de opinies over sociale inclusie. De grootte van het netwerk is niet van belang, ook doet de roldiversiteit van het netwerk er nergens toe. Enkel van belang voor de mening over inclusief onderwijs is lidmaatschap van verenigingen. Dat betekent dat de meegenomen kenmerken i.v.m. sociale integratie geen wezenlijk verschil maken.

Alle variabelen, zonder uitzondering, die te maken hebben met het bekend zijn met personen met functiebeperkingen oefenen geen enkele invloed uit. Het onderschrijven van principes van sociale inclusie is dus in Vlaanderen onafhankelijk van de mate waarin men vertrouwd of bekend is met personen met een functiebeperking. Ook het feit dat men zelf functiebeperkingen heeft, laat geen enkele invloed zien op de geuite opinie. Mensen met functiebeperkingen of mensen zonder functiebeperkingen denken dus hetzelfde over de voorgelegde inclusie uitspraken.

Andere algemenere vaststelling is dat het opleidingsniveau weinig of geen invloed heeft. In haast elk sociologisch onderzoek is dit een cruciale variabele die sterk differentieert. Opleidingsniveau wordt gehanteerd als indicator van een culturele positie en zelfs als proxy indicator voor de mate waarin men op de hoogte is van maatschappij en politiek, het algemeen kennisniveau (Meuleman en Billiet, 2003). Als het over sociale inclusie van personen met een handicap gaat, is dit echter geen verklarende factor. Opleiding laat wel wat verschillen zien in de opinie omtrent, segregatie van sportcircuits en in beperkte mate omtrent de opinie over vrije gezinsvorming voor mensen met lichamelijke handicap. Maar van consistente invloed overheen elk bevroegd inclusiedomein, is geen sprake.

Naar de invloed van leeftijd toe is het zo dat ook hier niet steeds een effect wordt waargenomen. Toch lijkt dit, zoals gezegd, een variabele te zijn die nog het meeste differentieert. Opvallend hierbij is dat de oudsten toch vaak negatiever staan. Dat is opvallend omdat functiebeperkingen in de oudere bevolkingscategorieën ook het meest voorkomen. En net dat maakt geen verschil uit, is gebleken. Gaat het om een generatie-effect of een zuiver leeftijdseffect? Spelen hier de eigen ervaringen mee die voortkomen uit het ouder worden? Of spelen hier eerder denkbeelden mee die eigen zijn aan het collectieve bewustzijn van de oudere generaties? Het is een vraag die hier niet kan beantwoord worden en verder onderzoek waard is...

## 6. | Algemeen Besluit.

Na een begripsverfijning werd geattendeerd op de specifieke sociale positie van Vlamingen met een handicap of langdurige gezondheidsproblemen als groep. Ze zijn doorgaans ouder, lager opgeleid, zijn minder tewerkgesteld en leven in een andere familiale situatie, hebben in mindere mate kinderen ten laste. Er werd aangetoond dat

dit een duidelijk aanwezige groep is in de samenleving, ze zijn naar schatting met 786 189, maar misschien niet altijd even zichtbaar. Gekeken werd vervolgens naar de mate waarin de Vlamingen bekend zijn met hen en naar de mate waarin de Vlamingen hen in het dagelijkse sociale leven ontmoeten, een tastbaar minimale voorwaarde van sociale integratie. Meer dan de helft van de Vlamingen had contact met een persoon met functiebeperkingen in de laatste twaalf maanden. Vooral bij vrienden, in de ruimere familie en de buurt vinden we deze contacten terug. Onbekend is de groep in focus dus niet. Dat werd ook bevestigd door de mate van aanwezigheid in de sociale netwerken van belangrijke vertrouwenspersonen van de Vlamingen. Vlamingen zonder handicap of gezondheidsproblemen nemen gemiddeld in hun vertrouwensnetwerken 10 procent mensen met functiebeperkingen. Dat aandeel ligt beduidend hoger in de netwerken van personen met een functiebeperking zelf. Zij zoeken elkaar wat meer op om diepgaandere sociale relaties te onderhouden, men haalt steun en vertrouwen uit zulke relaties. Die sociale netwerken zijn ook anders gestructureerd bij Vlamingen met een handicap of langdurige gezondheidsproblemen. De netwerken van Vlamingen met functiebeperkingen zijn alleszins kleiner. Wel werd vastgesteld dat het hebben van functiebeperkingen géén autonome invloed uitoefent op de netwerk grootte. Het zijn eerder de andere elementen die typisch zijn voor het profiel van die groep, die een invloed uitoefenen. Vooral leeftijd, opleiding, sekse en deelname aan het verenigingsleven bleken van belang voor de netwerk grootte.

Naar de samenstelling van rolrelaties stelden we de vraag of er verschillen waren in diversiteit van de netwerken. De sociale netwerken van Vlamingen met functiebeperkingen vertonen alleszins minder roldiversiteit. Het belangrijkste verschil wordt gemaakt door broers en zussen en partnerrelaties: zij zijn meer aanwezig in de sociale netwerken. Het belang van rekening te houden met de specifieke sociale positionering van Vlamingen met functiebeperkingen is ook hier duidelijk geworden. Wanneer die positie verdisconteerd wordt, blijkt dat doorgaans andere kenmerken dan het hebben van een functiebeperking het verschil maken. Dat is zeer duidelijk zo voor leeftijd. Gegeven het feit dat de bevolking veroudert, is dit geen onbelangrijke bevinding.

De publieke opinie omtrent de sociale inclusie van personen met een handicap werd aan de hand van een paar welgekozen uitspraken in kaart gebracht. Verschillende domeinen werden aangekaart vanuit de invulling dat sociale inclusie in se gaat om het erkennen van een aantal burgerrechten, een emancipatorische visie. Algemeen gesteld is die publieke opinie erg gunstig voor inclusief onderwijs en gezinsvorming van personen met een lichamelijke handicap. Voor deze aspecten steunt een meerderheid van Vlamingen de stellingen in de richting van inclusie, worden deze burgerrechten onderschreven. Verdeeldheid is er nochtans ook: recht op vrije gezinsvorming voor personen met een verstandelijke handicap is niet geheel gedragen, maar wordt ook niet meteen volledig niet gedragen. Maar deze groep kan toch op minder steun rekenen, zij worden in mindere mate als drager van dit burgerrecht beschouwd. Voor het principe van gesegregeerde sportclubs zijn nogal wat Vlamingen gewonnen, een teken dat sport niet meteen als een inclusieterein wordt aanzien...

Toch moet die opinie wat genuanceerd, wat gecorrigeerd worden: als de Vlaming zelf zijn burenen kan kiezen, dan kiest die Vlaming in de eerste plaats voor sociale categorieën die sociaal gezien het minst veraf staan en minder aan beperkingen en zorgbehoefendheid appelleren...

We konden toch ook duidelijk vaststellen dat geen sprake is van één bepaalde onderliggende attitude m.b.t. sociale inclusie. Vlamingen percipiëren inclusie als dusdanig niet als één samenhangend geheel. Opmerkelijk is ook dat de publieke opinie niet beïnvloed wordt door netwerkkenmerken van Vlamingen en ook niet door het vertrouwd zijn met personen met functiebeperkingen. Ook het opleidingsniveau, een anders zo differentiërende variabele, heeft erg weinig invloed. Leeftijd toont in dat opzicht wat meer verschillen: als verschillen worden vastgesteld blijkt toch steeds dat ouderen ten opzichte van jongeren, in mindere mate sociale inclusie ondersteunen. Dat geldt ook voor vrouwen ten opzichte van mannen, zij het wel in mindere mate. Deelname aan het verenigingsleven liet dan weer gunstige effecten zien op de opinie m.b.t. inclusief onderwijs, wat pleit voor het emancipatorische effect van maatschappelijke participatie.

Als belangrijke bemerking geldt dat hier en daar de gevonden verbanden minder goed konden geduid worden. Dat is bijvoorbeeld zo voor de negatieve invloed van het hebben van kinderen op de opinies omtrent inclusief onderwijs en de vrije gezinsvorming voor personen met een verstandelijke handicap. Dat heeft te maken met twee hoofdredenen: enerzijds werd niet gepeild naar de onderliggende motieven en anderzijds gaat het ook om een gebrek aan sociaal-wetenschappelijke theoretische kaders omtrent publieke opinie over personen met een handicap. Dat heeft dan weer veel te maken met het feit dat onderzoek hiernaar schaars is, zeker in Vlaanderen.

Maar met de bevindingen die hier in kaart werden gebracht hopen we toch een stuk aan te tonen dat het sociale klimaat voor inclusie van personen met een handicap zeker niet ongunstig is en dat dit niet afhankelijk kan worden gesteld van een hele resem voor de hand liggende sociale kenmerken. Integendeel zelfs...differentiëren naar sociale kenmerken doet die opinie haast niet. Vlamingen met een handicap zijn dus niet onbekend, staan niet echt veraf, ook niet echt heel dichtbij maar kunnen wel rekenen op een sociale omgeving die bereid is die afstand wat te verkleinen...Dat opent de weg naar meer inclusie en publieke steun is daar uiteraard één aspect van. Het is evenwel geen onbelangrijk aspect en kan dan ook niet ontgaan aan iedereen die beleid voert rond diversiteit en zich richt op een maatschappelijke omgeving...

## Literatuur

- Abberly, P. (1999), *The Spectre at the Feast: Disabled People and Social Theory*, in T. Shakespeare (ed.), *The Disability Reader*. London: Cassell.
- Agneessens, F., D. De Lange & H. Waeye (2003), *Over het verband tussen sociale relaties en attitudes, waarden en normen*, pp. 15-52 in *APS, Vlaanderen Gepeild!* Brussel: Ministerie van de Vlaamse Gemeenschap, administratie Planning en Statistiek.
- Bates, P. & F. A. Davis (2004), *Social capital, social inclusion and services for people with learning disabilities*. *Disability and Society*, 19 (3), 195-207.
- Breda, J. & D. Schoenmaekers (2003), *Vlaamse Overheid slaat en zalft ouderen*, *De Gids op maatschappelijk gebied*, 94 (7), 42-52.
- Breda, J. & D. Schoenmaekers (2005), *Persoonlijke-Assistentiebudget als beleidsinnovatie: een evaluatie aan de hand van een experimenteel onderzoeksdesign*, *Tijdschrift voor Sociologie*, 26 (1-2), 15-37.
- Carton A., S. De Pelsmaeker & H. Van Geel (2005), *Basisdocumentatie Sociaal-culturele verschuivingen in Vlaanderen 2004*. Brussel: Ministerie van de Vlaamse Gemeenschap, administratie Planning en Statistiek.
- Cohen S., W. Doyle, D. P Skoner, B. S. Rabin & J. M. Gwaltney (1997), *Social Ties and susceptibility to the common cold*, *Journal of the American Medical Association*, 277, 1940-1944.
- Gelder C. P. & K. A. Gorter (1993), *Atlas van de sociale positie van gehandicapte mensen. Lichamelijk en verstandelijk gehandicapten in de Nederlandse samenleving*. Den Haag: Nederlands Instituut voor Maatschappelijk Werk Onderzoek.
- Hamrick, N., S. Cohen & M. S. Rodriguez (2002), *Being Popular Can Be Healthy or Unhealthy: Stress, Social Network Diversity, and Incidence of Upper Respiratory Infection*, *Health Psychology*, 21 (3), 294-298.
- Katz, I., R. G. Hass & J. Bailey (1988), *Attitudinal Ambivalence and Behavior Toward People with Disabilities*, pp. 47-57 in H.E. Yuker (ed), *Attitudes Toward Persons with Disabilities*. New York: Springer Publishing Company.
- Marsden, P. V. (1987), *Core discussions networks of Americans*. *American Sociological Review* 52):122-131.
- Meuleman, B. & J. Billiet (2003), *De houding van Vlamingen tegenover 'oude' en 'nieuwe' migranten : diffuus of specifiek?*, pp 137- 76 in *APS, Vlaanderen Gepeild!* Brussel: Ministerie van de Vlaamse Gemeenschap, administratie Planning en Statistiek.
- Pescosolido, B. A. (2001), *The Role of Social Networks in the Lives of Persons with Disabilities*, in Albrecht, G. K D Seelman & M. Bury (eds), *Handbook of Disability Studies*. London: Sage.
- Samoy, E. (1996), *'Arme gehandicapten?'* pp.251-263 in Vranken J., D. Geldof & G. Van Menxel, *Armoede en sociale uitsluiting. Jaarboek 1996*. Leuven: Acco.
- Samoy, E. (1998), *Houdingen tegenover mensen met een mentale handicap: een gevalsstudie*, pp. 53-62 in E. Samoy & F. Lammertyn (eds.), *Sociaal beleid ten behoeve van mensen met een handicap*. Leuven: Acco.
- Stolle, D. (1999), *Onderzoek naar sociaal kapitaal. Naar een attitudinale benadering*. *Tijdschrift voor Sociologie*, 20(3-4), 247-282.

- Smit, B & A. Van Gennep (1999), Netwerken van mensen met een verstandelijke handicap. Werken aan sociale relaties: praktijk en theorie. Utrecht: NIZW Uitgeverij.
- Van Hove, G., S. Lenoir & L. Vanpeperstraete (2003), Beeldvorming over personen met een handicap. Brussel: Ministerie van de Vlaamse Gemeenschap, Gelijke Kansen in Vlaanderen.
- Van Meerbeek, A. & Y. Mokos (2004), Tijd voor inclusie? Aangepaste vrijetijdsbesteding voor personen met een handicap. Leuven: Lucas.
- Verbelen, J., E. Samoy & H. Van Geel (2005), Vlamingen met een handicap of langdurige gezondheidsproblemen. Een verkennende schets van hun sociale positie aan de hand van concrete onderzoekscijfers. Brussel: Ministerie van de Vlaamse Gemeenschap, Administratie Planning en Statistiek.
- Waege H. & F. Agneessens (2001), Impressies over sociale relaties, waarden en tradities. Vijf jaar vragen naar de verhouding tussen individu en gemeenschap, pp. 133-156 in APS, Vlaanderen Gepeild!, Brussel: Ministerie van de Vlaamse Gemeenschap, administratie Planning en Statistiek.
- World Health Organization (2001), ICF, Internationale Classificatie van het menselijk functioneren, Nederlandse vertaling. Bilthoven: Nederlands WHO-FIC Collaborating Centre.
- Yuker H. E (1988), The Effects of Contact on Attitudes Toward Disabled Persons: Some Empirical Generalizations, pp. 262-274 in Yuker H. E. (ed), Attitudes Toward Persons with Disabilities. New York: Springer Publishing Company.

BIJLAGE 1

Logistische Regressie analyses van de opinievragen i.v.m. sociale inclusie

	Kindereen met een handicap moeten naar dezelfde scholen kunnen gaan als andere kinderen	Mensen met een lichamelijke handicap hebben het recht om een gezin te stichten	Mensen met een verstandelijke handicap hebben het recht om een gezin te stichten	Mensen met een handicap moeten naar speciale sportclubs gaan eerder dan gewone sportclubs
<b>betrokkenheid</b>				
Referentie=betrokken	ns	ns	,621***	ns
<b>Betaald Werk</b>				
Referentie=ja	ns	ns	ns	ns
<b>Opleiding</b>				
Referentie=univ				
Geen/LO	ns	ns	ns	,266***
LSO	ns	,412*	ns	,337***
HSO	ns	ns	ns	,430**
NUHO	ns	ns	ns	ns
<b>Functiebeperkingen</b>				
Referentie=ja	ns	ns	ns	ns
<b>Sekse</b>				
Referentie=man	,669**	,492***	ns	ns
<b>Kinderen</b>				
Referentie=ja	1,665**	ns	1,457*	ns
<b>Contact</b>				
Referentie=ja	ns	ns	ns	ns
<b>aantal verenigingen</b>	,908*	ns	ns	ns
<b>Netwerkgrootte</b>	ns	ns	ns	ns
<b>Netwerkdiversiteit</b>	ns	ns	ns	ns
<b>Persoon met functiebeperkingen in netwerk</b>				
Referentie=ja	ns	ns	ns	ns
<b>Leeftijd</b>				
Referentie=75-85				
18-24	,327*	2,730*	ns	3,962***
25-34	ns	2,390*	ns	4,501***
35-44	ns	2,498*	ns	4,244***
45-54	ns	3,704**	ns	5,554***
55-64	ns	ns	ns	3,162***
65-74	ns	ns	ns	ns

\*p<.05 \*\*p<.01 \*\*\*p<.001

## Over de auteurs

**Jaak Billiet** is gewoon hoogleraar aan de K.U. Leuven waar hij methoden van sociologisch onderzoek en data-analyse doceert. Hij is lid van het centraal coördinatieteam van het European Social Survey. Zijn onderzoek heeft betrekking op de datakwaliteit van grootschalige surveys

**Ann Carton** is doctor in de sociale wetenschappen (K.U. Leuven, departement Sociologie) en is momenteel adviseur op de administratie Planning en Statistiek waar ze adviezen verstrekt over de toepassing van de methodologie inzake surveyonderzoek. Ze is tevens verantwoordelijk voor de organisatie van en kwaliteitszorg over de APS-survey.

**Jan Claeys** is als onderwijsassistent verbonden aan de Vakgroep Sociologie van de Vrije Universiteit Brussel en is lid van de onderzoeksgroep TOR. Zijn onderzoeksactiviteiten betreffen onder meer sociale participatie, cultuurparticipatie en opvattingen omtrent biotechnologie.

**Mark Elchardus** is gewoon hoogleraar, voorzitter van de Vakgroep Sociologie aan de Vrije Universiteit Brussel en lid van de onderzoeksgroep TOR. Hij bestudeert cultuur- en mentaliteitsveranderingen, alsook de tijdsordening en de inrichting van de levensloop.

**Geert Loosveldt** is als gewoon hoogleraar verbonden aan het Centrum voor Survey Methodologie van het departement Sociologie van de K.U. Leuven. Hij doceert er vakken op het terrein van de methodologie van sociaal-wetenschappelijk onderzoek en de sociale statistiek. Zijn onderzoek richt zich vooral op de analyse van de kwaliteit van survey-data.

**Bart Meuleman** is als aspirant van het FWO-Vlaanderen verbonden aan het departement Sociologie van de K.U. Leuven. Zijn onderzoeksinteresses gaan uit naar cross-culturele surveymethodologie en attitudes ten opzichte van migratie.

**Guy Pauwels** is socioloog en gediplomeerd in de aanvullende studies bedrijfseconomie (K.U. Leuven). Hij is momenteel als medewerker actief bij de administratie Planning en Statistiek waar hij verantwoordelijk is voor de opvolging van de beleidsdomeinen Cultuur, Jeugd en Sport.

**Jan Pickery** is doctor in de sociale wetenschappen (K.U. Leuven, departement Sociologie) en is momenteel adviseur op de administratie Planning en Statistiek waar hij adviezen verstrekt over statistiektoepassing en kwaliteit van statistische data.

**Vicky Storms** is licentiate in de Sociologie en als onderzoekster verbonden aan het Centrum voor Survey Methodologie van het departement Sociologie van de K.U. Leuven. Haar onderzoek heeft betrekking op het ontwikkelen van een meetinstrument voor het meten van het surveyklimaat.



*Vlaanderen gefeerd!*

**Dieter Vandebroek** is als wetenschappelijk medewerker verbonden is aan de Vakgroep Sociologie van de Vrije Universiteit Brussel en is lid van de onderzoeksgroep TOR. Zijn onderzoeksactiviteiten betreffen onder meer sociale participatie en cultuurparticipatie. Momenteel verricht hij een gebruikersonderzoek bij de Vlaamse bibliotheken in samenwerking met het Vlaams Centrum voor Openbare Bibliotheken.

**Hendrik Van Geel** is socioloog en was tot voor kort adviseur bij de administratie Planning en Statistiek. Daar was hij onder meer verantwoordelijk voor de conceptualisatie van de APS-survey en voor de opvolging van het domein Ruimtelijke Ordening. Sinds augustus 2005 is hij voltijds verbonden aan de afdeling Stedenbouw en Ruimtelijke Planning van het departement Ontwerpwetenschappen aan de Hogeschool Antwerpen.

**Jan Verbelen** is socioloog. Van maart 2003 tot juni 2004 werkte hij als surveymethodoloog bij de administratie Planning en Statistiek. Sindsdien is hij wetenschappelijk onderzoeker bij de studiecél van het Vlaams Fonds voor de Sociale Integratie van Personen met een handicap.

## **De administratie Planning en Statistiek bevordert en ondersteunt het toekomstgericht en geïntegreerd handelen van de Vlaamse overheid.**

Zij doet dit door:

- het verkennen van de externe en interne omgeving waarin de Vlaamse overheid optreedt (demografische, macro-economische en cultureelmaatschappelijke context)
- het produceren, verzamelen, analyseren en bewerken van statistiekreeksen ter onderbouwing van het algemene beleid van de Vlaamse overheden en de benchmarking met andere regio's
- het systematisch doen ontsluiten van beleidsrelevante en betrouwbare statistieken en beleidsindicatoren bij de diensten van het ministerie
- het bevorderen en bewaken van de kwaliteit van de statistiekproductie en het surveyonderzoek

## **APS-PUBLICATIES**

### **VRIND**

Jaarlijks wordt een overzicht geboden van de demografische, macro-economische en cultureel-maatschappelijke context voor de Vlaamse overheid en van de resultaten en zo mogelijk de effecten van de maatregelen aan de hand van indicatoren. Aan dit document werken alle administraties en VOI's mee.

Naast de gedrukte publicatie (15 euro voor laatste editie) wordt er een elektronische versie op de web-site aangeboden en kunnen de tijdreeksen in de vorm van exceltabelen worden opgezocht.

### **Stativaria**

Bestanden worden ontsloten, statistieken worden geanalyseerd, nieuwe voorstellingswijzen worden uitgewerkt en toegepast op regionale gegevens. APS wil hiermee het goede gebruik van statistieken in functie van het beleid aanmoedigen. (gratis)

### **Profiel Vlaanderen**

Jaarlijks geeft APS een brochure uit waarin Vlaanderen aan de hand van indicatoren wordt gepositioneerd ten overstaan van andere Europese landen. Deze publicatie wordt ook in andere talen uitgegeven. De volledige statistiekreeksen en interessante links naar andere statistische scans van buitenlandse regio's vindt men op de website. (gratis)

*Vlaanderen gepeild!*

## **Vlaanderen in Cijfers**

Jaarlijks geeft APS een vouwfolder uit met recente statistiekreeksen over bevolking, ondernemingen, tewerkstelling, omzet, uitvoer en investeringen in Vlaanderen en haar provincies, met België als referentiekader. (gratis)

## **Conjunctuurnota**

Per semester worden de conjunctuurgevoelige aspecten voor de Vlaamse overheid beschreven aan de hand van indicatoren over productie, investeringen, uitvoer, omzet, werkgelegenheid en werkloosheid e.d. en wordt de situatie in Vlaanderen vergeleken met de mondiale ontwikkelingen. Telkens wordt een specifieke vraagstelling verder uitgediept. (gratis)

## **Vlaanderen gepeild!**

Tweejaarlijks worden de wetenschappelijke analyses op de APS-burgerbevraging bekendgemaakt. (15 euro)

Te bestellen: [caroline.temmerman@azf.vlaanderen.be](mailto:caroline.temmerman@azf.vlaanderen.be)

Verantwoordelijke uitgever

Josée Lemaître, directeur-generaal administratie Planning en Statistiek

Layout en Druk

Joh. Enschedé/Van Muysewinkel, Brussel



# *Vlaanderen gefeild!*

Is een initiatief van de administratie Planning en Statistiek.

Jaarlijks, sinds 1996 organiseert APS in opdracht van de Vlaamse regering een survey bij 1500 personen tussen 18 en 85 jaar die in het Vlaamse Gewest wonen en bij de Nederlandstaligen in het Brusselse Hoofdstedelijke Gewest. Er worden vragen gesteld (face-to-face) over waarden, houdingen en gedragingen ten overstaan van maatschappelijk relevante thema's en over beleidsthema's.

Met deze studiedag wil APS het sociaal-wetenschappelijk onderzoek op basis van deze data bevorderen en meer bekendheid geven aan de analyseresultaten.

Er werd beroep gedaan op de Vlaamse universiteiten om een bijdrage te leveren.

Ook stafmedewerkers van APS treden op als auteur.

